

**ҚАЗАҚ МЕМЛЕКЕТТІК ҚЫЗДАР
ПЕДАГОГИКАЛЫҚ УНИВЕРСИТЕТІ**

**КАЗАХСКИЙ ГОСУДАРСТВЕННЫЙ
ЖЕНСКИЙ ПЕДАГОГИЧЕСКИЙ
УНИВЕРСИТЕТ**

ХАБАРШЫ ВЕСТНИК

ЭКОНОМИКА және БІЛІМДЕГІ СЕРВИС СЕРИЯСЫ

СЕРИЯ ЭКОНОМИКА И СЕРВИС В ОБРАЗОВАНИИ

ҚАЗАҚ МЕМЛЕКЕТТІК
ҚЫЗДАР ПЕДАГОГИКАЛЫҚ
УНИВЕРСИТЕТІ

ХАБАРШЫ
ҒЫЛЫМИ ЖУРНАЛ

ЭКОНОМИКА ЖӘНЕ
БІЛІМДЕГІ СЕРВИС
СЕРИЯСЫ

АЛМАТЫ

2006 жылдан бастап шығады
Шығару жиілігі – жылына 6 рет

Қазақстан Республикасының
мәдениет, ақпарат және спорт
министрлігі

Ақпарат және мұрағат
комитетінде

08.08. 2005 жылы тіркелген
№6204-Ж

Бас редактор
Ш.К. Беркімбаева

Бас редактордың орынбасары
п.ғ.д., проф. Қожахметова К.Ж.

Редакциялық алқа

Тастемірова Л.Ө. - ф.ғ.к., доцент
Таубаева Ш.Т. - п.ғ.д., профессор
Аширбекова Ж.Б. – т.ғ.к., доцент
м.а.

Заманбеков Ш.З. – э.ғ.к., доцент
Баданов А.И. – э.ғ.к., доцент
Сүлейменов Ж. – э.ғ.д., профессор
Жүнісов Қ. Ғ. – э.ғ.к., доцент
Қалғанбаев Н.А. – э.ғ.к., доцент
Дарменова Р.А. – п.ғ.к., доцент м.а.

Жауапты редактор

педагогика ғылымдарының
кандидаты, доцент м.а.

Б.Д.Жұмақасева

Редактор

аға оқытушы Әкімбаева Қ.Т.

© Қазақ мемлекеттік қыздар
педагогикалық университеті

050000, Алматы қаласы,
Әйтеке би көшесі, 99.

Тел. 233-18-32, 233-18-55 (120)
Факс 233-18-35.

КАЗАХСКИЙ ГОСУДАРСТВЕННЫЙ ЖЕНСКИЙ
ПЕДАГОГИЧЕСКИЙ
УНИВЕРСИТЕТ

ВЕСТНИК
НАУЧНЫЙ ЖУРНАЛ

СЕРИЯ ЭКОНОМИКА И СЕРВИС В
ОБРАЗОВАНИИ

№ 3(4)

2009

МАЗМҰНЫ

КӘСІПТІК БІЛІМ

<i>Абдижаббарова С.Қ.</i> ТІГІН МАШИНАСЫНЫҢ ИНЕСІ ЖӘНЕ ОНЫҢ КЛАССИФИКАЦИЯСЫ	6
<i>Абдраманқызы К.</i> ҚАЗАҚТЫҢ ҰЛТТЫҚ КИІМ ТҮРЛЕРІ ЖӘНЕ ОНЫҢ ЕРЕКШЕЛІКТЕРІ	10
<i>Абдурахманова Г. А.</i> ҚАЗАҚ ХАЛҚЫНЫҢ КӨНЕ ДӘУІРДЕН ӨШПЕС МҰРАСЫ – ҚОЛӨНЕР	18
<i>Аскарбекова Г.И.</i> ОРГАНИЗАЦИЯ МЕТОДА КОЛЛЕКТИВНОЙ РАБОТЫ НА УРОКЕ «ТЕХНОЛОГИИ»	21
<i>Бағжанова А., Хұдайбердиева Н.</i> МӘДЕНИЕТТІҢ БАҒА ЖЕТПЕС ҚҰНДЫЛЫҒЫ - ҚОЛДАНБАЛЫ ҚОЛӨНЕР	24
<i>Бәкірова Л.Ш.</i> ХАЛЫҚ ҚОЛӨНЕРІ – ТӘРБИЕ ҚҰРАЛЫ	28
<i>Бекбергенова А.С.</i> СТУДЕНТТЕРГЕ ПАСТЕЛЬ ТЕХНИКАСЫ АРҚЫЛЫ ТАБИҒАТ КӨРІНІСІН БЕЙНЕЛЕУГЕ ҮЙРЕТУДІҢ МАҢЫЗДЫЛЫҒЫ	30
<i>Дарменова Р.А., Қисалиева Л.</i> САЛТ–ДӘСТҮРЛЕР АРҚЫЛЫ ЖАС ҰРПАҚТЫҢ ҰЛТТЫҚ МӘДЕНИЕТІН ҚАЛЫПТАСТЫРУ	34
<i>Иманқұлова Л.Б.</i> БОЛАШАҚ МҰҒАЛІМНІҢ КӘСІБИ ШЕБЕРЛІГІН ЖАҢА ОҚЫТУ ТЕХНОЛОГИЯСЫН МЕНҒЕРТУ АРҚЫЛЫ АРТТЫРУ	37
<i>Қожайбеков Р.</i> МЕКТЕПТЕГІ СУРЕТ САБАҒЫ - ҰЛТТЫҚ БЕЙНЕЛЕУ ӨНЕРІНІҢ БАСТАУЫ	40
<i>Орымхан Ж.О., Айдарова Г.</i> ҚАЛЫҢДЫҚТЫҢ КИІМІНІҢ ШЫҒУ ТАРИХЫН ЗЕРТТЕУ	43
<i>Орымхан Ж.О., Ақылбекова Ш.Д.</i> КІЕМ ТОҚУ ӘДІС–ТӘСІЛДЕРІ АРҚЫЛЫ ОҚУШЫЛАРДЫ ЕҢБЕККЕ БАУЛУ	51
<i>Рысқұлова Б.Р. Қыдырбекова И.Т.</i> ҰЛТТЫҚ ӘЙЕЛДЕР КАМЗОЛЫН КӨРКЕМДЕП КОНСТРУКЦИЯЛАУДА КОМПЬЮТЕР ГРАФИКАСЫН ҚОЛДАНУ	54

Қыдырбекова И.Т. Рысқұлова Б.Р. ЕРЛЕР ШАПАНЫН ЖОБАЛАУДА КОМПЬЮТЕРЛІК ТЕХНОЛОГИЯНЫ ҚОЛДАНУ	58
Тастанбек Д.М. ИНТЕРАКТИВТІ ТАҚТА ЖҮЙЕСІ БОЙЫНША КАФЕДРА ЖҰМЫСЫН ҰЙЫМДАСТЫРУ ЖОЛДАРЫ.....	61
Тоққұлиева Ұ.Қ. ҰЛТТЫҚ СУРЕТШІЛЕРДІҢ РУХАНИ ӘЛЕМІ.....	65
Төлегенова А.С. ҚАЗАҚСТАН СУРЕТШІЛЕРІНІҢ ТУЫНДЫЛАРЫ АРҚЫЛЫ СТУДЕНТТЕРДІ ОТАНСҮЙГІШТІККЕ ТӘРБИЕЛЕУ	71
Умирбекова С.Т. БҰЙЫМДАРДЫ ӨСЕМДЕУДЕ ОЮ - ӨРНЕКТІ ҚОЛДАНУДЫҢ ЭСТЕТИКАЛЫҚ МӘНІ	75
Шагирова. К.А., Қожабекова Г.И. ҚОЛӨНЕР САБАҒЫНДА ЖАҢА ТЕХНОЛОГИЯНЫ ҚОЛДАНУ АРҚЫЛЫ ШЫҒАРМАШЫЛЫҚ ҚАБІЛЕТТІ ДАМУЫ	80

ҚҰҚЫҚ ЖӘНЕ ЭКОНОМИКАЛЫҚ ТЕОРИЯ

Айкумбекова Н.А. ОСОБЕННОСТИ УГОЛОВНОЙ ОТВЕТСТВЕННОСТИ НЕСОВЕРШЕННОЛЕТНИХ	84
Айнакулов С.Ж. МЕМЛЕКЕТТІК ТІЛДІҢ КОНСТИТУЦИЯЛЫҚ-ҚҰҚЫҚТЫҚ МӘРТЕБЕСІ	89
Бихондиев Б.Б., Бихондиева А.Б. САЛЫҚТЫҚ БАҚЫЛАУДЫ ҰЙЫМДАСТЫРУ МӘСЕЛЕЛЕРІ.....	93
Дүйсенова Л.М. НЕКЕГЕ ТҰРУ ШАРТТАРЫН ХАЛЫҚАРАЛЫҚ ТҰРҒЫДАН САЛЫСТЫРМАЛЫ ТАЛДАУ	97
Жарықбаева Д.Р. ҚАЗАҚ ДАЛАСЫНДАҒЫ ҚҰҚЫҚТЫҚ ТӘРБИЕНІҢ МАҢЫЗДЫЛЫҒЫ	100
Ибраев Н.С. ВЛИЯНИЕ РЕЛИГИИ НА ПРАВО И ПРАВОСОЗНАНИЕ В СОВРЕМЕННОМ ОБЩЕСТВЕ	104
Игисинова А.С. ҚҰҚЫҚТЫҚ САНАНЫ ҚАЛЫПТАСТЫРУДЫҢ СИПАТЫ	106
Кесимова А.Қ. СТУДЕНТТЕРГЕ КӘСПТІК-ЭКОНОМИКАЛЫҚ БІЛІМ БЕРУДЕГІ ЖҮЙЕЛІЛІК КӨЗҚАРАС	109
Қожабекова А.Д. КӘМЕЛЕТКЕ ТОЛМАҒАН БАЛАЛАРҒА ҚОРҒАНШЫЛЫҚ ЖӘНЕ ҚАМҚОРШЫЛЫҚ ОРНАТУДЫҢ ӨЗЕКТІЛІГІ	112
Қожамқұлов Т.Қ., Баданов А.И. ЖОЛДАУДАҒЫ ӨЗЕКТІ МӘСЕЛЕ – УӘДЕГЕ БЕРІК, СЕНІМГЕ СЕРГЕК БОЛУ	115
Мукалдиева Ж.Б. ҚАЗАҚ ДАЛАСЫНДА ҚҰҚЫҚТЫҚ ӘДЕТ – ҒҰРЫП НОРМАЛАРЫНЫҢ ІСКЕ АСУЫ	121
Нұрланова В.С. ҚОҒАМДЫҚ ҰЙЫМДАРДЫҢ ОҚУШЫЛАРҒА ТӘРБИЕ БЕРУДЕГІ МАҢЫЗЫ.....	125
Орынханова Ж.А., Ермеков А.Н. ВЛИЯНИЕ ГЕНДЕРНОГО НЕРАВЕНСТВА НА ДЕМОГРАФИЧЕСКУЮ СИТУАЦИЮ	128
Тлепова А.Ж. ҚАЗАҚТАРДЫҢ ӘДЕТ – ҒҰРЫП ҚҰҚЫҒЫНДАҒЫ ЗАТТЫҚ ҚҰҚЫҚ	133
Умбеталиева А.Д. ҚАЗАҚСТАН РЕСПУБЛИКАСЫНЫҢ ТАБИҒИ МОНОПОЛИЯЛАРДЫ МЕМЛЕКЕТТІК РЕТТЕУ МӘСЕЛЕЛЕРІ	135
Ыбышова С.Т. САЛЫҚТЫҚ МӘДЕНИЕТ- ЭКОНОМИКАЛЫҚ ТӘРБИЕНІҢ МАҚСАТЫ.....	138

ЭКОНОМИКА ЖӘНЕ МЕНЕДЖМЕНТ

Азаматова А.Б., Бактымбет С.С. ФОРМИРОВАНИЕ ДЕМОКРАТИЧЕСКОГО ОБЩЕСТВА В РЕСПУБЛИКЕ КАЗАХСТАН КАК ФАКТОР ПОСТУПАТЕЛЬНОГО ЭКОНОМИЧЕСКОГО РОСТА	142
Акимбаева Қ.Т. ҚАЗАҚСТАНДЫҚ БУХГАЛТЕРЛІК ЕСЕП ЖҮЙЕСІН ХАЛЫҚАРАЛЫҚ СТАНДАРТТАР НЕГІЗІНДЕ ЖЕТІЛДІРУ МӘСЕЛЕСІ	148

<i>Алдабердиева А.</i> ВЛИЯНИЕ МИРОВОГО ФИНАНСОВОГО КРИЗИСА НА СОЦИАЛЬНО-ЭКОНОМИЧЕСКОЕ ПОЛОЖЕНИЕ ПОСТСОВЕТСКИХ РЕСПУБЛИК	152
<i>Альжанов Е.Ж.</i> ОПТИМАЛЬНОСТЬ ВЫБОРА АУДИТОРСКОЙ ФИРМЫ	158
<i>Байділдаева С.Б., Альмуханова З.А.</i> ҚАЗІРГІ НЕСИЕЛІК МЕХАНИЗМ: МАЗМҰНЫ, ЭЛЕМЕНТТЕРІ ЖӘНЕ ЕРЕКШЕЛІКТЕРІ	162
<i>Бактымбет А.С.</i> ПЕРСПЕКТИВЫ РАЗВИТИЯ ЭКОНОМИЧЕСКОЙ ИНТЕГРАЦИИ В РАМКАХ ЕВРАЗЭС	167
<i>Бегайдарова Р.Н.</i> ПОКАЗАТЕЛИ ЭФФЕКТИВНОСТИ ВОСПИТАТЕЛЬНОЙ РАБОТЫ В УНИВЕРСИТЕТЕ	174
<i>Ботаева А.Т., Зиявдинова А.К.</i> ТУРИСТІК ФИРМАДА СЕРВИСТІ ҰЙЫМДАСТЫРУДЫҢ ТЕОРИЯЛЫҚ НЕГІЗІ	180
<i>Жазықбаева Б.М.</i> КОММЕРЦИЯЛЫҚ БАНКТЕРДЕГІ СЕНІМГЕРЛІК ОПЕРАЦИЯЛАРЫНЫҢ ТҮРЛЕРІ ЖӘНЕ ОЛАРДЫҢ ОРЫНДАЛУ МЕЗАНИЗМДЕРІ	185
<i>Жазықбаева Б.М.</i> ТӨЛЕМ ЖҮЙЕСІНІҢ ЭКОНОМИКАЛЫҚ МАЗМҰНЫ МЕН АҚША АУДАРЫМДАРЫН ЖҮЗЕГЕ АСЫРУДЫҢ ТҮРЛЕРІ	190
<i>Жолдыбаева А.Е.</i> АНТИКРИЗИСНАЯ ПОЛИТИКА В УПРАВЛЕНИИ ПЕРСОНАЛОМ	194
<i>Жумабаева М.Д., Бакирова Б.А.</i> К ВОПРОСУ ПОСЛЕДУЮЩЕЙ ОЦЕНКИ ОСНОВНЫХ СРЕДСТВ	200
<i>Жунусов К.Г.</i> КОНКУРЕНТНАЯ СРЕДА И ОБЕСПЕЧЕНИЕ КОНКУРЕНТОСПОСОБНОСТИ ХОЗЯЙСТВУЮЩИХ СУБЪЕКТОВ	204
<i>Заманбеков Ш.З., Қалғанбаев Н.А., Акимбаева Қ.Т., Отарбаева А.Б.</i> МАРКЕТИНГТІК ЗЕРТТЕУЛЕР АРҚЫЛЫ МАМАНДЫҚТАРДЫҢ ДЕРЕКТЕР БАЗАСЫН ҚҰРУ	209
<i>Зиявдинова А.К., Ботаева А.Т.</i> ҚАЗАҚСТАНДАҒЫ ЭКОЛОГИЯЛЫҚ ТУРИЗМНІҢ ҚАЗІРГІ ЖАҒДАЙЫ	214
<i>Қалыбекова Д.Б., Абдибеков С.У.</i> АРНАУЛЫ САЛЫҚ РЕЖИМІ: ҚЫЗМЕТ ЕТУ МЕХАНИЗМДЕРІ	208
<i>Қойшыбаева М.А., Каримова М.Д.</i> ХАЛЫҚАРАЛЫҚ СТАНДАРТТАРҒА КӨШКЕН КЕЗДЕГІ ЕСЕП САЯСАТЫНДАҒЫ ӨЗГЕРІСТЕР	220
<i>Турунтаев А.А., Асылханқызы А.</i> ҚАЗАҚСТАНДАҒЫ ШАҒЫН КӘСІПКЕРЛІКТІҢ ЖАҒДАЙЫ ЖӘНЕ ДАМУ БОЛАШАҒЫ	223
<i>Шотанова Г.Б.</i> ЭКОНОМИКАЛЫҚ МӘДЕНИЕТТІҢ НЕГІЗГІ КӨРСЕТКІШТЕРІ	228

МАГИСТРАТУРА

<i>Бұлдыбаева Н.</i> КАЗАХСТАНСКАЯ КЛАСТЕРНАЯ ИНИЦИАТИВА	232
<i>Мұратқызы Г., Асқарова Ж.А.</i> ҚАЗАҚ ХАЛҚЫНЫҢ ҰЛТТЫҚ ҚОЛӨНЕРІНІҢ МАҢЫЗЫ, ОНЫҢ ОҚУШЫЛАРҒА БЕРЕТІН ТӘРБИЕЛІК МӘНІ.....	237
<i>Қыдырбекова И.Т., Рысқұлова Б.Р.</i> ҰЛТТЫҚ ШАПАҢҒА ҚОЛДАНЫЛАТЫН ОЮ-ӨРНЕКТЕРДІ ЗЕРТТЕУ.....	241

К Ә С І П Т І К Б І Л І М

ӘОК 371. 3

ТІГІН МАШИНАСЫНЫҢ ИНЕСІ ЖӘНЕ ОНЫҢ КЛАССИФИКАЦИЯСЫ

Абдижаббарова С.Қ. – аға оқытушы (Алматы қ., ҚазмемқызПУ)

Тігін машинасының негізгі жұмыс құралы ине, ол тігіс пайда болу үрдісіне тікелей қатысады. Барлық тігін машиналарының инелері маталарды шаншып, тесіп жоғарғы жіпті қайық жібімен айқасып мата бетіне тігіс түсіреді, ине матаны шаншып, тесіп тігу арқылы жіпте ілмек пайда болу қызыметін атқарады да, ал жіп тартқыш ары- бері жіптің тартылуын реттеп тұрады. Иненің ұшы үшкір де және жіңішке, жоғарғы жағы дөңгелек тегіс келеді, ол колба деп аталады.

Колбадан төмен ұшы үшкір стержень жалғасқан. Стерженнің ең үшкір ұшында иненің көзі орналасқан және ұзын, қысқа өзекшелерден тұрады.

Ұзын өзекше жіптің ине шаншым кезінде ине жібін үйкелістен сақтайды, кіші өзекше ілмек пайда болу жұмысын атқарады. Иненің колбасы машинаның ине жылжитқыш стерженіне қондырылып винтпен қатайтылады. 1 иненің ұшы, негізгі элементі болып келеді, 2 көздің төменгі жиегі, 3 көз, 4 көздің жоғарғы жиегі, 5 қоспа, 6 стержень, 7 ауыспалы(көшпелі) конус және 8 колба. Стержендегі ине көзінің екі жанында өзекшелер бар: 9 ұзын және 10 қысқа. L- иненің барлық ұзындығы, D- колба диаметрі, l- колба ұзындығы және l₁- колбадан көздің жоғарғы жиегіне дейінгі ұзындық.

Иненің сопақ көзі жіп өткізу үшін қажет, оның ені B жіптің диаметрінен артықтау болады. Ине көзінің жалпы көлемі $B = 0,35-0,4d$ бұнда d ине өзегінің диаметрі, ине көзінің биіктігі $H = 2,5-3B$. Ине көзінің бұндай көлемі ине матадан шыққан кезде жіптің еркін өтуін қамтамасыз етеді, себебі жіп қозғалысы жіп тартқыштың қозғалысымен салыстырғандағы жылдамдығы жоғары болып келеді.

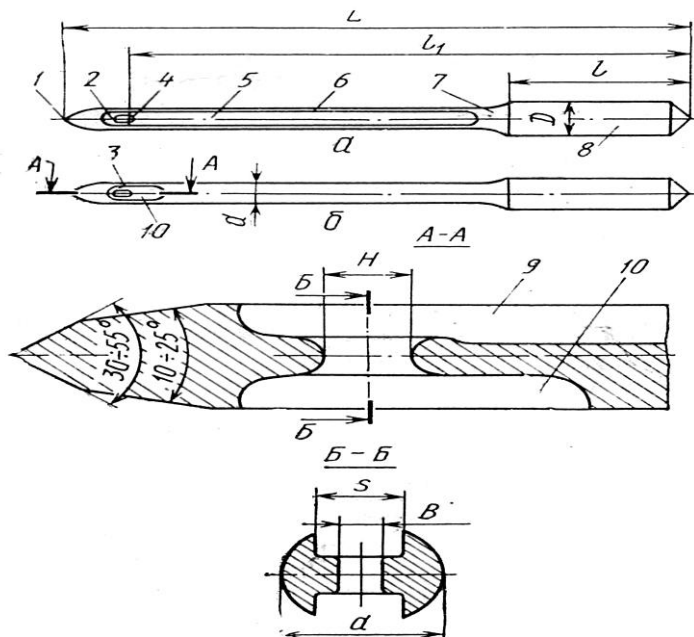

Сурет 1 - Түзі тігін машинасының инесі мен көзі

Кесте 1 - Тігін машиналарында қолданылатын жіп және инелердің түрлері

Р/с №	Тігін машина классы	Жіп номерлері және түрлері	Ине номерлері мен шартты белгілері ГОСТ-2249-82
1	2	3	4
1	10-Б	Мақта-мата жібі № 30-80	0277 № 75,90-110
2	141-30	Мақта-мата жібі № 30-80	0277№ 100 немесе 459
3	141-40	Мақта-мата жібі № 80-120	0277№ 75 немесе 459
4	1022	Мақта-мата жібі № 20-60	0277№ 90-130
5	1022-М	Мақта-матажібі № 10-80, жібек №65	0203№ 90-130,150
6	97-А	Мақта-мата жібі № 40-80, жібек №65	0052№ 75,90-120
7	397,597	Мақта-мата жібі № 40-80, жібек №65	0052№ 75,90-110
8	51,51-А	Мақта-мата жібі № 40-80, жібек № 33,65	0052№ 75,90-110
9	508-М	Мақта-мата жібі № 40-80, жібек № 33,65	0052№ 75-100
10	“ДЖ МО - 816-DD4	Мақта-мата жібі № 40-80, жібек № 33,65	ДСx27
11	85, 285	Мақта-мата жібі № 40-80, жібек № 33,65	0873№ 65,75
12	252-А	Мақта-мата жібі № 10-80	0203№ 110-170
13	852-3	Мақта-мата жібі № 30-50,65	0203№ 90-120
14	CS-761-5а	Мақта-мата жібі № 50-80, жібек № 33-80	0873№ 70-120
15	27, 827	Мақта-мата жібі № 20-50	0141№ 90-120
16	1095,1495	Мақта-мата жібі № 40-80, жібек № 33,65	0141№ 90-130
17	220-М	Мақта-мата жібі № 30-60, жібек № 33,65	0518№ 100-130, 150
18	25-А,525	Мақта-мата жібі № 30-60, жібек № 33,65	0203№ 90-120
19	26	Мақта-мата жібі № 10-50, жібек № 33,65	0203№ 100-130
20	62761-Р3 “Минерва”	Мақта-мата жібі № 40-80, жібек № 33,65	0277№ 90-120
22	ПМЗ-2	Мақта-мата жібі № 40-80, жібек № 33,65	К№ 75-100, 120

Инелердің сандық белгілері стерженнің қиылысына ине ұшының формасына және колбаның дайындалу ерекшелігіне байланысты болады. Онда иненің жалпы ұзындығы мен өзекшенің орналасуы, колбаның диаметрі және ұзындығы ескеріледі. Сандық белгілерінен басқа тігін машиналарының инелері стерженнің жуандығына байланысты номерлерімен белгіленеді.

Тігін өнеркәсібінде қолданылатын инелердің номері 60-тан 210-ға дейін болады. 1022Мкл тігін машинасының инесі 0203 номерімен белгіленген. Ине стерженінің диаметрі 0,75мм-ге тең келеді. Мысалы: 0203 № 75, инелердің колбасында шығаратын кәсіпорынның санды индексі мен иненің номері жазылған. Матаны тікпес бұрын тігін машинасының құжатында (паспортында) көрсетілгендей жіпті дұрыс таңдап алып, жіпке сәйкес инені де дұрыс таңдап алу қажет. Жіпті таңдау кезінде оның оң (Z) және теріс (S) шыйратылғанына көңіл бөлу керек, себебі кейбір тігін машиналарында тігіс жүргізген кезде жіп шыйратылып үзіле береді. Жіптің оң және теріс шыйратылғанын бас бармақ пен сұқ саусақтың сағат тілінің бағытымен бірге бұрау арқылы ажыратуға болады.

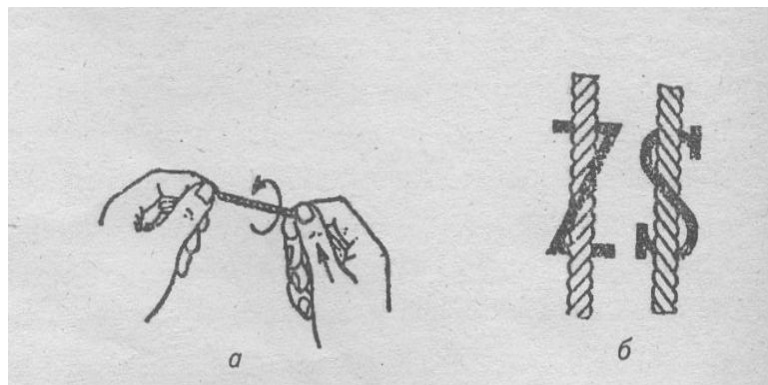

Сурет 2 - Жіптің шыйратылуы: а –жіптің шыйратылуын анықтау;
б - оңға және солға шыйратылуы.

Қайық тігістерінің пайда болу үрдісі. Жіптің айқасуына қарай тігістер екі тәсілге бөлінеді: қайықты және ілмекті. Қайықты тігіс ине және қайық жіптерінен тұрады. Ине жібі жоғарыдан өтеді, ал қайық жібі мата немесе кездеме астынан өтеді. Жіптің айқасуы тіккен матаның ортасында немесе ішінде пайда болады. Ине шаншым ара қашықтығы тігіс ұзындығы дейді.

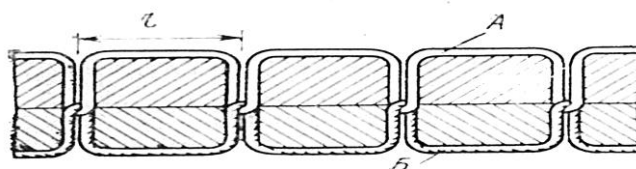

Сурет 3- Қайық тігістерінің пайда болу үрдісі

Екі жіптің айқастырылған тізбегін немесе қатарын қайық тігісі дейміз.

Тігін машинасының жұмыс мүшелерінің көмектесе әрекет жасауы арқылы қайық тігісі пайда болады.

Тігіс пайда болудағы қатынасатын бөлшектерді жұмыс мүшелері дейміз, олар ине, жіп тартқыш, табан және тісті матажылжытқыш механизмдері.

Ине механизмінің атқару қызыметі- матаға жетіп, тесіп өту және мата астында ілмек(салпыншақ) пайда болуы.

Қайық тігісінің пайда болу қағидасы. Қайық тігісі пайда болу үшін жіптердің өзара айқасуы тербелмелі, теңселмелі және айналмалы қайықтардың көмегімен пайда болады. Айналмалы қайықты тігін машиналары тігін өндірісінде ең көп тараған, сондықтан біз айналмалы қайықты тігіс машинасының жұмыс принципін қарастырамыз. Жоғарғы жіп тиектен 5 (4, а сурет) және бобинадан 3 жіп реттегіш табақшаларының арасынан өткізе тартып жіптартқыштың 4 көзіне оңнан солға қарай өткізіледі, сонан соң ине көзіне 2 сабақталынады. Ине 2 матаны тесіп жіпті ең төменгі нүктеге дейін апарады. Ине жоғары көтерілген кезде жіпті қайықтың тұмсығы 1 іліп алып ілмек пайда болады.

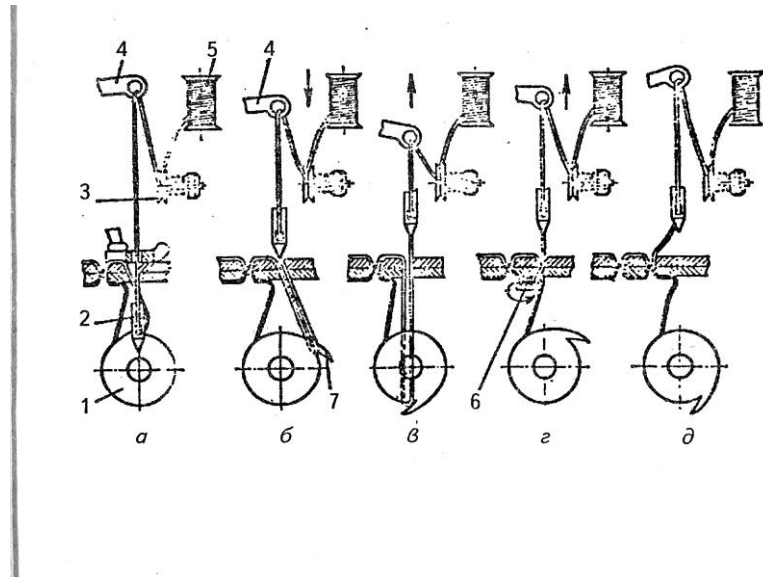

Сурет 4 - Қайық тігісінің пайда болу принципі: 1- қайық; 2-ине; 3-жіп реттегіш табақша; 4- жіптартқыш; 5-тиек немесе бобина; 6- тісті рейка.

Ине (4, б сурет) көтеріле бастағанда 7 қайықтың тұмсығы іліп алып, жоғарғы жіптің ілмегін кенейтеді. Жіптартқыш 4, төмен қарай ауыса отырып, жіпті қайыққа жеткізеді. Жоғарғы жіп ілмегі қайық көмегімен тиекті айналып өтеді (4, в сурет) Жоғарғы жіп ілмегі 180° бұрыш жасағанда жіптартқыш жоғары көтеріліп ілмекті тартады. Тісті рейка 6 матаны тігіс ұзындығына жылжытады. Қайық (4, д сурет) бос айналым жасаған мезгілде машинаның басқа бөлшектері (ине, тісті рейка және жіптартқыш) өз жұмыс циклдарын аяқтайды.

Қайық біркелкі қозғалыс жасамағандықтан тігін өндірісінде аз тараған, тербелмелі қайықты тігін машиналары да осындай принциптерінде жұмыс істейді.

ӘДЕБИЕТТЕР

1. Исаев В.В. Оборудование швейных предприятий М.: « Легпромиздат».1989. – 336с.
2. Ермаков А.С Оборудование швейных предприятий, 2004г.
3. Франц В.Я. Монтаж, техническая эксплуатация и ремонт швейного оборудования, 2005г
4. Суворова О.В. Швейное оборудование.Ростов на Дону изд. Феникс, 2002г.
5. Труханова А.Т. Исаев В.В. Рейнова Основы швейного производства, М.: Просвещение, 1989г.

ТҮЙІНДЕМЕ

Мақалада тігін машинасының ине құрлысы мен тігістің пайда болу үрдісі және қағидасы қарастырылған.

РЕЗЮМЕ

В статье рассматривается структура швейных игл, процесс образования и принцип стежков.

ӘОК 687.16

ҚАЗАҚТЫҢ ҰЛТТЫҚ КИІМ ТҮРЛЕРІ ЖӘНЕ ОНЫҢ ЕРЕКШЕЛІКТЕРІ

Абдраманқызы К. – аға оқытушы (Алматы қ., ҚазмемқызПУ)

Киім адам өміріндегі аса қажетті болған негізгі тұртыс құралдарының бірі. Ол бір жағынан адам денесін сыртқы ортаның әсерінен қорғаса, енді бір жағынан алуан түсті, алуан құрамдағы киімдер адам денесіне сымбат беріп әрлендіре түседі. Рухын серпілтіп, көңілін көтереді. Сондықтан халқымыз «Ағаш көркі – жапырақ, адам көркі - шүберек», «Адам көркі киімде» деп бекер айтпаған. Киімнің пайда болуы мен оның дамып, кемелденуі ұзақ-ұзақ тарихи барыстарға тікелей қатысты. Ол адамзат қоғамының біртіндеп даму шарт-жағдайы астында өзгеріп, дамып, жаңаланып отырды. Яғни оны адам еңбегінің ерекшелігі, қоғамдық өндіріс формасы мен адамзат мәдениетінің қалыптасуы барлыққа келтірді.

Палеолит (көне тас құрал) дәуірінің өзінде-ақ адамдардың қарапайым киім түрлерін пайдалана алғандығын археологиялық қазбалардан шыққан мүйіз инелер дәлелдеп бере алады. Бұл дәуірлерде олар әр түрлі аң терілерінен өте дөрекі «киімдерді» киген. Бұл киімдер адам денесіне жай ғана байланатын немесе түйреп ілінетін болған деп тұспалдауға мүмкіндік зор. Адамзат еңбегінің дамуы, санасының біртіндеп оянуы неолит (жаңа тас құрал) дәуіріне келгенде ағаш тамырынан, ағаш қабығынан және жүннен өру, иіру, тоқу өнері пайда бола бастады. Осылайша біртіндеп иыққа ілінетін, мықыннан қаусырылатын киімдер пайда бола бастады. Өздері өмір сүрген ортаға, айналысатын кәсібіне байланысты киімдерін де соған бейімдей алатын болды. Өзгертті жаңалады. Бертін келе түрлі ұлттардың пайда болуымен бірге әр халықтың этнографиялық ерекшелігі, этникалық құрамы, мәдениет өресін бейнелейтін ұлттық дәстүрге ие киімдер жарыққа шықты.

Қазақ халқының ұлттық киім-кешегі де өздері өмір сүрген далалық өмір мен негізгі кәсібі болған натуралдық шаруашылыққа байланысты, көшіп-қонуға қарай бейімделді. Атап айтатын болсақ, қазақ халқына аяз бен боранға, жауын-шашынға, ыстық пен суыққа төтеп бере алатын киім-кешектер қажет болды. Сондықтан қазақ халқы ертеден өздерінің киім-кешектерін мал мен аңның терісінен, жұқа киіз бен түйенің, қойдың жүнінен жасады. Бертін келе мақта, кездемелерге жүн салып сыратын болды. Өйткені қазақ халқын қалыптастыруға этникалық негіз болған байырғы Сақ, Үйсін, Қаңлы, Ғұн және Түрік тайпаларының бәрі негізінен судың тұнығы мен шөптің сонысын қуалап, көшіп-қонып жүретін көшпелі және жартылай көшпелі халықтар еді.

Біздің жыл санауымыздан ілгергі бір мың жылдықтың орта шенінде Орта Азия мен тұтас қазақ даласын ежелгі сақ тайпалары мекендеді. Ертедегі Грек, Парсы сына жазу ескерткіштерінде «Сак» және «Азиялық скивтер» деп жазып қалдырған. Ахменидтің Иранның сына жазу текстерінде Сақ тайпаларын үш топқа бөледі. Олар Хаумуварга Сақтары – «хауму ішімдігін істейтіндері»; Парадария Сақтары – «Теңіздің арғы жағындағы сақтар»; Тиграхауда Сақтары – «Шошақ төбелі бөрік киетіндер». Тарихи мәліметтерге қарағанда Тиграхауда сақтары Жетісу, Тәңіртауы, Алтай таулы өңірлерін мекендегендігі анық. Бұдан біздің ата-бабаларымыз сонау ерте заманда-ақ шошақ төбелі бөрік киетіндігін аңғарамыз. Қытай Халық Республикасы өңірі Күнес алқабынан табылған шошақ төбелі бөрік киген Сақ сарбазының қола сымбаты бұл көзқарасымызды одан әрі дәлелдей түседі. Ертедегі Грек, Парсы тарихшыларының жазып қалдыруы мен археологиялық қазбаларға негізделгенде сақтардың еркектері теріден, немесе

дөрекі шекпеннен тігілген кең шалбар, жағасыз ұзын шапан киген. Белдеріне алтын, немесе қола бастырмалармен әшекейленген, қола айылбасты үлкен, жалпақ белбеу буынған. Бастарына шошақ төбелі, немесе дөңгелек, киізбен тысталған бөрік киген. Аяқтарына жұмсақ, өкшесіз етіктері болған.

Біздің заманымызға дейінгі 1 – 3 ғасырларда дәуірлеген Үйсін, Қаңлы және Ғұн тайпалары мен тайпалық бірлестіктерінің киім-кешектеріне тоқталар болсақ, тарихи деректерде батыс өңір деп аталатын Орта Азия өңірін мекендеген осы тайпалар мен тайпалық бірлестіктер кезінде күшті әскери қуатқа ие болған. Қытай саяхатшысы билеушісі Жаң Жян осы батыс өңірге сапар шеккеннен кейін ұлы Таң империясы мен Үйсін елі әлеуметтік дипломатиялық және құдандалы байланыс орнатады. Осыдан кейін бұл көшпенді халықтар арасында сауда айырбасы дами түседі. Ішкі өлкенің жібек, мата тоқымалары батыс өңірге ене бастайды. Көшпенді халықтардың айырбасқа салатын негізгі тауары жылқы, аң терілері болатын. Осылайша оларды киім түрлеріне де өзгеріс енеді. Көбінесе сатып, айырбастап алған, немесе жауынгершілік мезгілдерінде қолға түсірген жүн, жібек тоқымалардан жеңді. Жағалы немесе жағысыз қаусырмалы шапандарды, шалбарларды кие бастайды.

Жыл санауымыздың 6 – 12 ғасырларында Орта Азиялық батыс өңірде түрік тайпалық одақтары яғни батыс түрік қағандығы, Түркеш қағандығы, Қарұлық қағандығы, Оғыз және Қарахан мемлекеті мен Қимақтар және Қыпшақтар бірлестіктері дәуірледі. Бұлар өздерінің үстемдігі мен дербестігін сақтаған түрде ішкі өлкелер мен Орта Азиядағы елдерді және батыстағы қиыр мемлекеттермен сауда, экономикалық қатынасты өркендетіп отырды. Жібек құртын өсіру, тоқыма өнеркәсібі де дами түсті. Шаруашылық формасы әлде көшпелі және жартылай көшпелі күйде қала берді.

Мақта-мата тоқымалары – мата, бөз, тор, шыт деп аталады. Мал өсірушілер өрнек түсіріп жасаған мата және жұқа киіздердің түрлері де көптеп базарға енді. Ал жібек матдан көбірек тарағаны торғын, торқа, баршын, мақпал делінеді. Тағы басқаларының аты Махмұт Қашғаридің «Диуаны лұғат ат – түрік» сөздігінде және Орхон, Енисей ескерткіштеріндегі түрік – руник жазбаларында кездеседі. Қазақтың эпостық шығармаларындағы кейіпкер есімдерінде, мәселен: Гүлбаршын, Қызжібек, Мақпалқыз, Торғын т.б. адам есімдері әлі күнге дейін сақталған. Ал Киімнің жалпы түрінің аты «тон» делінеді. Аң терілерінен тігілген киімдерді де тон деп атады. Киім формасы мен тігілген матаның қандай болуы иесінің әл-ауқатына, оның қандай әлеуметтік топқа жататындығына қарай белгіленеді. Ол замандағы киім формасын тастан жасалған сымбаттар мен ескі облардан табылған киім жұрнақтарынан байқауға болады.

Қыстыкүгі киілетін негізгі киім түрі тон болады. Шонжарлар той-тобырға шекпен, асыл шапан, жақсы бөрік, денбет белбеу және былғары етік киіп баратын болған. Шекпендері қызыл күрекбояумен боялған. Қыстық киімдердің ішінде құлын терісінен жүнін сыртына қаратып тігілген тайжақы болған. Ертедегі тайпалардың тұрмысында киіздің үлкен маңызы болды. Онымен үй жасап қана қоймай, сырт киім де тікті. IX ғасырда өмір сүрген географ Әл-Якуби: «Қазақ даласындағы халықтар киіз басуға ең шебер халық болған, өйткені, олардың киетін киімі киізден тігіледі», – деп жазған.

Ер адамдардың бас киімі шошақ төбелі берік болды. Құндыздан тіккен бөрікті Камаш бөрік деп атады. Киізден паналдырық деп аталған башлық немесе жамылғы тігіп киді. Әйелдердің бас киімі теринджек деп аталған жібек жамылғы, кимешек және орамал болды.

Етікті тігісін сыртына қаратып былғарыдан тікті. Оны атүк деп атады. Букиум атүк деп аталған қайқы тұсық жұмсақ етік бағалы болып, оны әйелдер киді. Бешпетті әмән белбеумен буды.

Шонжарлардың – қағандардың, тегіндердің, бектердің киімі қара халықтың киімінен мүлдем өзгеше болды. Қағандар сол жақ қауырсыннан түймеленетін ұзын шекпен киді. Жазды күні көк жасыл жібек шапан киді. Қаған уәзірлерінің киімдері де жібек болғанымен, түсі өзгеше болды. Жоғарғы жікке жататын әйелдер жібек киіммен бірге шолпы қадап, алтыннан, інжуден, көк моншақтан шортана тақты, қымбат бөріктер киді.

Осылайша ұзақ тарихи дәуірлердің барысы, сауда айырбасының өркендеуі, қолөнері мен техникалық кәсіптің кемелденуі ұлтымыздың ұлттық киім-кешектерінің әуелгі киім түрлері негізінде байи түсуіне мүмкіндік жасады. Бертін келе ерлер, ақ бөзден кең, мол етіп жейде, дамбал; барқыт, қыжым, шұғадан шалбар, жеңіл шапан, тақия, жалбағай киді. Қыздар ақ матадан, жібектен желбіршек көйлек, мәуті шұғадан оқаланған камзол, үкі таққан керме тақия, камшат бөрік, бұлғын, сусар, қасқыр ішіктер киді.

Қазір қазақ халқы өздерінің ұлттық дәстүрі мен ұлттық ерекшелігі негізінде, Ұлттық киім үлгілерін тіпті де байыта түсті. Басқа халықтардың озық киім үлгілерін қабылдады. Ерлер сырт киім үшін алуан түрлі шұға мен жасанды талшықтардан тоқылған кездемелерден жасалған костюм, шалбар, пальто кисе, қыз-келіншектер де түрлі-түсті торғын-торқа, жібек, дүриялардан, нилон-дилоннан тоқылған кездемелерден алуан үлгілердегі гүл-гүл жайнаған көйлек-көншек киетін. Айта кететін бір жайыт, қоғамның дамуы, мәдени тұрмыс өресінің күннен-күнге жоғарылауымен бірге ұлттық дәстүрлі киім үлгілері қазақ тұрмысынан біртіндеп алыстап, қоланыстан қалып барады. Аздаған сарқыншақтары ауыл өмірінде кездескені болмаса, қалған түрлері тек ойын-сауық үйірмелері мен музейлерде ғана сақталатын болды.

Сондықтан халқымыздың ұлттық киім түрлерімен оның ерекшелігін бүгінгі ұрпақ естен шығармасын деген мақсатпен жинақталған материалдарды арқау ете отырып халқымыздың ұлттық киімдерін: енді бас киім, аяқ киім, сырт киім, іш киім және жауынгерлер киімі түрлері бойынша таныстырамыз. Мұнда XIX ғасырдың аяқ шеніне дейінгі және бүгінгі күнге дейін сақталып келе жатқан қазақ киімдерінің түрлері сөз болады.

Ерлердің бас киімдері: Ересек еркектердің барлығы шаштарын алғызып, жазды күні тақия, оның сыртынан төбесі шошақ ақ киізден қалпақ, немесе әр түрлі аң терілерінен жиектелген бөріктерді киеді. Қысты күні төбесі шошақ, аң терісінен тігілген тымақтарды киеді. Боранды күні бөрік бастыра әр түрлі жалбағай киген.

Ақ қалпақ: Ақ қозының көркем жүнінен, кейде түбіт араластырып басқан жұқа кигізден жасалған жаздық бас киім «айыр қалпақ» деп те аталады. Ақ қалпақ қара барқыт, немесе қара пұлыспен әдіптеледі. Төбесінен төрт сай болып тігіліп, тігісі қара жібек жіп, немесе қара барқытпен (шыралжың) көмкеріледі. Қайырма етегі мен төбесін түрлі-түсті жібек матамен тыстау, немесе ою-өрнек салуда кездеседі. Төбеден төгілдіре шашақты моншақ маржан тағылады. Кейде қайырма етегінің алды-арты жырық келеді. Осыған қарата «айыр қалпақ» деп атаған болуы мүмкін. Кей жерлерде шибарқыт, шұға сияқты матадан да сырып жасайды.

Тақия: Тақияны бір түсті матадан, яғни сатен, шұға, барқыт сияқты материалдан алса, төбесі төрт сай, немесе дөңгелек төбелі етіп тігеді. Ұлттық өрнек мәнеріне және тігілуіне қарай әр түрлі болады. Ерлерге арналған тақияны кестелі де, кестесіз де болады. Қолмен, немесе машинамен «таңдай», «ирек», «қабырға» тігістермен сырылады. Кестелі тақияның жиегіне зермен ирек және қошқар мүйіз, т.б. өрнектер түсіріледі.

Бөрік: Бөрік қазақтың ертеден келе жатқан ұлттық бас киімі болып, қыстық және жаздық бөрік деп бөлінеді. Қыстық бөрік ішіне жүн, немесе мақта салып

тігіледі. Ал, жаздық бөрік ішіне мақта салынбай, қос астарланып тігіледі. Ол елтірімен, немесе аң терісімен түрмеленіп, қымбат, қалыңдау матамен тысталады. Ерлердің ойн-тойға киетін қымбат бағалы бөріктері болады. Ертеректе сал-серілер әшекейлі, үкілі бөріктерді киген. Бөрік қазақтың әр қайсы руларына қарай әнтек өзгеше үлгілерде болады.

Тымақ: Тымақ малдың, немесе аңның терісінен тігеді. Тігілген теріге байланысты сеңсең тымақ, елтірі тымақ, түлкі тымақ, құндыз тымақ т.б. деп аталады. Тымақ төрт сайлы, биік төбелі, суықтан, бораннан қорғайтындай мол пішілді. Мандайы, екі құлағы және мойынды жотаға дейін жауып тұратын артқы етегі болады. Оның іші тері, сырты шағи, пұлыс, барқыт, дүрия матамен тысталады. Екі құлақтың сырт жағынан бастыра матадан жалпақ екі бау тағылады. Қазақтың рулары мен тайпалары ішінде тымақтың тігілу ерекшеліктері әр түрлі болады. Тымағына қарап ол адамның қай жерден, немесе қай рудан, қай тайпадан екенін оп-оңай ажыратады. Мысалы керей тымақ, Найман тымақ, Албан тымақ т.б. Жаз бен күзде киетін, әрі сәнді, әрі жеңіл елтірі тымақтар болып, оны «жекей тымақ» деп атаған. Кей жерлерде тымақты «малақай» деп те атайды.

Жалбағай: Тымақ тәріздендіріп қалың не жеңіл матадан, жұқа ақ киізден тігілетін бас киім. Жалбағайдың екі жаны мен артқы етегі тұтас тігіліп иық пен желкені жауып тұрады. Жылқышылар қыстыкүні жалбағайды тымақтың сыртынан киеді. Әр жерде жалбағайды: Далбағай, далбай, жалбай, немесе күлапара, – деп те атайды. Ертедегі түрік тайпалары «башлық» деп атаған.

Пұшпақ тымақ: Әр түрлі аңдардың және қозы-лақтырдың пұшпақ терілерінен ығына қарай құрап тігетін бас киім. Әр түрлі әдемі пұшпақ терілердің жүнін сыртына қаратып құрайды. Төбесін әр түрлі формада, шекесінен құлақ шығарып тіккен пұшпақ тымақтар көздің жауын алады. Оны көбінесе қазақ балалары және жас қыздар киеді. Боз балалар мен жігіттер де киген.

Сәлде: Ислам діні қазақ арасына сіңгеннен кейін енген бас киім, немесе мұсылман дін басыларының басына орайтын шалмасы. Оны үш-төрт кез ақ матадан қабаттап орап жасайды да, бір ұшын намаз оқыған кезде желкен тұсты жауып жауып тұру үшін бос қалдырады. Шарифатта көрсетілген намаз оқудың ережесі бойынша мұсылмандардың басында сәлде немесе сәлде тәрізді бас киім, үстінде арнаулы ұзын киім болуы шартты. Сәлде халқымыз аузында қожа-молдалардың пасықтық белгісі болып кеткен. Шынтуайтқа келгенде, қазақ молдалары сәлдені тек намаз оқығанда ғана салады. Бұл сәлденің ұлтымыз арасында онша етек ала қоймағандығын түсіндіреді.

Әйелдердің бас киімдері: Қазақ әйелдерінің бас киімдері олардың жасы мен семьядағы жағдайына байланысты бір-бірінен көп ерекшеленіп отырған. Жазды күні қыздар түрлі-түсті жібек, барқыт мақпалдан тігілген, төбесі жайпақ, дөңгелек тақия (тебетей) киген. Қыста киетін негізгі бас киімі кәмшат бөрік болған. Әйелдердің ең қымбат бас киімі қалыңдықтың тойға киетін сәукелесі деп есептелген. Оның басы күміс ақша мен екі мың теңгеге, тіпті одан да қымбатқа тоқтаған. Ері бар егіде тартқан әйелдер әшекейі жоқ, ақ мақта матадан тігілген бас киім киген, немесе жаулық тартқан. Әр қайсы ру мен тайпаларда бас киім үлгілері бір-бірінен парықты болып отырған.

Тақия: Үкілі тақия қазақ қыздарының ерекше ұнатып киетін бас киімі. Ол ұлттық өрнек және мәнеріне, ігілуіне қарай әр түрлі болып отырған. Қыздардың тақиясын қызыл, күлгін, жасыл, тағы басқа бір түсті шұға, барқыт, мәуті сияқты әдемі кездемелерлен тігеді. Төбесі төрт сай немесе дөңгелек келеді. «Таңдай», «ирек», «қабырға» тігістермен сырылып, жібек, алтын, күміс зер жіптермен кестеленеді. Түрлі-түсті моншақ-маржан, алтын, күміс теңгелер және асыл тастармен безендіріледі. Үкінің үлпілдек қауырсынын әсемдік үшін тақияның төбесіне қадайды. Бұл қазақ халқының арасында көне діни ұғымға байланысты

үкі құсын «қасиетті құс» деп төтем тұтқандығынан пайда болған. Кезінде үкінің қауырсынын жас нәрестенің бас киімі мен бесігіне, қыздар мен сері жігіттер бас киімінің төбесіне, жас келіндер екі иығына тағу дәстүрге айналған.

Сәукеле: Ұзатылатын қыз киетін бас киім. Оны қыз ұзатылғанда ұзатылар жерге киіп барады. Оны арнаулы басылған ақ киізден, немесе арасына жүн салып сырыған матадан жасап, сыртын барқыт, атлас, мәуті, шұға сияқты қымбат матадан қаптайды. Шетіне құндыз, камшат терісінен жүрін ұсталады. Сәукеле үш қарыс шамасында ұзын болып, өн бойына алтын, күміс және меруерт маржаннан әшекей тағылып, алтын, жібек жіппен кестеленеді. Сәукеленің арнайы күмістен жасалған төбелдірігі, маңдайшасы, екі жағында тізілген маржаннан салпыншақ пен жақтауы және белге дейін түсіп тұратын арт құлағы болады. Сәукеленің төбесіне жібектен желек (бергек) салынып, оған үкі (қарқара) қадалады. Сыртында жерге жететін ақ жібек жаулығы болады. Сәукелені ұзатылған қыз тойы болып, бір жылға дейін киіп жүреді. Одан кейін басынан сәукеле алынып, желек салады.

Кимешек: Әйелдер киетін бас киім. Көбінше ақ матадан, немесе ақ жібектен тігіледі. Кимешек басты, кеудені және иықты жауып тұрады. Оның кеуде жағын, бет жақтауларын көмкеріп кестелейді. Күміспен, тана моншақтармен шеттіктеледі. Кесте әр түрлі болады. Жас келіншектердің кимешегінің бет жақтауы жалпақтау болып, кестесі де көркем келеді. Мосқал тартқан әйелдердің кимешегінің бет жақтауы тар болады. Кестесі әдемі болады. Бірақ, әшекейленбейді. Ал қарттар мен күйеуі қайтыс болған әйелдердің кимешегіне кесте тігілмейді. Күйеуі өлген әйелдердің кимешегін жылы толғанша теріс кигізіп, асын бергеннен кейін оң кигізетін салт болған. Мұндай әйелдер төмек жаңғыртатын болса, онда кимешегіне тағыда кесте тігіледі. Кимешектің, қазақ рулары мен тайпаларының өзгеше болшына байланысты, әр түрлі үлгілері болады. Ол қазақ тұрмысында XIX ғасырдың аяғы мен XX ғасырдың бас кезінде пайда болған. Сірә, мұсылман дінінің қазақ халқына ықпалын біртіндеп тереңдеуі себепті «тән мен шашты көрсетпеу» сынды шарифат заңына сай жарыққа шықса керек.

Шылауыш: Кимешектің сыртынан киетін бас киім. Ақ мақта матадан немесе жібектен жасалады. Шылауышты матаны шаршылап маңдайын қатырма етіп, шаршының үлкен бөлегін тұтас төбені жауып тұратындай етіп, екі шекесінен қыр шығарып жасайды. Қатырма салынған маңдайдан күмістен жасалған салпыншағы төгіліп тұрады. Кей жерлерде шылауышқа да кесте тігіледі. Бірақ, қарт әйелдердің шылауышында кесте болмайды. Қазақ тұрмысында үй іші шаруа жұмыстарында шылауыш кимесе де болады. Сыртқа жолаушылай шыққанда, немесе, ойын-тойларға барғанда жас әйелдер әдеміленіп киіп алады.

Бөрік: Қазақ қыздарының ертеден келе жатқан ұлттық бас киімі болып, ол қыстық бөрік және жаздық бөрік деп екіге бөлінеді. Қалыңдау қымбат бағалы матамен тысталып, әр түрлі сирек кезігетін аң терілерімен түрмеленеді. Жұмсалған аң терісіне қарай отырып, оны: құндыз бөрік, камшат бөрік, сусар бөрік және оқалы бөрік деп атайды. Оқалы бөрік құндызбен жиектеліп, қызыл, немесе көк масатымен тысталады. Бөріктің төрт сайына тігісін бастыра отырып оқа ұстайды. Сайларының арасы алтын, күміс жіптермен безендіріледі. Қыздардың бөркінің түрмесі көбінесе алпақ төрт сайлы, биіктеу болып келеді. Алтын, күміс теңгелермен асыл жіптермен безендіріледі, әрі үкісі тағылады.

Жаулық XX ғасырдан кейін қазақ әйелдерінің тұрмысына енген бас киім. Ол көбінесе фабрикада тоқылған салы, бөртпе, шаршы жаулықтар болып, жібектен, жүннен, мақтадан тоқылғаны да, қалың, жұқа етіп тоқылғаны да болады. Жүннен

қалындап тоқылғанын «бөкебай» деп атайды. Жіектен шашақтап тоқығанын «бөртпе» деп атайды. Жібектен және мақтадан шашақ шығармай тоқығанын түрін «салы» деп те атаған. Қазақ әйелдері жас ерекшеліктеріне қарай әр түрлі жаулықтар салады. Үй және шаруа жұмыстарында бастарына салатын әдеттегісі, сән-салтанатқа салатын қымбат бағалысы да болады. Жаулықты «орамал» деп те атаған.

Ерлердің сырт киімдері: Ертеректе қазақ халқының киімдері неғұрлым кең, мол пішіліп тігілетін. Қазақ еркектері арасында біршама кең тараған, әрі бәрінің қолы жете беретін қысқы киімі – илеген қой терісінен жүнін ішіне қаратып тіккен киімдер болып, оны қолдан жасаған сарғыш қоңыр рауғаш қынасына қандыра бояйтын. Бұдан тыс, түйе жүнінен және қойдың күзем жүнінен еңсіз жолақ түрінде, жоғарыдан төмен қарай сырып тігетін киімдері болған. Ал, біршама қымбат қыстық киімді әр түрлі аң терісінен жүнін ішіне қаратып тігетін болған. Қазақ халқының негізгі көпшілік бөлігі елтірі мен қара қозының терісінен тігілген киімдерді қанағат етіп отырған. Киімнің түрі иесінің әл-ауқатына байланысты болған. Жаздықүні қазақ еркектері түйе жүнінен тоқылған, тігілген және барқыт, мата, шұға киімдерді киген.

Тон: Жүн жағы ішіне қаратылып, қой терісінен тігілген қыстық жылы киім. Ол қызыл, қоңыр, сары түсті өсімдік бояуымен боялады немесе боялмай ақ күйінде мол пішіліп, тігіледі. Екі өңірі жеңінің ұшы, етегі түсті матамен, немесе елтірімен көркемделеді. Жастарға арналған тон кестеленеді. Тонға сеңсеңнен кең, мол жаға салынады. Ауқатты адамдар, би-болыстар қамқа тон киген. Ол иін қандырып өңделген жұмсақ қой терісінен қынаға қандырып, қымбатты аң терісінен жаға салып, жұрындалып тігіледі. Ішінен ілгек бау байланып, сыртынан белбеу буынады. «Тонның ішкі бауындай» деген тұрақты сөз тіркесі осыдан қалған.

Шапан: Қалың матадан арасына жүн немесе мақта салып, астарлап, яки қос астарлап тігетін ұлттық киім үлгісі. Ол негізінен тік жағалы, ішінара қайырма жағалы болып келеді. Шапанды ересектер де балалар да әйелдер де киеді. Оның сырмалы шапан, қаптал шапан, қималы шапан сияқты түрлері болады. Арасына жүн не мақта салмай астарлап тігілетін жаздық жұқа шапандар да болады. Шапанның екі өңірі мен жеңіне, қайырма жағасына зер ұсталады немесе кестемен әшекейленеді. Қазақ халқының арасында сыйлы қонақтарға, үлкен кісілерге сый-құрмет көрсету ретінде шапан жабу және айыпкерлерге ат-шапан айып салу дәстүрі кең тараған.

Күні: Түйенің, қойдың жабағысының жүнін ішіне қаратып, Сыртын әр түрлі матамен тыстап тіккен сырт киім. Ол суықта, аязда киетін ежелгі киім түрлерінің бірі. Шаруалар көбінесе қол тоқыма мен қаптап тіккен шидем күніні киген. Ал дәулетті семьялар түйе жабағысын қымбат маталармен қаптап, жағасына құндыз ұстап киген.

Шекпен: Қазақтың дәстүрлі ұлттық сырт киімі болып, түйенің немесе қойдың жүнінен тоқылады. Шекпеннің астарлап тігілгені сулық орнына, ал астарына жүн немесе мақта салып тігілген түрі жеңіл пальто немесе қаптал шапан орнына киіледі. Шекпеннің қызғылт сары түйе жүнінен, шымқай ақ қой жүнінен «оңқай-солақай» жіптерді қаз таңдайлап тоқыған түрі айрықша әсем болады. Мұны «шидем шекпен» деп атайды. Мұндай шекпенге масатыдан үлкен қайырма жаға салынады.

Кебенек: Ертедегі жаугершілік заманда жауынгерлердің, бейбіт өмірде малшылардың жауын-шашыннан, бораннан қорғану үшін киетін сырт киімі. Ол кезінде киізден тігілетін болған. Кебенекке арналған киізді бір бет етіп, жұқалап басады. Халық тілінде «кебентай» деп те аталады. «Кебенек киген келеді, кебін

киген келмейді» деп халқымыз ер азаматтың ауылдан тірі кеткендігін, аман болса қайтып оралатындығын аңғартқан.

Комзол: Жеңсіз жеңіл жазғы киім. Бір түсті қалың матадан, мақпалдан, барқыттан, атластан жас ерекшелігіне қарай тігеді. Оның жүн тартылып немесе аң терілерінен қос астарланып тігілген түрлері де болады. Комзолдың ұзындығы тізеге дейін жетеді. Түймемен түймеленеді. Бұл киім қазақ арасына XVIII – XIX ғасырларда кең тараған.

Шалбар: Ауы кең, әрі ышқыры бітеу тігілген еркектердің сырт киімі. Ол жаздық және қыстық шалбар болып бөлінеді. Жаздық шалбар күдері типтес иленген қой терісінен тігеді. Оны «жарғақ шалбар» деп те атайды. Қыстық шалбар қой терісінен жүні ішіне қаратылып тігіледі. Оның екі жақ жан тігісінің бойы түрлі-түсті жібек жіппен сырылады.

Шұғадан, мақта матадан ішіне жүн салып тігілетін, немесе жалаң тігілетін бұт киімдерді де «шалбар» деп атайды. Оны істеген кезде көненің тілімен, мәселен: «шұға шалбар», «мәуті шалбар» деп атаған. Жазды күндері түйе жүнінен қола тоқылған шидем шалбарларды да тігіп киген. Жастарға арналған шалбарларға әр түрлі ою-өрнектер салынған.

Әйелдердің сырт киімдері: Қазақ әйелдерінің сырт киімдері көбінесе безекті матадан, немесе жібектен, мақпалдан, дүриядан тігіледі. Сырт киімнің үлгісі жағында еркектердің киіміне ұқсас үлгілері көп болады. Бірақ, оларға, арналған киімдердің мәнері биязы, әшекейі мол болады, көркем, қымбат бағалы кездемелер және сирек кездесетін аң терілерімен тігіліп отырады.

Қырмызы тон: Қазақ халқының ұлттық киім түрлерінің бірі. Ол қыз-келіншектерге арнап қызыл масатыдан тігілетін қалың шапан. Оның жаға-жеңіне құндыз ұстап, екі өңірі мен жеңінің ұшын алтын, немесе күміс зермен, кейде екеуін араластырып кестелейді. Қырмызы тон ерте кездерде ұзатылатын қыздарға арнап тігіліп, жаңа түскен келіннің басты жасауларының бірі болып есептелген. Қырмызы тонды комзолдың сыртынан киеді. Осы кездегі екі өңірі мен жең ұшына өрнек салынып, жаға-жеңіне құндыз ұстап тігетін ұлттық шапандардың үлгісі қырмызы тоннан алынған.

Күпі: Түйенің, қойдың жабағысын күсіп, жүнін ішіне қаратып, өңі ашық масаты, қамқадан тыстап тіккен сырт киім. Бұл қазақ әйелдерінің ертеден келе жатқан киім үлгілерінің бірі. Шаруасы жөнсалдау кедей семьялардың қыздары қол тоқымадан шидем күпі киген. Ал дәулетті семьялардың қыз-келіншектері түйе жабағысын қымбат маталармен тыстап, құндыз ұстап, немесе кесте салып, әдемілеп киген. Үлгісі жағынан ерлердің күпісімен ұқсас.

Тайжақы: Құлын терісінен, жүнін сыртына қаратып тіккен, қазақ әйелдерінің ежелгі киім түрлерінің бірі. Мұны ерлер де әйелдер де киген. Оның тігілу үлгісі ерлерге арналған тайжақы үлгісімен бүкілдей ұқсас.

Комзол: Әйелдер де еркектер де киетін жеңсіз жеңіл жаздық киім. Әйелдерге арналып тігілген комзол жас ерекшеліктеріне қарай бір түсті ақпалдан, барқыттан, жібектен, гүлді мақпалдан жән атластан тігіледі. Қыз-келіншектерге арналып тігілетін комзолдың екі өңіріне кесте тігіліп, ою-өрнек салынады. Түйме орнына әшекейлі металл, немесе күміс қапсырмалар қдалады. Комзолдың жүн тартылып, немесе қос астарланып тігілетін түрлері де болады. Оның етегі белден төмен қарай біртіндеп кеңейіп отырады. Ұзындығы тізеге дейін түсіп тұрады.

Казекей: Әйелдердің киетін жұқа комзолы болып, оның жағасы кеңірек ойылады да жеңсіз болады. Аса ұзын болмай, белден сәл ғана төмен түсіп тұрады. Көбінесе барқыттан тігіледі. Оны астарлағанымен арасына жүн, мақта салынбай, ықшамдап тігіледі. Өңірі, жаға-жиегі және омырауы түрлі-түсті зер жіптермен

кестеленеді. Немесе ою-өрнек салынады. Қыз-келіншектердің етімен ет болып, тұлғасын ажарландырып, көркіне көрік қоса түседі.

Күрдеше: Сырт киімнің ішінен жылылық үшін киетін жеңсіз кеудеше. Оның астарына мақта, немесе жүн салып қалыңдау қара мақпалдан тігеді. Ол алдынан немесе сол жақ жанынан түймеленеді.

Белдемше: Қазақ әйелдерінің сәнді киім үлгілерінің бірі. Оны ХІХ ғасырдың аяғына дейін қазақ әйелдері көйлек сыртынан юбка тәріздендіріп, ойын-той кезінде киеген. Белдемшенің бұл түрі қазір сирек кездеседі. Оның алдыңғы өңірі бір-біріне тиісіп тұрады да белінен төмен қарай кеңі береді. Белдемше барқыт, тағы басқа түрлі-түсті жібектерден тігіліп, жиегі айнала оқамен, кестемен көмкеріледі. Немесе оған құндыз терісі жапсырылып, алуан түрлі әшекейлермен безендіріледі. Белі түймеленеді. Ол көйлектің етегін түгел жаппайтындай етіп тігіледі. Қазір оның түсі өзгеріп, әйелдердің үй шаруасында беліне тартып алатын шалғыш «белдемше» деп аталып жүр.

Аяқ киімдер Қазақ халқының аяқ киімді өте ертеден-ақ пайдаланғандығы анық. Алғашқы кездерде аң терісін өңдемей-ақ аяқтарына орай салатын еді. Кейінкеле белгілі пішінге келтіріп киюді үйренді. Археологиялық қазбаларға біздің заманымыздан бұрынғы V ғасырларда Таулы Алтай өңірін мекендеген тайпалардың былғарыдан, жүннен тігілген аяқ киімдері табылған. Мұндағы әйелдер аяқ киімінің қонышы иірілген жіппен өрнектеліп, жұқа жез, немесе алтынмен апталған. Бертін келе иленген былғарыдан қонышы, басы, ұлтан, өкше сырсы сияқты бөлшектерден құрастырып аяқ киім тігу пайда болды. Бөлшектерін тарамыспен, жіппен, шегемен ұстастыра білді. *Ерлердің аяқ киімі:* Қазақтың ерлер киетін аяқ киімі әр түрлі болады. Мұның ішінде негізгі аяқ киім түрі былғары етік, кебісті мәсілермен өкшесі биік, тұмсығы қайқы жеңіл етіктер болды. ХІХ ғасырдың екінші жартысына келгенде етіктің мұндай ескі үлгілері де сирек кездесетін болды. Еркектердің кәрі-жасына бірдей тараған қысқы аяқ киім киіз байпақпен киетін аласа да, жалпақ өкшелі саптама етік болды. Шаруалар былғары шабата, шоқай киді.

Саптама етік: Қазақтың ұлттық аяқ киімдерінің бір түрі. Оның кейбір қонышы тізені жауып тұрады. Тақым жағы сәл ойықтау келіп, аяқты бүгіп-жазуға кедергі жасамайды. Ол қыстыкүні киілетін болғандықтан сапалы былғарыдан, ертеректе жылқының немесе өгіздің терісінен ағаш кергішпен өкшесін аласа етіп тігетін. Саптама етіктің ішінен киіз байпақ киеді. Қысы суық жерлерде оны қазір де киеді.

Шоқай: Еркектердің еңбекке киетін аяқ киімі. Оны шикі теріден, көбінесе сыйырдың, жылқының бас терісінен, түгін түсірмей-ақ түрмелеп, шылғи қайыстан бау тағып, аяққа тартады. Ішінен киіз байпақ киеді. Кей жерде «шұлық», «тері шақай» деп те атайды.

Әйелдердің аяқ киімі: Әйелдердің аяқ киім үлгісі ерлердің аяқ киім үлгісімен ұқсас болады. Тігілуі біршама көркем келеді. Қазақ әйелдерінің кәрі-жасының бәрі бірдей кебіс пен мәсі киген. Қыздар мен келіншектердің аяқ киімі көбінесе биік өкшелі, үшкір тұмсықты етіктер болған.

Етік: Сатып алынған түсті, жұмсақ былғарыдан өкшесі биік етіліп тігіледі. Әйел етігінің өкше шырысы, қонышы және басы түрлі-түсті жібек жіптермен кестеленіп, немесе түсті былғарыдан оюлап әшекейленеді.

Мәсі: Тігілу үлгісі ерлердің мәсісімен ұқсас. Бірақ, одан гөрі сыптығырлау, үшкір тұмсық, әр-түрлі ою-өрнек салынған болады.

Кебіс: Әйелдердің мәсісінің сыртынан киетін былғары, қонышсыз ая киім. Формасы мен үлгісі ерлер киетін кебіспен ұқсас. Оны оюлап, өрнектейді.

Ата-бабаларымыз бірнеше ғасырлар тұтынып келген ұлттық киімдер баға жетпес асыл мұралар. Ол қазақ екенімізді өзгелерден ерекшелендіріп тұратын

тарихи белгі іспеті. Осы құндылықтарды бүгінгі таңда санаулыларын мереке мейрамда пайдаланғанымыз болмаса қалғандарын сол қалпында айна қатесіз қолданудың мүмкін еместігі белгілі. Солай да ата-бабалар тұтынған ұлттық киім түрлерімен ерекшеліктерін әсте ұмытпауға, қастерлеуге тиіс екенімізді бүгінгі ұрпақ есіне сала кетуді жөн деп таптық.

ӘДЕБИЕТТЕР

1. «Қазақтың қысқаша тарихы» Шинжяң халық баспасы, 1987-жыл, Үрімжі.
2. «Қазақ тілінің қысқаша этимологиялық сөздігі» ұлттар баспасы, 1987-жыл, Үрімжі.
3. «Қазақ тілінің қысқаша түсіндірме сөздігі» 1-2 – том, 1959-жыл, Алматы.

ТҮЙІНДЕМЕ

Мақалада қазақтың ұлттық киім түрлері және оның ерекшеліктері туралы қарастырылған.

РЕЗЮМЕ

В статье рассматриваются виды и особенности национальной казахской одежды.

ӘОК 371. 018

ҚАЗАҚ ХАЛҚЫНЫҢ КӨНЕ ДӘУІРДЕН ӨШПЕС МҰРАСЫ – ҚОЛӨНЕР

Абдурахманова Г. А – аға оқытушы (Алматы қ., ҚазмемқызПУ)

Қазақ халқының көне дәуірден өшпес мұрасы болып, ұрпақтан-ұрпаққа, әкеден балаға сабақтасып, жалғасын тауып, өзіндік болмысымен, әдет-ғұрпымен, сәндік, көркемдік жолымен, көшпенді елімізді бүкіл әлемге өзінің ерекшелігімен, тарихымен таныта әрі мойындата білген қолөнері.

Расында да, халықтың дәстүрінде өзіне тән ерекшеліктері болатыны анық. Сонау замандардан, ғасырлардан қолөнеріміздің бейнелі болуын, сұлу сымбатын жоғалтпай, бүгінгі ұрпаққа сол күйінде еш өзгеріссіз жеткені-халқымыздың қаншалықты өз дәстүрін құрметтеп, салтын ардақтап келгенін көрсетеді.

Ал, қолөнердің халықтың әлеуметтік, салт-тұрмысында алатын орны биік, жоғары екендігі қаншалықты шындыққа жанасса, оның ішінде қолөнерді нақышына келтіріп, әдемілік пен әсемдік дүниенің ауқымын кеңейтетін ою-өрнек екені баршаға аян.

Ою-өрнектің шығып, тарауы қолөнер, тұрмыс заттарының өсіп өркендеуімен қатар, халқымыздың сезімдік-талғампаздық дүниесі, қоршаған орта, табиғат аясы, ондағы аң-құс, орман-тоғайы, ықпалын тигізбей қоймады.

Сондықтан да ою-өрнектің сан алуан түрлері де осы себептерге байланысты түрлене түсті. Дегенмен де, бір ерекшелігі, халқымыздың шеберлігі соншалық олар ою-өрнек бейнесі мен түр-түсін, үлгілі заттың сол қалпынан емес, оны түрлі нақышта әсемдеп, әсерлете білді. Міне, бүгінгі күнге қалған құнлы мұрамыздан оны айқын аңғаруға болады.

Ал, осы зерделі де әшекей бұйымға қарап, әрбір саналы болашақ иесі онда қаншалықты тағылымды мән, тәрбиелі мазмұн жатқандығын түйсіне біледі.

Сонымен қатар, бүгінгі таңда ұлттық мәдениеттің, тілдің, әдет-ғұрып, дәстүр

мен салттың тағдыры мен болашағы мектептегі технология пәні мұғалімдерінің құрметіне байланысты десек, артық айтқандық емес.

Өйткені әрбір білімді бағдар еткен оқушы өзінің ұлттық әдеп-ғұрыптар арқылы, өз халқының игілігіне өзге жұртқа таныта алады. Ал осы дәстүрлерді, мәдениетті үйрететін білім ошағының түтінін түтетуші-технология пәнінің оқытушылары болып табылады.

Сондықтан да әрбір маман иесі өз кезімен өткен өмірлік тәжірибесін негізінде жас жеткеншектерді болашақ өмірге даярлап, өзінің телегей тәжірибесімен тәрбиелеп, ата-бабаларымыздың рухани мұрасымен сусындатып, оны игеруге және игертуге баулу қажет деп білемін.

Қолөнер бастауы - ою-өрнек. Ерте заманнан адамзатпен бірге тауып, бірге өсіп, дамып келе жатқан аса құнды бай қазынамыздың бірі-халықтың сәндік қолданбалы өнері. Сәнді қолданбалы өнердің бірнеше түрі бар: ағаш өңдеу, металл өңдеу, керамика жасау, тоқыма өнері, ою-өрнек өнері, зергерлік өнері т.б. Осылардың өте көне әрі күрделі түрі-ою-өрнек өнері. Қазқ қолөнерінің барлық түрінде кеңінен қолданылатын, қолөнер туындыларының көркемдік-эстетикалық мәнін ашып, әшекейлеп, айшықтай түсетін өнер.

Қазіргі жаһандану заманында біздің елімізде жаппай ұлттық өнерді жас ұрпаққа үйретуге көп көңіл бөлініп отыр. Осыған орай қазақ халқында өте ерте заманнан бастау алып, дамып, күні бүгінге дейін маңызын жоғалтпай, сақталған ірі мәдениет үлгісі ретінде аталып келген өнер-ою-өрнек өнері.

Ою-өрнек өнерінің даму жолында әрбір тарихи кезеңнің өз таңбасы бар. Онда әр елдің ерекшеліктері, халықтық қабілеті, ұлттық айырмашылығы айқын ашылады. Әр елдің әдет-ғұрып, салт-дәстүрі, географиялық табиғи ортасына байланысты ою-өрнек үлгілері де ерекшеленіп, елдік сипатқа ие болып, түрлене түседі.

Ою-өрнек дегеніміз-геометриялық бейнелі элементтердің жүйелі ырғақпен қайталанып, үйлесімді құрылуы. "Өрнек" сөзі латынша - *ornamentum* "әшекей" дегенді білдіреді. Адамдар ерте кезден-ақ әртүрлі заттарды жасай отырып, әрқашан оларды пайдаланып қана қоймай, сонымен қатар түрлі тартымды, әдемі болатындай етіп жасауға ұмтылған. Ою-өрнекпен жұмыс істеу түсті, үйлестіруді әсіресе, ырғақты сезінуді дамытады. Белгілі бір ырғақтағы тәртіпте орналасқан жағдайда ою-өрнек тұтасып, эстетикалық жағынан әсерлі болып шығады. Ою-өрнекте әдемілікке жетудің маңызды бір құралы-симметрия. Осының орналасуына байланысты симметрия тік көлбеу, қиғаш, шүңбер түрінде болуы мүмкін.

Ою-өрнек композициялық құрылымына сай үшке бөлінеді.

1. Жиектік өрнектер фриз, жолақ т.б.

2. Гүлді өрнектер шеңбер, розетка т.б.

Торлама өрнектер бұйым бетін тұтас жауып тұрады.

Бейнелеу белгілеріне сай ою-өрнек белгілері бірнешеге бөлінеді.

1. Геометриялық өрнектер.

2. Өсімдік тектес өрнектер.

3. Жан-жануарлар тектес өрнектер.

4. Ғарыштық тектес өрнектер.

5. Белгілі ұйымдарды бейнелейтін өрнек элементтері балға, балта, күмбез т.б.

6. Ру таңбалары мен ел таңбасы, малға салынатын ен-таңбаға байланысты құрылған өрнек элементтері. Тұмар, айшық, босаға, абақ, шөміш, көсеу т.б.

Қолда бар бұрын соңды жазылған деректер мен ел арасындағы қол өнер шеберлерінің айтуынша қазақ өрнектерінің жиі қолданылатынын 200-ден астам түрі бар. Жалпы ою-өрнек атулар мағынасына қарай мынандай топтарға жіктеуге болар еді.

1. Ай, Күн жұлдыздарға - көк әлеміне байланысты өрнектер.
2. Малға, малдың денесіне өзіне байланыстырылады.
3. Аңға, аңның денесіне өзіне байланысты өрнектер.
4. Құрт-құмырсқаларға байланысты өрнектер.
5. Құстарға байланысты өрнектер.
6. Жер, су, өсімдік, гүл, жапырақ, бұтақ бейнелі өрнектер.
7. Қару-құралдарға байланысты өрнектер.
8. Геометриялық кескіндер тектес өрнектер.

Тілімізде ою-өрнек деп қосарлана айтылатын, тұрмыста бұйым бетін әшекейлеп, әрлеп нақышты зат бетіне түсіру үшін қолданылатын әр түрлі тәсілдер бар. Олар: оймыштау, шеку, бедерлеу, қашау, қарау, бояу, сыру т.б. Әр өрнек белгілі бір бөлшектен элементтен құралады.

Өрнек бізді қоршаған дүние мотивтеріне негізделеді, бірақ, ырғақ кезектесіп келу, көзбен қарағанда тепе-теңдік заңдарына бағынатындай етіп түстік дақтарды, пластикалық формалар мен графикалық суреттерді үйлестіре отырып, оларды өңдеп, ою-өрнекке айналдырамыз. Қолөнер шеберлерінің озық коллекцияларын жинақтап сақтап қалуда, оны өрнектеуде және ғылыми зерттеуде Қазақстанның ғылым академиясының академигі Әлкей Хақанұлы Марғұланның еңбегі ұшан теңіз.

"Казахское народное прикладное искусство" деген үш томдық кітабында академик қазақ халқының қолөнерінің асыл бұйымдарын жинақтап келешекке мұра етіп қалдырды. Халқымыздың ою-өрнек Ф.Т.Куглер, А.Н.Бернштам, С.А.Давыдов сондай-ақ, қазақ ғалымдары мен ағартушылары, этнографтары да зерттеп, зерделеген. Олар: Ы.Алтынсарин, Ш.Уәлиханов, Ә.Марғұлан т.б. және де ою-өрнек үлгілерін толықтыра түсуге өз үлестерін қосқан оюшы-шеберлер Ғ.Иляев, Ә.Нүрпейісов т.б. Ғасырлар бойы ұрпақтан-ұрпаққа, бір шебердің ұсталық, іскерлік мәндерінен екінші біреуге үнемі ауысып отырғандықтан осы кейбір облыстардағы қошқар мүйіз өрнегі бастапқы бейнесінен өзгеріп кеткен. "Ырғақ", "сағатбау", "түйетабан", "жүрекше", "қазтабан" деп аталатын әдемі өрнектер де кейбір аймақ шеберлерінің орындауында олпы-солпы болып шығып жүр. Ертеден келе жатқан халықтық мұраны екшеп, тазартуды ойласақ, ең алдымен осындай албұрмалаушылықтан арылтып оны әдемілігіне жеткізе жаңа түр, жаңа мазмұн бере дамытуымыз керек. Қазақтың ұлттық ою-өрнегінің түпкі негізін іздестіру ісінде Т.К.Бәсеновтың "Қазақстан орнамент архитектурада" деген кітабы көптеген құнды еңбектерге толы. Кітапта халық ою-өрнек өнерінің шығуы, оның қандай ұғымда туып қалай дамығандығы, ерте кездегі қауымдардың мекендестігі, кәсібі мен әдет-ғұрпы жайында өте толық айтылған.

Ә.М.Марғұлан «Қазақтар ою-өрнектер әлемінде өмір сүреді» дегендей бұрын қазақтың қай үйіне барсада ою-өрнек пен әшекейленген тұрмыстық затты кездестірмеу мүмкін емес еді. Осы ою-өрнектерді кестелеп тігіп, әшекейлеп отырған.

Ғалым ою-өрнек түрлерінің даму тарихын көрсете келіп оларды түр-түрге ажыратады. Мысалы, "арқар мүйіз", "қырық мүйіз", "сыңар мүйіз", "қармақ, ырғақ", "қошқар мүйіз", "күлте", жапырақ", "гүл", т.б.

Т.Бәсеновтың осы кітабында мазарлардағы өрнектер де көрсетілген. Омардың, Айшабидінің мазарларындағы өрнектер-өз заманында жасалған сәулет өнеріндегі асқан шеберліктің тамаша үлгісі.

Сонымен қатар ауыз әдебиетінде сақталып келген өлең-жырларды, археологиялық қазындыларда, ескі кітаптардың мұқабаларында, таралуында және бөлім аралықтарында кездесетін өрнектер мен суреттер, жұлдызшалар мен айшықтар, батырлардың қару-жарақтарында кездесетін кейбір белгілер, таңбалар,

әшекей әріптер де халықтың тарихи этнографиялық мұралары. Мұндай халықтың ою-өрнектерінің ішінде, олардың экспозиция құрамында әр түрлі ендермен таңбаларының түрлері жиі ұшырайды. Осыларды егжей-тегжейлі зерттей келіп қазақтың ұлттық ою-өрнегі үш түрлі ұғым негізінде туған деген қорытындының дұрыс екеніне көз жеткізуге болады.

Қазақтың осы күнгі ою-өрнектерін қарт шеберлер екіге бөліп қарайды. Қазақ халқының өзіне тән ертеден келе жатқан ұлттық оюлары. Біздіңше бұл топшалау орынды сияқты. Шынында да осы күнгі көп жапырақтар гүлдер мен геометриялық өрнектеу, айқастырыптігу әдісі, өрнектеп шілдір тоқу, өрнектеп тескенүлгі бойынша торлай тігіп әсемдеу сияқты қолөнердің көптеген жақсы үлгілері халықтар достығының нәтижесінде ғана сіңісіп, қазақтың ою-өрнек өнерін байыта түсетіндігі белгілі.

ӘДЕБИЕТТЕР

1. Садық Қасиманов. «Қазақ халқының қолөнері» 1995
2. Ұ.М.Әбдіғашпарова «Қазақтың ою-өрнектері», Алматы, «Өнер» 1999.
3. Ш.Әбдулаева «Халық қолөнері», Алматы, 1991
4. Х.Арғынбаев «Қазақ халқының қолөнері» Алматы, 1987

ТҮЙІНДЕМЕ

Мақалада мектеп оқушыларының бейнелеу өнер сабағында шығармашылық белсенділігін дамыту, жеке тұлға ретінде өз ойларын іске асыруына мүмкіндік туғызу қарастырылған.

РЕЗЮМЕ

Развитие творческой активности, самореализации, самоутверждения личности – предоставление школьнику возможности воплощения своей идеи–проекта на уроках изобразительного искусства.

УДК 391.984

ОРГАНИЗАЦИЯ МЕТОДА КОЛЛЕКТИВНОЙ РАБОТЫ НА УРОКЕ «ТЕХНОЛОГИИ»

Аскарбекова Г.И. - преподаватель (г. Алматы, КазгосженПУ)

Известно, что творчеству нельзя научить, ограничившись рассказом или показом. Для этого нужна соответствующая организация деятельности учащихся.

Исследования ученых и педагогический опыт показывают, что большими возможностями в этом отношении обладает коллективная форма учебно–творческой деятельности. При этом создается атмосфера активизирующая познавательный процесс, вырабатываются умения планирования, анализа, синтеза, координации усилий, распределения обязанностей, возникают отношения ответственной зависимости, поскольку конечный результат определяется вкладом каждого участника. В коллективной творческой деятельности наиболее полно происходит раскрытие потенциальных возможностей каждого ученика.

Учитель технологии может с успехом использовать коллективную форму обучения при изучении ряда тем, связанных с освоением художественной обработки материалов (вышивка, бисер, лоскутное шитье, изготовление изделия), а также при выполнении учащимися проектов. В коллективной учебно–

творческой деятельности на уроках учащиеся, сообща проходят весь путь от рождения замысла до воплощения его в реальный материальный продукт - художественное изделие. В процессе коллективной работы эффективно формируется творческий интерес к делу, развивается способность, как воспринимать красоту, так и творить ее самому. У учащихся формируется умение уважать чужую инициативу, выслушивать разные мнения и отстаивать свое.

По существующей на сегодняшний день наиболее признанной классификации выделяют три основные формы совместной деятельности: совместно-индивидуальная, совместно-последовательная, совместно-взаимодействующая.

Рассмотрим на примере изучения лоскутного шитья возможность использования каждой из этих форм совместной учебно-творческой деятельности учащихся.

В лоскутном шитье преобладают орнаментальные композиции. Они основаны на комбинировании элементов - лоскутных деталей и организации их в мотивы, раппорты, ритмические ряды. Как правило, до работы непосредственно с текстильным лоскутом композиции решаются в графическом варианте в виде эскиза или нескольких разнообразных эскизов, из которых впоследствии выбирается самый оптимальный. На стадии эскиза определяется не только композиционное решение, но и конструктивные блоки, входящие в них детали, форма деталей и их количество.

Совместно-индивидуальная форма характеризуется тем, что согласование действий участников работы осуществляется в ее начале (этап планирования, обдумывание идеи, замысла) и на заключительном этапе (суммирование результатов), когда объединяются в единую композицию отдельные индивидуально выполненные с учетом общего замысла фрагменты.

$$1 + 2 + 3 + \dots + N = \text{продукт}$$

Совместно-индивидуальная деятельность позволяет вовлечь в работу большое количество участников. В начале работы оговаривается ряд условий, которые должен соблюдать каждый участник при выполнении своего индивидуального фрагмента, чтобы впоследствии можно было объединить в единое целое.

В организации совместно-индивидуальной работы ведущая роль принадлежит учителю. Он дает необходимую информацию, предлагает возможные исходные условия, подводит учащихся к принятию самостоятельного решения об общем замысле будущей композиции и исходных условиях. На этапе компоновки индивидуальных фрагментов в единое целое учитель также руководит работой, предлагая группе рассмотреть различные варианты композиций и, обсуждая каждый, выбрать наилучший.

В совместно-индивидуальной деятельности, возможно, проследить вклад каждого участника в коллективный результат и оценить его работу. В ней формируется умение проявлять индивидуальность в рамках единого замысла, умение анализировать и сопоставлять различные, но сложные варианты, умение самооценки, как индивидуального участия, так и общего результата.

Совместно-последовательная форма коллективной художественной деятельности предполагает работу по принципу конвейера (эстафеты), т.е. когда результат действия одного участника становится предметом деятельности другого.

1 + 2 (1) + 3 (2 (1)) + . . . + продукт

Совместно-последовательная деятельность довольно специфична. Она обладает как достоинствами, так и недостатками. К числу достоинств можно отнести, что каждый участник эстафеты (кроме первого) должен принять и оценить сделанное предшественниками и продолжить работу в русле заданного русла. Существенный недостаток состоит в том, что пока один работает, остальные члены группы по условиям деятельности не имеют возможности включиться в процесс работы.

Возможен и другой вариант организации совместно-последовательной деятельности учащихся, при котором, активно работают все от начала до завершения работы. Каждый из участников разрабатывает свой вариант первоначальной идеи композиции. Затем каждый передает свой эскиз сидящему за ним и все они переходят к этапу доработки полученных эскизов. Снова передают сидящему сзади, и т.д. Последний в ряду соответственно передает свой вариант эскиза первому участнику. Таким образом, в конце всей работы будет выполнено столько вариантов композиций, сколько участников в группе (чтобы не перепутать варианты, в самом начале каждый участник проставляет на своем эскизе номер, соответствующий его порядковому номеру в эстафете). Эти варианты могут существенно различаться, так как единственным ограничивающим условием было соблюдение стилистического единства композиции.

Для этой формы коллективного творчества удобно использовать ленточный орнамент. В конце работы каждый вариант орнаментальной композиции подвергается коллективному анализу и оценке. Оптимальное число участников при такой форме деятельности 3-5 человек.

Совместно-взаимодействующая форма организации художественного творческого процесса предполагает совместный характер действий всех участников на всех этапах работы. В данном случае продукт художественного творчества (художественного изделия) есть результат коллективного творческого мышления, совместного планирования, активного взаимодействия всех участников на протяжении всей работы.

Совместно-взаимодействующая форма коллективного творчества считается наиболее сложной в организационном плане. Учителю здесь отводится роль организатора, руководителя и одновременно участника коллективного творческого процесса.

Совместно-взаимодействующая деятельность предполагает постоянное согласование действий всех участников. При такой форме творческого взаимодействия может быть разработан орнамент не только сетчатый или ленточный, но и замкнутый (моноорнамент), неразделимый на отдельные фрагменты – блоки. По условиям деятельности здесь также, как и в совместно-последовательной деятельности, оптимальное число участников 3-5 человек. Наносить изображение на бумаге может один из участников или каждый по мере возникновения очередной идеи.

В рамках совместно-взаимодействующей деятельности возможно применение как совместно-индивидуальной, так и совместно-последовательной ее организации. Например, в начале работы каждый учащийся предлагает свой эскиз фрагмента будущей коллективной композиции как отправной момент для выработки общей идеи. Группа может взять за основу эскиз одного из учащихся или синтезировать общий из нескольких.

Совместно-взаимодействующая форма коллективного творчества наиболее импровизированна, интересна, педагогически эффективна. Трудно переоценить ее

значение для формирования умений сотрудничества, сотворчества, координации действий на пути достижения наилучшего результата.

Практика показывает, что возможна интеграция всех форм коллективной творческой деятельности при выполнении масштабной работы, в которой задействовано большое количество учащихся (например, параллель классов).

ЛИТЕРАТУРА

1. Щуркова Н.Е. Педагогическая технология. Педагогическое воздействие в процессе воспитания школьников – М., 1992.
2. Педагогика. Учебное пособие (Под ред. Пидкасистого П.И.) – М., 1996.
3. Колякина В.И. Методика организации уроков коллективного творчества. Планы и сценарии уроков изобразительного искусства. – М. 2002

РЕЗЮМЕ

В статье рассматривается возможность каждого ученика при коллективной работе на уроках «Технологии».

ТҮЙІНДЕМЕ

Мақалада білім беру жүйесінде әр оқушының коллектив жұмысындағы маңызы қарастырылған.

ӘОК 371.036

МӘДЕНИЕТТІҢ БАҒА ЖЕТПЕС ҚҰНДЫЛЫҒЫ - ҚОЛДАНБАЛЫ ҚОЛӨНЕР

Бағжанова А – оқытушы (Алматы қ., ҚазмемқызПУ)

Худайбердиева Н. - 3-курс студенті (Алматы қ., ҚазмемқызПУ)

Әр халықтың ғасырлар бойына жинақталып, белгілі бір жүйеге түскен рухани өмірінің ұлттық мәдениеті, өзіне тән тарихы, салт-дәстүрі, ырым-нанымы, қолөнері болары анық. Кез-келген халықтың дәстүрлі өнері – сол халықтың ғасырлар бойы бастан кешкен өмір салтының, таным, түсінігінің, арман-аңсарының жарқын айғағы. Мол рухани мәдениетінің маңызды бір саласы - қолөнер.

Уақыт. Қай халықтың болса да рухани әлемі, ең алдымен оның дәстүрлі өнерінен көрінетіні мәлім. Біздің дәуірімізге дейінгі IX-ҮІІ ғасырлардан бастап дала тұрғындары бүкіл сахараның шөбін түгелдей пайдалану үшін малды бір жерден екінші жерге онан әрмен айдап бағуға машықтана бастаған. Қазақ жерінде көшпелі қауым осылайша пайда болған, сол дәуірдің аң табы стиліндегі кейбір туындыларының мазмұндық желісінің тек тасқа қашалған суреттерден ғана емес, қазаққа тән аңыздардан, ою- өрнектерден зергерлік бұйымдардан да көріне беретіні, міне, осыдан.

Қоғамдық дамудың қай саласында болсын қоғаммен бірге дамыған қолөнер әр дәуірде өзінің өшпес ізін қалдырып әлеуметтік-көркемдік жағынан дәуір тынысын қалт жібермей әсерін тигізіп отырды. Қолөнерінің қазіргі дәуірдегі

дамуы күрделі де аса бай. Тәуелсіз еліміздің жас ұрпағын эстетикалық көркемдік жағынан тәрбиелеуге де қызмет етеді. Қазақстан топырағындағы қолөнерінің көне заманнан келе жатқандығына Павлодар ауданындағы Досыбай жартасындағы бейнелер, Өскемендегі жазбалар, Ұлытау жартасындағы суреттер, Есік, Тасмола қазынасы мен көптеген тағы басқа материалдар дәлел бола алады.

Халық шеберлері қолөнерге ою-өрнек салу тәсілін белгілі бір ізбен қалыптастыруда өз өнерін үздіксіз жетілдіру жолымен кейбір ою-өрнектердің композициясына, әшекейлейтін заттардың түріне қарай табиғи байланысты бейімдеп түрлендіріп отырды. Халық қолөнеріне түрі жағынан бейнелеу амалы табылды. Кестелеуге алтын, күміс түсті жіптермен өрнектеу тәсілдері өндірілді. Халық шығармашылығын шабыттандырып, кестелердің әртүрлі әшекейлі әдістеріне көңіл аударыла бастады.

Қазақ халқының талай ғасырлық ұзақ тарихына бойласақ ел іші он саусағынан өнері тамған өнерпаз саңлақтарға кенде болмағанын көреміз. Олар жасаған өнер туындылары айналадағы табиғат құбылысы, күнделікті кәсібіне, қоғамдық құрылысына қарай не замандар бойы ұрпақтан-ұрпаққа мирас болып, уақыт озса да өшпей ізі жоғалмай бүгінгі күнге жетті. Алайда қазіргі қолөнер шеберлері туындыларының кейбіреулері сапасы жағынан да, көркемдік шешімі тұрғысынан да халықтық мұралардан әлдеқайдан кем түсіп жатқандығы байқалады.

Сондықтан, он саусағынан өнер тамған халық таланттары қалдырған өнерге тән қиын да, қымбат ұлттық мәнер әлі де болса толық игерілмей келе жатқанын айтпай кетуге болмайды. Бұған қолөнер саласындағы кілем, алаша, бау басқұр тоқу, сырмақ сыру, текемет басу, түс киіз жасау дәстүрінің ертеден келе жатқан үлгілері мысал бола алады.

Қазақ халқы - өнер тарихында өзіндік алар орны бар, ерте заманнан келе жатқан алуан түрлі бай өнердің лайықты мұрагері. Бұл мұралар олардың тұрмыс-тіршілігімен күні бүгінге дейін тығыз байланысты. Бұдан ғасырлар бойы қалыптасқан халық өнерінің ескірмегені өрісін қысқартпағаны айқын.

Қолөнер - ата-бабамыздың ұшқыр қиялынан шыққан үлкен даналық ойының, қажеттілігінен туындаған өнер туындысы және атадан балаға мирас болып келе жатқан асыл мұра.

Қолданбалы ұлттық қолөнерге киіз басу, сырмақ жасау, түкті және түксіз кілем тоқу, теріге және қақпа алаша тоқу, ши тоқу, кесте тігу, ойма нақыш бұйымдар, бастырмалы бұйымдар және т.б. жатады.

Бүгінгі таңда қазақ этносының тарихы, этикалық және әлеуметтік құрылымы, саяси-әлеуметтік ортасы, экономикалық жағдайы, ұлттық психологиясы мен дүниетанымы, тұрмыс-салтының сақталуы мен өзгеруі, тілі мен діні, әдебиеті мен өнері, қазіргі кезеңнің зер сала зерттейтін тақырыптары болып отыр. Әрбір адам өз ұлтының тілін, әдет-ғұрпын, материалдық мәдениетін бүкіл болмысын қоғамға, бүкіл әлемге танытатын этнофор - ұлттық ерекшеліктердің мұрагері, жақтаушысы, сақтаушысы екені белгілі.

Олай болса дәстүрлі мәдениет кез-келген халықтың ұлттық сана сезімі мен мәдени келбетінің негізі. Э.С. Маркорянный анықтауы бойынша: «Мәдениет – адамзат баласының қызмет әрекетінің биологиялық үрдістен тыс, ұрпақтан ұрпаққа беріліп отырған әдісі» - десе, С.А.Арутюнов мәдениетті «белгілі бір қоғамдық ережелерді қамтитын құқық нормаларының және түрленіп, өзгеріп отыратын адам қызметін, әрекетінің жиынтығы» - дейді.

Қазақстан Республикасының Президенті Н.Назарбаев өзінің 2003 жылғы 4 сәуірде Қазақстан халқына арналған Жолдауында «Біз өз мәдениетіміздің құндылықтарын сақтай отырып, байыппен алға жылжи беретін боламыз» деп, атап көрсеткен болатын. Қоғамдағы болып жатқан бетбұрыстар, саяси

көзқарастар аясында қазақ елінің тарихын шынайы тұрғыда танып-біліп, салт-дәстүріне рухани мұрасына қасиетпен қарау ерекше маңызға ие болып отыр. «Болашақ - өткен тарихты білуден басталады» дейді, Баласағұн бабамыз, ал әлемнің екінші ұстазы атанған Әл-Фараби: «Халық өткен өмір тарихын білмесе, өзінің өмір сүріп жатқан дәуірінің қадірін бағалай алмайды» - деген екен. Олай болса, тарихқа, тарихи бастауларға, мәдени мұраларымызға қаншалықты терең үнілсек, қоғамдағы қазіргі жағдайды соғұрлым жақсы түсінетін, білетін боламыз. Сондай қажеттіліктің бірі – халықтың қолөнері. «Өнерден қуат алмаса, тіршіліктің шырағы өшеді», - деп М.Әуезов айтқанындай, өсіп келе жатқан ұрпағымызға өз халқының өнерін бойына сіңіріп өсу – педагогтердің қазіргі кездегі кезек күтірмейтін мәселесі. Мындаған жылдар бойы еңбектенген жүздеген жүйрік ойшылдардың тырыскандығына қарамастан, әлемде өте терең сырлар мен соншалықты асқақ ойлар жатыр. Әлі де болса оларға терең бойлағанымыз жоқ, сондықтан да шығармашылық ізденістер мен жаңалық ашу қуанышы әрі қарай жалғасуда. Біз жастар – Қазақстанның болашағы. Келешекте мемлекетіміздің дүние жүзінде алдыңғы қатарлы, өркениетті елдердің бірі болуы, өркендеп өсуі, ілгері дамуы – біздің және келешек ұрпақтың қолында. Сондықтан да, біздің негізгі ой-мақсатымыз мемлекетіміздің жан-жақты дамуына өз қомақты үлесімізді қосу. Соның ішінде, ұлттық мәдениетізді көтеру, оған біріншіден халқымыздың әр бір азаматы ұлттық мәдениетімізді қадірлей, қастерлей білуі қажет.

Ғасырлар бойы екшелеп, көркемдік сапасы артып, күні бүгінге дейін жеткен қолөнер қазіргі заманмен ұштасуда. Халық шеберлері жеке адамның ғана мұқтажын өтеп қойған жоқ, ұлттық өнерді дамытуға ерекше үлес қосты. Қазақтың ертедегі бізге беймәлім шеберлерін былай қойғанда, XIX ғасырдың екінші жартысындағы қолөнер дәстүрін жалғастырушылар: Жүсіп, Махамбет, Әбдіғалі, Шаяхмет, Сейтен, Аяған сияқты халық шеберлерін атауға болады. Қолөнерді өрбітуге елеулі үлес қосқан шеберлер: Мырзахмет Елікбаев, Хамза Жанбосынов, Садық Ыбыраев, Ғани Илиясов, Омар Нұржобаевтардың есімдерін ерекше атай аламыз. Құрбан Аманжолов ақсақал зерткерлік өнердегі кәсіби шеберлігімен таңғалдырса, Сәлима Әзірбаева тоқыма өнерімен есімін Республикаға паш етті. Әбдіқас Тәжімаратовтың «Шебердің қолы ортақ» атты еңбегінде халық шеберлері өнерімен толығырақ танысуға болады. Қолөнердің қазіргі жай күйі туралы айтқанда, оны дамытуға ерекше үлес қосып жүрген Дәркенбай Шоқпарұлының мектебін атауға болады. Әсіресе, Б. Сарыбаев пен Д.Шоқпарұлының ерең еңбегі мен ерекше ынтасының арқасында қайта қалпына келген Алматы қаласындағы Ықылас атындағы қазақтың ұлттық музыка аспаптары мұражайындағы аспаптарды айрықша атап, мақтан тұта аламыз. Халық шеберлерінің мектебін жалғастырушы Д. Шоқпарұлы туындыларын ұқсатып жасаумен қатар әрі этнограф зерттеуші ретінде оқырмандарын халықтың қолданбалы өнер түрлерімен сусындатып келеді. Ұлттық мәдениетімізді меңгермей, мәдениетті адамзат тәрбиелеу және ұлттық сананы қалыптастыру мүмкін емес. Қай кезеңде болсын адамзат алдында тұратын мұрат-міндеттердің ең бастысы, өзінің ісін, өмірін жалғастыратын салауатты, саналы ұрпақ тәрбиелеу болып табылады. Білімді, жан-жақты тәрбиелі жастар ұлтымыздың баға жетпес қазынасы, сондықтан жастарды жан-жақты қабілетті азамат етіп өсірудегі халық қолөнерінің тәлім- тәрбиелік, білім-танымдық ролі орасан зор.

Халық бұрын ғылым мен білімге қолы жетпесе де, сұлулық пен әсемдікті талғай да, таңдай да білген. Өз тұрмысы мен мәдениетін де, қолөнерді мұрат тұтып жетілдіре білген. Шебердің кейбір сан-саласын асқан ұқыптылықпен көкірегінде қастерлей сақтап, меңгеріп, біздің дәуірімізге ұштастырғаны белгілі. «Болмасаң да ұқсап бақ, бір ғалымды көрсеңіз» деп, Абай атаммыз айтқандай

болашақтағы өнер адамдары мен ірі өндіріс адамдары осы ертеңгі ұрпақтан ішінен шықпасына кім кепіл? Қазақстан Республикасының Білім және Ғылым министрлігі 1993- жылы ұлттық «Тәлім - тәрбие тұжырымдамасын» барша бұқара халыққа ұсынды. Онда мұғалімдер білімін жетілдіру институттарында ұлттық тәлім – тәрбие курстарын жүйелі түрде ұйымдастырып отыру және ұлт мәдениеті мен оқу-тәрбие жұмыстарын үнемі насихаттауды құрастыру екені ерекше атап көрсетілген еді. Бірақ, зерттеу нәтижесі көрсетіп отырғанындай, қазақ мектептерінде ұлттық қолданбалы өнер түрлерін дамыту ойдағыдай емес. Осы мәселелер бойынша жинақталған мағлұматтарды талдай отырып мына өзекті мәселелер алдан шығып отыр:

- зерттеу барысы айқындаған қанағаттанарлық сапаға көтеріле алмауының бірден-бір себебі, оқушыларға ұлттық қолданбалы қажетті оқу материалдарының және дидактикалық құралдарының жеткіліксіздігі;

- жалпы қолданбалы өнер саласында түсініктері бар, бірақ ол түсініктер өте үстірт және ұлттық өнер табиғатының мазмұнымен, мәнімен үйлесім таппайды, әрі оқушылардың шығармашылық ой-қиялы мен талғам өрісіне ықпал етпейтін жағдайда жүргізіліп, нақтылы көркемдік білім көздерін айқындауға дұрыс көңіл бөлінбеген;

- ұлттық тәрбие беру ісінде халық педагогикасының озық үлгілері мен қолданбалы өнердің ұлттық дәстүрлері тиімді қолданылмайды.

Біз еліміздегі мәдени құндылықтардан, өнерімізден, салт-дәстүрімізден мәдениетімізді білеміз. Міне, осы халықтық мәдени мұраларға сүйене отырып, ғылыми жобамызды ашуға тырыстық. Қолөнерді дамытуға төменде бірнеше ұсыныс білдіреміз:

- «ұлттық мәдениет, өнер» пәндері гимназия сыныптарына ғана емес, жалпы орта білім беретін мектептерде жүргізілсе;

- Республика деңгейдегі ұлттық мәдени құндылықтарға арналған арнайы газет-журнал шығарылса;

- қоғамға БАҚ-да қолданбалы қолөнердің түрлерін, жасалуын толық үйрететін жобалар жасалынса;

- нарықтық экономикада қолөнер шеберлерінің туындыларының мәртебесін көтеріп, айрықша көңіл бөлінсе;

- бала-бақша, мектептерде жалпы өсіп келе жатқан өскелең ұрпаққа қолөнерді үйрететін арнайы пәндер жүргізілсе.

ӘДЕБИЕТТЕР

1. Х.Арғынбаев «Қазақ халқының қолөнері».- Алматы.: «Өнер», 1987 ж 168 бет.
2. Х.Маданов «Қазақ мәдениетінің тарихы» -Алматы.: 1998 ж 45 бет.

ТҮЙІНДЕМЕ

Мақалада мәдениеттің баға жетпес құндылығы - қолданбалы қолөнерді қастерлеп, келешекке өшпес мұра ретінде қалдыру жайлы ой қарастырылған.

РЕЗЮМЕ

В статье рассмотрено неиссякаемое и неопенимое наследие будущего поколения декоративно-прикладного искусства.

ӘОК 687.16

ХАЛЫҚ ҚОЛӨНЕРІ – ТӘРБИЕ ҚҰРАЛЫ

Бәкірова Л.Ш.- оқытушы (Алматы қ., ҚазмемқызПУ)

Қазіргі халық өнері туралы сөз ететін болсақ, алдымен халықтың дәстүрлі қолөнері ойға оралады. Әрине бұл түсінікті. Халықтың қолөнері ұлттық шығармашылықтың ең жоғарғы формасы болып саналады және болып қала береді. Қолөнердің өмір сүргіштігі оның ұжымға негізделгеніне, үзілмес сабақтастықта дамуына байланысты. Қолөнер кәсібін таңдаған әке мен ананың кәсібін ұлы мен қызы, немерелері мен шөберелері жалғастырған. Қазақ халқында «аталық кәсіп», «ата-баба кәсібі» «ата-баба өнері», «жеті атасынан айтулы шебер» ұғымдары осы дәстүрге байланысты айтылған. Ұрпақтың қолөнер кәсібіндегі таңдауының алдын ала белгіленіп қоюы осы кәсіптің ұзақ және табысты дамуына, сондай-ақ ұжымның ұлттық мәдениетке, жауапкершілікке, аялы қарым-қатынастарға негізделген көркемдік талғамын қалыптастыруға ықпал етеді. Ертедегі белгілі шеберлер өзінің шығармашылық жолын әңгімелегенде осы кәсіптің алғашқы дағдыларына отбасында бала кезінен-ақ үйренгенін айтады. Ел басамыздың «2030» бағдарламасында көрсетілгендей, жаңа ұрпақты тәрбиелеу барысындағы еңбек пәнінің ата дәстүрді жаңартып, ұрпақтан-ұрпаққа жеткізудегі орны ерекше. Дегенмен, ұлттық өнер, ұлттық нақыш, тек еңбек сабағында ғана емес, балғын жасқа тәрбие беруде және оқу барысында кез-келген сабақта ұлттық педагогикамен үндестік тауып жатуы тиіс. Ол, сөз жоқ, өскелең ұрпақты үлкен адамгершілікке, патриоттық сезімге, асқан, ұстамшылдыққа, асқақтыққа, биіктікке тәрбиелейді. Міне осы негізде басшылыққа ала отырып қолөнер дәрісін әріден теріп, берімен жалғастыру – бүгінгі күннің өзекті мәселесі. «бала нені білсе жастан, ұядан өле-өлгенше соны таныр қиядан» - дегендей, бала жасынан оқушылар өнердің қыр-сырын меңгеріп, әдемілігін бағалай білуі тиіс. Өйткені, бүгінгі таңда ұлттық қолөнер оқушыларға эстетикалық тәрбие берудің бірден-бір құралына айналып отыр. Қазақстан республикасының «Еңбекке оқыту және тәрбиелеу» тұжырымдамасында «Еңбек негізін мектеп жасынан қалыптастырмай олардан іскерлер шықпайды» деп атап көрсеткендей, еңбек және үйірме сабақтарында қолөнердің бір түрі: киіз басуға, сырмақ сыруға, түскиіз тігуге оқушы қыздарға үйретіп және сол өнердің қыры мен сырын ұғындырып, эстетикалық талғамын қалыптастыруымыз қажет. Ә.Қанапіннің «Қай ұлт өнері болмасын, оның өркендеп өскені халықтық сипаты, шыншылдығы, халық бұқарасының өмірі мен арманын бейнелейтін белгілерін сипаттайды» деген пікіріне сәйкес қазақстан республикасының «Тәлім-тәрбие» тұжырымдамасында да «Ұлттық мәдениет пен өнер негізінде жан-жақты тәрбие беру сұлулыққа, тазалыққа үйрету. Халық мұрасын, мәдениетін жүйелі меңгеруге, жалпы әлемдік рухани игіліктерді бағалай білуге жастарды тәрбиелеу – бүгінгі күннің өзекті мәселесі» деп атап көрсетілген. Шеберлер отбасының кәсібіне адал болды, туыстарынан үйренген бұйымды жасап, өңдеу тәсілдерін көзінің қарашығындай сақтады және өзінен кейінгі туған жамағаттарына үйретті. Қолөнер – адамзат игілігі үшін жасалынып, халықтың әл-ауқатының, мәдениетінің, тұрмыс-салтының өсуіне бірден-бір септігін тигізетіні анық. Ғылым мен білім әлі өркен жая қоймаған қазақ жерінде сонау ХҮІІ-ХІХ ғасырларда-ақ қолөнері ұлттық дәстүр ала бастағаны халқымыздың өнер тарихынан аян. Қазақ халқы өзінің күн көріс тіршілігінде қажетті киім-кешек тігуді, әсем бұйымдар жасауды күнбе-күнгі тіршілік барысында орынды пайдаланып отырған. Бұдан біз халық

творчествосының қандай түрі болса да, халық өмірімен, сол халықтың қоғамдық тарихымен, күн көрісімен, кәсібімен тығыз байланысты екенін көреміз.

Қолөнер кәсібіне отбасында үйрету дәстүрінде әкесінің ұлына, шешесінің қызына үйрету ғана емес, ағасының інісіне, немере інісіне, әпкесінің сіңілісіне, немере сіңілісіне тіпті бір үйде өскен өгей туыстарына үйретілуі де көзделеді.

Оқушылардың эстетикалық тәрбие беру мен эстетикалық талғамын қалыптастыру жақтарын зерттеген ғалымдар З.Әділова, А.Ұзақбаева, Н.Ветлугина, З.Грешкова және тағы басқа оқушы түйсігінің эстетикалық жақтан қалыптасуы еңбек ету, қоғамдық қатынас, табиғат, өнер тағы басқа сияқты көптеген факторлардың нәтижесінде пайда болады деп есептейді.

Мектепте оқушыларға берілетін білімді қолөнер арқылы толықтырып, оқушылардың өмірін тамаша, қызықты етіп ұйымдастыра білу – біздің негізгі борышымыз әрі міндетіміз. Орыстың ұлы педагогы Г.Ушинский «Тәрбиенің негізін халықтың жақсы-жаман дәстүрінен іздестіру керек. Ол тілі және әдет-ғұрып арқылы көрініс табады» дейді. Еңбек және үйірме сабақтарында оқушыларға эстетикалық тәрбие бер, олардың көркемдік білім деңгейін көтеру мәселесі бүгінгі таңда айырықша мәнге ие болып отыр. Өйткені қазіргі уақытта халықтың өнерге деген ынта-ықыласы анағұрлым артқан. Ұмыт болған қолөнер бұйымдары: сырмақ, түскиіз және тағы басқа жасау әдісін меңгертіп, оны ұрпақтан ұрпаққа жеткізу – бүгінгі көзқарасын, дүниетанымын, мәдениетке, өнерге сүйіспеншілігін арттыруда эстетикалық тәрбиенің берері мол. Ұлттық қолөнер эстетикалық сезімдерді дамытады. Оқушыларға эстетикалық тәрбие беру негізі – қолөнер бұйымдарын жасау әдісін сабақ үстінде дұрыс меңгертіп, оқушы істеген жұмысын әдемі әрі көпшілікті сүйсіндіретіндей етіп жасауын және ол бұйымның тарихы мен таныса отырып өзі істеген бұйымға баға бере алуын қалыптастыру шарт. Бұл оқушының эстетикалық талғамын арттырып, жас жеткіншектердің өмірге деген құштарлығының жетіле түсуіне ықпалын тигізеді., сонымен қатар талап қабілетін, эстетикалық биік талғамын өсіреді. Мұндай тлғамдардың барлығы мектеп қабырғасында қалыптасады. Эстетикалық және еңбек тәрбиесінің міндеттері мен педагогикалық шаралары бар. Олардың арасында сәндік қолданбалы өнер көркемдікті, сұлулықты көруге, білуге, мәдениеттілікке үйретеді. Ұлттық қолөнер - өзімізді қоршаған шындықты танып білудегі эстетикалық тәрбие берудің қайнар көзі

Эстетикалық тәрбие беру дегеніміз – табиғаттағы, еңбектегі, қоғамдық қатынастағы және де өмірдегі әсімдікті дұрыс түсініп қабылдау, қабілеттілігін тәрбиелеу.

Оқушының ақыл-ой, тәлім-тәрбие, білім, қажыр-қайраттың барлығын еңбек үстіндегі жан рахатымен ұштастырғанда ғана еңбек сұлу бола алады. Оқушының қолымен жасалған бұйымдар эстетикалық жағынан үйлесімділік табуы тиіс. Мысалы, түс үйлесімділігі, ою-өрнектің дұрыс орналасуы, шеттерінен әдемі өңделуі. Қолөнерді сүю, оны талдай білу – эстетикалық тәрбиенің басты мәселелерінің бірі. Ендеше халқымыздың бұрынғы істеген бұйымдарын жасау әдісі мен пайдаланатын материалдарын қазіргі кездегі материалдармен салыстыра отырып оқыту балаларды ұлттық мәдениетті сүюге, құрметтеуге баулиды.

ӘДЕБИЕТТЕР

1. Қазақстан мектебі, №1, 2008 ж, 39-41 бет.
2. «Еңбекке оқыту және тәрбиелеу» тұжырымдамасы. Қазақстан республикасы білім беру министрлігі. Қазақстан мұғалімі, 1983, №4, 2-3 бет.
3. Жарықбаев Қ. Жалпы психология. А. Мектеп, 1980, 156 бет.
4. «Тәлім-тәрбие» тұжырымдамасы. Қазақстан мұғалімі, 2003, №2, 2-3 бет.

ТҮЙІНДЕМЕ

Мақалада қолөнер арқылы оқушының эстетикалық талғамын арттырып, жас жеткіншектердің өмірге деген құштарлығының жетіле түсуіне ықпалын тигізуі, сонымен қатар талап қабілетін жетілдіру жолдары қарастырылған.

РЕЗЮМЕ

В статье рассматривается эстетическое воспитание студентов посредством декоративно-прикладного искусства.

ӘОК 741.744

СТУДЕНТТЕРГЕ ПАСТЕЛЬ ТЕХНИКАСЫ АРҚЫЛЫ ТАБИҒАТ КӨРІНІСІН БЕЙНЕЛЕУГЕ ҮЙРЕТУДІҢ МАҢЫЗДЫЛЫҒЫ

Бекбергенова А.С. –аға оқытушы (Алматы қ., ҚазмемқызПУ)

Адам баласының рухани байлығы болып саналатын бейнелеу өнері адамның айналасындағы ортаны тануына, сана-сезімінің жетілуіне, көркем тәрбие алуына, ұрпақтан-ұрпаққа асыл мұралар қалдыруына мүмкіндік береді.

Жалпы Қазақстанның бейнелеу өнерінің даму тарихы сонау неолит дәуірінен бастау алады. Оған Таңбалы тас, Ұлытау сияқты жартастарға ойып салынған өшпес бейнелер айғақ бола алады. Олардың бейнелеу тәсілдері жазықтық бетіне нәрсенің мазмұны мен көлеміне қарай даралай түсіру болса, бейнелеу техникасы көп қырлылығымен ерекшеленеді. Небір өнер шеберлерінің аттары сақталмаса да қолдарынан шыққан құнды дүниелері күні бүгінге дейін сақталып келеді. Ертедегі ескерткіштер дерегіне қарағанда, көркем шығармашылық дамуының екі бағыты болғаны байқалады. Бірінші бағытқа – мифологиялық сипаттағы үлгілер жатса. Екінші бағытқа – мүсін ескерткіштері кіреді /1/. Ислам дінінің енуіне байланысты 7-8 ғасырларда бейнелеу өнері бірте-бірте ығыстырылап, сән және қолөнердің нақыштарына өзгерістер енді. Ою-өрнектер қазақ халқының бейнелеу өнерінің негізгі формасы ғана болып қойған жоқ, сонымен қатар халықтың көркемдік ойлау ерекшелігінің де көрінісі болып табылды. Сол себептен де ою-өрнектер белгілі бір заттың тікелей көрінісі емес, оның мәні мен мазмұнының бейнелі түрдегі белгісі деп ұғынылды.

XX ғасырға дейін Қазақстанда қондырғылы кәсіби бейнелеу өнерінің пайда болмауының өзіндік себебі болды. Өйткені қазақ халқының көшпелі тұрмыс салтында өмір сүрумен қатар, бұл кезде тіршілік иелерінің бейнесін салу күнә деп саналып, тиым салынған еді. Міне сол себепті де Қазақстанда кәсіби бейнелеу өнері басқа елдерге қарағанда кештеу дамыды. Кәсіби бейнелеу өнерінің қалыптасуы мен даму жолы ұлттық дәстүрлері пайда болған әдебиет пен музыкаға қарағанда өте күрделі болды. Оған себеп Қазан төңкерісіне дейін Қазақстанда қондырғылы өнердің дамуына ықпал ете алатын орыс суретшілері әлі келе қоймаған еді. Ал әуесқой суретші Шоқан Уалихановтың жұмыстары оның ғылыми еңбектеріне байланысты этнографиялық сипатқа ие болғанымен, өзінің көркемдік деңгейі жағынан кәсіптік өнерге жатпайтын еді.

Қазақ халқының көшпелі өмірі, құлдық пен кедейшілік, діни ұғымда бай мен патша саясатын қолдап, халықты өз уысында ұстап отырулары бейнелеу өнерінің кәсіби деңгейде даму мүмкіншіліктерін шектеді. Қазан төңкерісіне дейін

қолданбалы, сәндік өнер түрінде болып келген бейнелеу шығармашылығы өмір ағымының өзгеруіне қарай халықта жаңа мәдени талаптар мен сұраныстар пайда болды. Қазақстанда ұлттық реалистік қондырғылы өнердің дамуынағы кездескен негізгі қиыншылықтар дайын кадрлардың болмауы еді. Сондықтан Қазақстан кәсіби бейнелеу өнерінің дамуында жетекші рөлде орыс суретшілері тұрды. Олар Қазақстанның жас өнерінде реалистік дәстүрлі орыс және әлемдік бейнелеу өнері беретін алғашқы ұлттық кадрлар дайындап тәрбиеледі. Солардың қатарында Ә.Қастеев, Құлахмет және Қожахмет Қожықовтар, Ә.Исмайлов, М.Жанкиндер болды.

XX ғасырдағы кәсіби бейнелеу өнерінің арғы-бергі даму тарихына көз жіберсек кескіндеме, графика, мүсін өнері ерекше өркендеп, өскенін көреміз. Өнер иелерінің өмір тынысын қылқаламмен, ұшқыр ой желісімен қағаз бетіне түсіру үшін көп ізденіс жасауларының арқасында Қазақстанның бейнелеу өнері көп жанрлы өнерге айналды. Қылқаламның құдіретін танытқан айтулы тұлғалар төрткүл дүниеге танылды. Олардың қатарында Ә.Қастеев, Ә.Исмайлов, Қ.Қожықов, Қ.Телжанов, Қ.Наурызбаев, М.Кенбаев, С.Мәмбеев, А.Ғалымбаева, Ү.Әжиев, Г.Исмайлова, Ж.Шарденов, А.Молдабеков тағы басқалары аталады.

Тәуелсіздік алғанның кейін ұлт екенімізді танытып, таңғалдырар, тамсандырар таланттардан кенде емес екенімізді көрсетіп, ешкімнің ақылы мен жетігінсіз-ақ сурет өнерінің саңлақтары отандық рәміздерімізді жасады. Бүгінгі таңда төрткүл дүниеде көк туымыз желбіреп, елтанбамыз айбынды асырып тұр.

Тәуелсіздік алып өзіміз жеке мемлекет ретінде дами бастаған тұста ұлттық бейнелеу өнері қарыштап қанатын кеңге жайды. Отанымыздың алтын діңгегіне, ырысқұтына айналған Астанамыз жыл сайын өркендеп келеді. Сұлу да сымбатты елордамыздың көркем табиғатын көптеген суретшілеріміз сүйсіне бейнелеуде.

Суретшілерді дарынды, жеке дара етіп тәрбиелейтін күштің бірі – туған табиғат. Сондықтан студенттерді табиғат көрінісін бейнелеуге үйрету арқылы көптеген жетістіктерге жетуге болады. Табиғат көрінісін бейнелеу алғашқы әсерді сақтап, дәл көрсету суретші үшін табылмайтын асыл қасиет. Табиғаттың әуенін істеуде көптеген суретшілер табиғат аясында жүріп сурет салуды ұнатады. Ол барлық суретшілерге тән нәрсе. Суретші пейзажистер шынайы пейзаж бен қылқаламның туындаған суретінде, қоршаған айнала адамға түстердің сырын, пластикасын, эстетикалық мәдениетті жетелейтін айғақ ретінде көрсетеді. Табиғат өте ғажайып дүние. Бірақ соны ойланбастан кейде варварлық түрде ландшафты жерлерді, әсем жерлерді құртып жатады. Сол себептерден де пейзаж кескіндемесі табиғатты қорғау ретінде қолдана алады. Пейзаж жұмыстары адамға, табиғатқа деген адал сенім, әртүрлі эстетикалық әдеп, ақындық сенім бәрі-бәрі табиғатты қорғауға арналуы керек.

Пейзаж кескіндеме жанрының бір бөлігі. Пейзаж француз сөзі, бұл ландшафты, табиғатты бейнелеу. Ең алғаш дербес жанр ретінде Қытайда, Жапонияда және басқа Шығыс елдерінде, сондай-ақ Европада дамыған. Пейзаж қайсібір жерлерді жай ғана айнытпай бейнелеу салу емес, онда суретшінің сезімдері мен ойларынан шыққан үлкен мүмкіндіктері жатыр.

Адам өмірінен салыстырып қарағанда табиғат өмірі мәңгілік сияқты болып көрінеді. Пейзаж өнері әр алуан. Кейбір пейзаждар табиғаттың өмірде бар нақты көрінісін бейнелесе, енді біреулері суретшінің қиялынан туады. Ондай шығармалардың бәрінде суретшілер табиғаттың мінез құлқын айнытпай беруге тырысады. Адам әу бастан-ақ табиғат көрінісін салуға құштар болған. Бірақ көпке дейін белгілі бір оқиға мен адам тұлға тұрпатын бейнелегенде керек фон ретінде пайдаланып келген. Табиғатты бейнелеу неолит кезеңінде кездескен. Рельеф, росписстерде ескі шығыста кездеседі. Египет храмдарында, фрескаларында көрініс тапты. Ұзыннан ұзақ болып жібек маталарында салынған алғашқы пейзаждар

Қытайда пайда болды. Ал ХҮІІ ғасырда бірыңғай табиғат көрінісін бейнелейтін картиналар туа бастады. Мұндай жанрларды голланд суретшілері ойлап тапты. Ал ХІХ ғасырдың аяғы мен ХХ ғасырдың басында орыс суретшілері пейзаж жанрында көркем шығармалар орындауда зор табысқа жетті

Қазақстан жері көркем табиғатқа өте бай. Өйткені елімізде асқар тау да, кең дала да, шөл де, көл де баршылық. Осындай сұлу туған өлкесін шабыттана бейнелеген қылқалам шеберлерінің бірі қазақ халқының тұңғыш кәсіби суретшісі Әбілхан Қастеев. Суретші қазақ жерінің табиғатын зор сүйіспеншілікпен суреттей білді. Сондай-ақ М.Кенбаевтың “Бұғалық тастау” (1957), “Шопан әні” (1956), “Сыр шерту” (1957), Қ.Тельжановтың “Атамекен” (1958), “Көкпар” (1960), “Тыныштық”(1964), Ә.Ысмайловтың “Бурабай”, “Екібастұз”, “Хан тәңірі төңірегіндегі жайлау”, Ж.Шарденовтың “Қапшағай теңізі”, “Ақ қайнар”, “Алатау етегінде”, “Талас даласында” сияқты тамаша туындыларында қазақ жерінің сұлу табиғатын бейнелейді. Нағыз суретші туған табиғатын жазған сайын оның Отанға, еліне деген сүйіспеншілігі арта түседі.

Қай заманда болмасын адамзат алдында тұрған ұлы мұрат-міндеттердің ең бастысы - өзінің ісін, өмірін жалғастыратын салауатты, саналы ұрпақ тәрбиелеу. Келешек қоғам иелерін жан-жақты жетілген, ақыл-парасаты мол, мәдени-ғылыми өрісі озық азамат етіп тәрбиелеу біздің қоғам алдындағы борышымыз. Ал ойлы пайымды, білімді, мәдениетті, іскер, еңбекшіл азамат тәрбиелеуді адамзаттың ақыл-ойы мен мәдениеттің дамуындағы бағалы байлықтың бәрін игере отырып, оны бүгінгі ұрпақтың санасына ұстаздық шеберлікпен сіңіру арқылы ғана іске асады.

Әлемнің өркениетті елдері біздің ғасырлар бойы шындалып, сұрыпталып, өзіндік келбеті қалыптасқан бейнелеу өнері жүйесіне қызығушылық танытып, оны түсінуге ұмтылған кезде, жоғары оқу орындарының көркем білім беру жүйесінде студент жастарды кәсіби көркем білім беру мен тәрбиелеу суретші-педагог маман тұлғасының жан-жақты қалыптасқан, дүниежүзілік қауымдастық пен ғаламдану үрдісінде әлеуметтік-экономикалық, рухани, мәдени дамудың басты көкейкесті мәселесі ретінде қараған жөн.

Бүгінгі таңда сурет салуға үйретудегі басты мақсаттардың бірі жастарды жан-жақты тәрбиелей отырып, олардың үйлесімділігін дамыту. Мұнда бірінші этика-эстетикаға тәрбиелеу басты роль атқарады. Эстетикалық тәрбие адамның ақыл-ойын дамытуда үлкен роль атқарады және қазіргі кездегі үлкен процесс болып саналады. Эстетикалық тәрбие еңбек, табиғат және көркем шығарма.

Студенттерге табиғат көрінісін салдыруда пастель бояуын қолданудың тигізер пайдасы зор. Себебі пастель бояуымен заттың өзіндік түстік қатынастарының бүкіл күрделі гаммасын бере отырып, нағыз кескіндеме шығармасын жасауға болады. Көркем өнердегі “пастель” сөзінің ұғымы Италияның “pasta” сөзінен алынып, “қамыр” деген мағынаны білдіреді. Пигменттің түрлі-түсті ұнтақтарынан, бор мен шайырдың қосындысынан араластырып, илеп, арнайы қамыр жасайды. Сосын осы қамырдан жұмыр таяқшалар жасап, оны кептіреді. Пастель бояуының әрбір түсінен көптеген реңктер алуға, онымен бір түстен екінші түске өтудің нәзік те жарасымды қалпын беруге мүмкіндіктер туғызуға болады. Пастель бояуы қарандаштар тобына жатқанымен, онымен салынған шығармаларды майлы бояумен салынған живопись туындысындай қабылдаймыз. Борларды кейде суға езеді де, оны суретшілер акварель, гуаш бояуларымен жұмыс жасағандай пайдаланады. Пастель бояуымен жұмыс жасау ежелден белгілі болған. Осы техникада орындалатын жұмыстар түсі жағынан жарасымды болып шығуымен қатар, ұзақ уақыт бойы сақталып, күн сәулесіне төзімді болып келеді.

Пастельдің өзіндік ерекшелігі мынада: бұл материал бір мезгілде әрі кескіндемелік, әрі суреттік материал болып есептелінеді. Кейде ерекше көңіл аударып, форманы негізінен сызықтармен және штрихтармен береді. Суретші пастель таяқшаларын әр түрлі қалыпта қағаз бетінде жүргізе отырып, жұмыс техникасын алуан түрлі әдістермен алмастыра алады. Пастель жұмысын сақтаудың бірден-бір сенімді тәсілі оны шыны астына орналастыру.

Сабақ барысында немесе пленерлік практика кезінде студенттерге пастельмен жұмыс істеу техникасын үйретуді әр түрлі табиғат көріністерінен этюд жазудан бастаған жөн. Суретті саларда отыратын орнымызды дайындау, ұйымдастыру үлкен рол атқарады. Сондықтан студенттерге алдыларында көрініп тұрған пейзажды жан-жақты көрінуі үшін ең алдымен қашығырақ отыруды ескерту қажет. Және де отырғанда кез келген жерде отыра салмай пейзаждың композициясы қызықты көрінетіндей жерді таңдауларын оқытушы үнемі ескертіп отыруды керек. Композиция – латынның “ойлап шығару” немесе “құрастыру” деген сөзінен шыққан. Дәлірек айтар болсақ композиция – суретшінің бейнелегелі отырған көрінісін дұрыс, әсерлі құруы, ондағы заттарды, кейіпкерлерді белгілі бір ретпен ыңғайластыруы болып табылады. Әдетте кескіндемелік шығармаларда, суреттерде оқиғаның өзегі немесе басты кейіпкерлерді орналастыратын белгілі бір орталығы болады. Оны композициялық орталық деп атайды. Композициялық орталық суретшінің шешіміне байланысты картинаның кез келген жерінде болуы мүмкін. Кейбір суретшілердің туындысының композициялық орталығы тура ортасында орналасса, ал кейбір туындыларда оң жағында, не сол жағында орналасады. Сол себептен де ең алдымен отыратын орындарын белгілеп алғаннан кейін, берілген пейзажды жан-жағынан қарап, ондағы заттардың жалпы пішінін, тұтас көлемін мұқият зерттеулері керек. Сонда ғана студенттер бейнелейін деп отырған табиғатты жете таниды. Бұл сурет салуды жеңілдетеді.

Сурет өнері жастардың сана-сезімін қалыптастыруға, қызығушылығын арттырып, өз алдына жеке тұлға болуына көмектеседі. Пейзаж жанры арқылы студенттерге эстетикалық тәрбие беруге болады. Себебі пейзаж адамның туған жеріне, табиғатқа, қоршаған ортаға деген сүйіспеншілігін арттырады.

Халықтың болашағын ойлайтын, туған елінің мәдениетін дамытуға өз үлесін қосатын азамат тәрбиелеуде бейнелеу өнерінің тәлім-тәрбиелік ықпалы зор. Осы мұраны жеке тұлғаның дамуына пайдалана отырып, олардың әсемдікке деген көркемдік қатынасын қалыптастыра білу әрбір тәрбие берушінің міндеті. Студенттің рухани дамуына зор әсер ететін бейнелеу өнерінің тәрбиелік мүмкіндіктерін пайдалана отырып, оларға өнер туындылары туған халқының эстетикалық дүние танымын меңгерту маңызды мәселе.

ӘДЕБИЕТТЕР

1. Қазақстан ұлттық энциклопедиясы. Алматы –1998, 344-бет
2. Болатбаев Қ., Қосбармақов., Еркебай А. Өнер. – Алматы: Мектеп, 2006. – 283 – бет.

ТҮЙІНДЕМЕ

Мақалада студенттерге пастель техникасымен табиғат көрінісін салудың тиімділігі қарастырылады.

РЕЗЮМЕ

В статье рассматриваются выгодные стороны работы студентов пастелью в пейзаже.

ӘОК 371.012

**САЛТ–ДӘСТҮРЛЕР АРҚЫЛЫ ЖАС ҰРПАҚТЫҢ ҰЛТТЫҚ
МӘДЕНИЕТІН ҚАЛЫПТАСТЫРУ**

Дарменова Р.А. - п.ғ.к., доцент (Алматы қ., ҚазмемқызПУ)

Қисалиева Л. – магистрант (Алматы қ., ҚазмемқызПУ)

Транзиттік қоғам жағдайында халық өзінің рухани мұрасын сақтай отырып, батыс мәдениетімен бәсекеге түсе алатындай ұлттық мәдениетін қалыптастыру қажет. Рухы мен мәдениеті биік деңгейдегі халықтың ғана болашағы жарқын. Негізгі идея-жалпыұлттық қағидаларды нығайту мен дәстүрлі халықтық педагогика ұлағатына келіп тірелсе керек-ті.

Енді бір ширек ғасырдан соң салт-дәстүріміз бен мәдениетімізді сақтай аламыз ба? Бұл үлкен мәселе.

Қазақстан Республикасының «Мәдениет мұралары» бағдарламасы елімізде іске-асырылуда. Ұлттық тарихи, мәдени этнографиялық және этнопедагогикалық дүниетанымын қайта жандандыру сол арқылы елімізде білім тәрбие жүйесін ізгілендіру мен демократияландыру, ұрпақтар жалғасын халық дәстүрімен тәрбиелеу.

Қоғамда болып жатқан әлеуметтік-экономикалық өзгерістер, гуманитарлық білім беруді күшейту, оқу пәндерінің құрамы, көлемінің және оқытушылардың оқу-тәрбие үрдісіне қарама-қатынас сипатының қажеттілігін туғызады. Осыған орай, қоғамдағы ұлт саясатын жүзеге асыру және қазіргі жаңаша ойлау мен әлеуметтік- саяси өзгерістерге байланысты жас ұрпаққа ұлттық тәрбие беру ісі бүгінгі күннің өзекті мәселесінің біріне айналып отыр.

Бүгінгі оқушы, ертеңгі болашақ маман иелеріне қолөнердің сырын бейнелілік тілін меңгерту және олардың өнер салаларындағы шығармашылық іс-әрекеттерін дамыту арқылы халқымыздың ғасырлар бойы жинақтаған эстетикалық, көркемдік мәдени бай мұраларын игерту, туған халқының өнеріндегі парасатты дәстүрлеріне деген эстетикалық көзқарастарын қалыптастыру, қолөнерге деген қызығушылықтарын ояту, қазіргі кезеңдегі мектептен бастап жоғарғы оқу орындарының білім беру жүйесінің барлық саласындағы имандылық-эстетикалық тәрбиенің негізгі міндеттерінің бірі болып табылады.

Қазіргі кезде елімізде ұлттық құндылықтардың қайта өркендеуіне жол ашылды. Н.Ә.Назарбаевтың «Қазақстанның болашағы қоғамның идеялық бірлігінде» атты еңбегінде: «Мәдени дәстүрлер қашанда әлеуметтік қайта түлеудің қайнар көзі болып келді. Қазақстанда ұлттық өнерді, мәдениетті дамытуға барынша қолдау жасалып отыр»-деген сөз айғақ бола алады.

Адамзат қоғамын рухани және мәдени қорының қымбат қазыналарының бірі – халықтың қолөнері мен әдеп-ғұрпы, қай халықтың болмасын бітім тұлғасы, психологиялық, этникалық жан сезім белгілері оның қолөнер мен әдеп-ғұрып, салт-санасынан көрінеді. Өткен ел тарихын, тұрмыс тіршілігін ой елігінен өткізер болсақ, халық өміріндегі әдеп-ғұрып, салт-санасынан ауысуы тарихи оқиғалардан кейін, заманның өзгеруіне байланысты болғаны айқын.

Ш.Әбдуалиева өзінің V-IX класс оқушыларын еңбекке баулуға арналған «Халық өнері» атты әдістемелік құралында ұлттық үрдіс негізінде тәрбие берудің тиімділігін, қасиетті халық тәрбиесінің үлкен ықпалы мен пайдасын ұқтырып, ұлттық тәлім мен ерекшелігінің неде екенін біліп танудың әдістемелік жолдарын ұсынды. Сәндік-қолданбалы өнер сабақтарын өткізгенде барлық басқа оқу пәндерінде қолданылатын дидактикалық принциптер мен ережелердің мұқият сақталуын көздеді.

«Заманына қарай амалы» демекші, Қазан төңкерісінен кейін көп жылдар бойы ұлт саясатының бұрмалауынан көптеген озық салт – дәтүрлер, әдеп – ғұрыптар бірнеше жылдар бойы аталынбай келгені баршаға аян! Дегенмен, халық күшімен, әсіресе ауылдық жерлерде, ата дәстүр қолөнерін өміршең үлгілері сақталып, уақыт озған сайын мазмұны байып, дамытылды. Бүгінгі өмір талабымен қалыптасқан жаңа ұлттық өнер, озық дәстүр сан алуан. Олардың бір бөлігі уақыт сүзгісінен өтіп заман талабына сай жаңаша сипат алған болса үй технологиялары мен киім-бұйымды туындыларға жаңа элементация пайда болғаны өрнектердің жеке бөліктерінен орын алуы.

Осынша халық өнерінің адам тұрмысына байланысты қолөнер дәстүрінің негіздерін ғана сөз етіп қоймай, қазіргі таңда қазақ халқының дәстүрден-дәстүрге жалғасып келе жатқан ұлттық ойындары салт-дәстүрлеріде ұмытыла бастаған сияқты. Сол себепті де қай заманда болмасын адамзат алдында тұратын ұлы мұрат міндеттердің ең батысы өзінің ісін, өмірден жалғастыратын салауатты, саналы ұрпақ тәрбиелеу. Ал жастарды жан-жақты қабілетті азамат етіп өсіруде халық қолөнерімен салт дәстүрінің таным – тәрбиелік, білімділік ролі зор.

Ұрпақ тәрбиесіндегі ежелден қалыптасқан халық дәстүрлері «Иен» тағылымдарын оқып үйреніп, өнерге пайдаланбай тұрып, жастарды ізгілік пен парасаттылыққа баулу мүмкін емес. Себебі Л.Н.Толстой айтқандай: «Өйткені жақсы білмейінше, келешекке сапар шегу аянсыз қарағанды сүрлеу соқпақ іздеп адасумен пара-пар» - деген екен

«Дәстүрдің озығы бар, дәуірі өткен тозығы бар» дегендей «жылтырағанның бәрі алтын емес». Салт – дәстүр, әдеп – ғұрып хылықтың рухани өзегі, тілінің тірегі, мәдениеттің арқауы.

«Ғасырдан – ғасырға, ұрпақтан – ұрпаққа» ауысып келе жатқан ата дәстүрі халықтық өнер желісін үзбей халқымыздың асыл мұрасы ретінде бағалап, оларды көздерінің қарашағындай сақтап, ілгері дамытып өркендету өнегелі іс. Адам өміріндегі қоғамдық салт-дәстүр, әдеп – ғұрып қашан да адам қиялынан туындап, заман ағымына қарай байып, мазмұны тереңдеп келе жатқан тәрбиелік мәні өте зор тағылым. Ұрпақ тәрбиелеу ісіндегі халықтық тәжірибе белгілерінен көруге болады.

Философиялық сөздікте, эстетиканы грек сөзінен аударып, «сезімтал», «сезінуші» деген ұғымдарды беретіні айтылған. Жалпы эстетика – адамзаттың қоғамдағы эстетикалық тұрғыда меңгерудің заңдылықтары, әсемдік заңдар бойынша өнердің мәні мен түрлері туралы ғылым. Эстетика 2,5 мың жыл бұрын құл иеленушілік қоғамда – Мысырда, Вавилонда, Үндістан мен Қытайда пайда болған. Ал антикалық Греция мен Ежелгі Римде кеңінен дами бастады.

Материалистік тенденцияларына Демокрит, Аристотель, Эпикур, Лукреций, Кар, т.б. реалды шындықтағы заттың құрамындағы, байланыстар қарым-қатынастардағы, заңдылықтардағы әсемдіктің объективті негізін дәлелдеп бере алады. Бұл ой-пікірлер Платонның «әсемдік, әдемілік – абсолюттік, мәңгілік, өзгермейтін, сезімнен жоғары идея, ал өнер арқылы пайда болатын сезімдік заттар осы идеяның жарқылы ғана»-деген іліміне қарама қарсы болады.

Батыс орта ғасырында «Сұмдық сұлулық туралы» мистикалық оқулармен күресте (Августин, Форма Аквинский) қайта өрлеу дәуірінің жазулары, суретшілер мен ойшылдарының (Альберти, Леонардо да Винчи, А.Дюрер, Бруно, Монтень т.б) еңбектеріндегі гуманистік реалистік тенденциялар дамыды.

Гегель объективті идеалист бола тұрып, өнерді абсолюттік рухтың алғашқы және жетілмеген түрі деп есептеді. Ал, Фейербах әсемдікті заттар мен құбылыстардың физикалық құрамынан, эстетикалық сезім мен талғамды – биологиялық заңдылықтардан, яғни, адам «табиғатынан» іздеуге талпынады.

Қазір әлемде батыстану, яғни мәдениетті батыстық үлгімен, стандарттар калпында дамыту моделі жүргізілуде.

Жасөспірімдерді жаулап алған шет елдік қатыгездік фильмдерін алмастыратындай қашан да болса өзінің қазақстандық екенін, Қазақстанда туылғанын әрбір бала мақтаныш тұтатындай дәрежеде тәрбиелеуіміз қажет. Сол себепті рухани құндылықты насихаттайтын әдет-ғұрып, салт-дәстүр жалпы адамзаттың құндылықтарымен ұштастырып жатқанын аңғартудың бірден бір үлгілерімен қатар қойып оқу-тәрбие үрдісіне негіз ету.

Әлеуметтік-мәдени салт-дәстүрлер қоғамдық сана, қоғамдық болмыспен тығыз байланысты, бір-біріне әсерін тигізеді.

Қоғамдық болмыс пен қоғамдық сананың өзгеруі халықтың тарихын құрайды. Әлеуметтік-мәдени салт-дәстүрлер халықтың тарихи дамуының барысында қалыптасатын жеке адамдардың өзара қарым-қатынасын, қоғамдық қатынастарды реттейтін әдет-ғұрып, санаға сіңген тәртіп, этика, қалыптасқан рухани мәдениет.

Халқымыздың ардақты ұлы Мұстафа Шоқай да: «Ұлттық мәдениеттен жұрдай рухта тәрбиеленген ұрпақтан халқымыздың қажеті мен мүддесін жоқтайтын пайдалы азамат шықпайды», - деп ұлт болашағын ұлттық мектепте ұлттық рухта тәрбиелеу қажеттігін көрсеткен.

Салт-дәстүр, әдеп-ғұрып халықтың рухани өзегі, тілінің тірегі, мәдениетінің арқауы. Ғасырдан-ғасырға, ұрпақтан-ұрпаққа ауысып келе жатқан ата дәстүрінің желісін үзбей халқымыздың асыл мұрасы ретінде бағалап, оларды көздің қарашығындай сақтап, ілгері дамытып отыру өркенді де өнегелі іс.

Салт - дәстүр қашанда адам қиялынан туындап, заман ағымына қарай байып, мазмұны тереңдеп отырады. Әркім керектісін, көңіліне ұнағанын, көкейіне қонғанын қабылдап, іс-жүзінде қолданса, оны ұлтымыздың озық салт-дәстүрімен байланыстырып, байытып мазмұндандыра түссе, нұр үстіне – нұр болар еді.

ӘДЕБИЕТТЕР

1. С.Қалиев, Т.Оразаев, Б.Смайлов “Қазақ халқының салт – дәстүрі”, Алматы Рауан 1994ж.
2. С. Қасиманов “Қазақ халқының қолөнері”, Алматы Қазақстан 1995ж.
3. “Шаңырақ” үй-тұрмыс энциклопедиясы, Алматы 1989ж.
4. Медеубекұлы “Салт – дәстүрлер”, Алматы, “Өнер” 1992ж.

ТҮЙІНДЕМЕ

Мақалада салт–дәстүрлер арқылы жас ұрпақтың ұлттық мәдениетін қалыптастыру мәселелері қарастырылған.

РЕЗЮМЕ

В статье рассматриваются вопросы формирования национальной культуры молодого поколения на основе народных традиций.

ӘОК 371.035.3

БОЛАШАҚ МҰҒАЛІМНІҢ КӘСІБИ ШЕБЕРЛІГІН ЖАҢА ОҚИТУ ТЕХНОЛОГИЯСЫН МЕНҒЕРТУ АРҚЫЛЫ АРТТЫРУ

Иманқұлова Л.Б. - оқытушы (Алматы қ., ҚазмемқызПУ)

Елбасы Н.Ә.Назарбаев “Бәсекеге қабілетті Қазақстан үшін, бәсекеге қабілетті экономика үшін, бәсекеге қабілетті халық үшін” Жолдауында ендігі жерде де қай салада да тек көшке ілесе білу ғана емес, нағыз бәсекелестік қабілеттілікті дамыту керектігін айрықша атады.

Бұл орайда, әрине білім беру саласына, әсіресе, кәсіптік мамандар даярлау саласына ерекше назар аудару қажеттігі анық. “Ұлттық бәсекелестік қабілеті бірінші кезекте анық білімдік деңгейімен анықталады. Әлемдік білім кеңістігіне толығымен кірігу білім беру жүйесін халықаралық деңгейге көтеруді талап ететіні сөзсіз. Бұл үшін оқушыларды жоғары сатыда оқытуды көздейтін білім беруге көшу қажет” деп жолдауда ерекше атап көрсетілген.

Болашақ маманға жоғарғы оқу орнында білімділік және кәсіптік бәсекелестікке төтеп бере алатын өз мамандығына ыңғайлы, қабілетті, ерекше педагогикалық қасиеттерді қалыптастыру қажет.

Қазіргі мұғалім қоғамдағы болып жатқан тез өзгеріп тұратын әлеуметтік - экономикалық, педагогикалық, ғылыми өзгерістерге тез төселгіш, жаңаша ойлау жүйесін меңгерген жеке шығармашылық кәсіби түрде оқушылармен ортақ тіл таба алатын педагогикалық үрдісте жүйелі, бағыттармен жұмыс істей алатын болу керек.

Қазіргі таңдағы маман даярлау қоғам сұранысын қанағаттандырмай отыр десек те болады. Әсіресе, жоғары оқу орны түлектерінің кәсіби танымдық ізденісі төменгі деңгейді көрсетуде. Бұл жағдай жас мамандарды аттестациялық байқаудан өткізген кезде жиі байқалады. Демек, қоғам дамуына байланысты туындап отырған талаптар мен маман даярлау үрдісі арасында қарама-қайшылықтар кездеседі. Бұл мәселені шешу жоғары оқу орнында оқыту үрдісінде студенттердің танымдық іс-әрекеттерін өздерінше жоспарлай отырып, оны шешудің жолдарын табу арқылы және белгілі бір нәтижеге жетуде педагогикалық шеберліктерінің қалыптасуына тікелей байланысты екендігі анықталады.

Ел Президентінің Қазақстан халқына жолдауы көкейде жүрген көп ойға қозғау салады. Әсіресе елбасының: «XXI ғасырда білімін дамыта алмаған елдің тығырыққа тірелері анық. Біз болашақтың жоғары технологиялық және ғылыми қамтымды өндірістері үшін кадрлар қорын жасақтауға тиіспіз. Осы заманғы білім беру жүйесінсіз әрі алысты барлап, кең ауқымды жаңаша ойлай білетін осы заманғы басқарушыларсыз біз инновациялық экономика құра алмаймыз. Барлық деңгейдегі техникалық және кәсіптік білім беруді дамытуға бағытталған тиісті шаралар қолдануымыз шарт» - деп ерекше атап өтуі ел болашағына деген үлкен қамқорлықты көрсетеді. Әлемнің алдыңғы қатарлы дамыған елдерінің тәжірибесі көрсетіп отырғандай, болашақ ұстаздың әлеуметтік қал-ахуалы негізінен ұрпақтың білім сапасын жетілдіру мақсатында сапалы білім беру, білікті маман даярлау бүгінде аса маңызды міндеттердің қатарына қойылып отырғандығы жайында да жақсы айтылған. Президент ойлары жастармен жұмыс істейтін барша адамдарды ойландыруы тиіс. Осыған байланысты ғылыми-әдіснамалық тұрғыдан қарағанда кәсіптік білім беру жүйесіндегі педагогикалық шеберлікті жаңа педагогикалық технологиялар арқылы меңгерту оқытуды кредиттік жүйемен ұйымдастыруды басшылыққа алу қажеттігі туындап отыр.

Біздің ғасыр - білім, ғылым және сапа ғасыры. Осы орайда білім берудің, білім алудың ғасырлар бойы жалғасатын үздіксіз процесс екені жас ұрпақтың өмірлік ұстанатын қағидасы болуға тиіс деп ойлаймыз.

Кәсіптік білім беруді ұйымдастыру жүйесі бойынша кәсіби оқытудың жаңа үлгілерін енгізу, интерактивті әдістерді пайдалану, ғылым мен білімнің кіріктірілуі, педагогикалық технологияларды меңгеру, тест және рейтинг арқылы білім дәрежесін бағалау сияқты бағыттары бойынша кәсіби шеберлікті жетілдіруді ерекше атап көрсетуге болады. Бұл күндері болашақта кәсіптік білім беруге қатысты идеялардың керектігі заман талабына сай туындап отыр. Жаңа идеялар, әдетте кәсіби білімдер жүйесіне емес, жаңа педагогикалық технологияларды пайдалануға байланысты жүзеге асатындығына баса назар аудару керек.

Кәсіби білім беру жүйесінде жаңа педагогикалық технологияны меңгеру арқылы, алдын-ала белгіленген білім іске асады. Кәсіби білім мазмұнын анықтау барысында мына қағидаларды басшылыққа алуға болады:

- қазақ халқының жалпы ұлттық игілігін бүкіл өркениет мәдениетімен ұштастыру;
- ірі блоктар мен пәндер деңгейінде білім мазмұнының басты бағдарын белгілеу;
- оқыту мен тәрбиені интеллектуалды пайдалы және өнімді еңбекпен жалғастыру;
- жастарға жалпы орта білім беруді алғашқы кәсіптік және бастапқы арнаулы мамандықтарды меңгертумен ұтымды байланыстыру;
- техника мен технологияның негіздерін оқытуға бағытталған политехникалық білім беру мен кәсіби бағдар беру;
- педагогикалық шеберлікке жету жолдарын анықтау;

Қазіргі замандағы кәсіби білім беру жастардың мамандықты өздігінен таңдай алу, шығармашылық және креативті ойлау, өздігінен жұмыс жасай алу және қабілетіне қарай оқытуға бағытталады. Бүгінгі кәсіпкерлік еңбекке баулу жұмысы оқу жылынан бастап әр оқу пәнінің өзіндік ғылыми әдістемелік ерекшеліктерін ескеруден, олардың нарық шаруашылығына байланысты өндірістік-ақпараттық, жаңа технологиялық процестердің материалдарын іске енгізумен жүзеге асады. Оқу процесінде әр оқушының өз бетімен ізденуін ұйымдастыру арқылы оның дербес кәсіби іскерліктері мен соған байланысты экономикалық ой-өрісін дамытуға тұрақты назар аударылады. Педагогикалық зерттеулердің нәтижесі бойынша айтар болсақ, нарықтық кәсіпкерлікке баулудың мынадай технологиялық шарттарын айқындауға болады: ой және дене еңбегінің байланысы, еңбек тапсырмаларын шығармашылықпен орында, кәсіпкерлік еңбектің толық алгоритмін жасау, кәсіпкерлік іскерліктерін дамыту, мұғалімнің кәсіптік мәдениетін көтеру, т.б.

Студенттерді болашақ маман ретінде тек біліммен ғана қаруландырып қоймай, оның шығармашылық белсенділігін, кәсіби біліктілігін, өз бетімен әрекет жасауын, өз пәніне деген қызығушылығын, ғылыми көзқарасын, кәсіби мәдениеті мен іскерлігін қалыптастыруға да баса назар аударылып, жаңа педагогикалық технологияның басты сипаты ретінде танылатын дидактикалық нәтиженің айқындығы, материалды ықшамдап беру, уақыт үнемділігі, басқаруға икемділігі, тұтастығы бірізділігі, логикалық құрылымы арқылы студенттердің өз бетімен ізденуі мен жаңаша ойлауына толығымен мүмкіндік туады. Сонымен бірге, кәсіптік білім беру жүйесін одан әрі модернизациялау арқылы озық тәжірибелер де орынды пайдаланылып келеді.

Сорос-Қазақстан қорының ұйымдастыруымен жыл сайын республика бойынша өткізіліп тұратын «Оқу мен жазу арқылы сыни тұрғыдан ойлауды дамыту» (СТО) бағдарламасының жоғары оқу орындары ұжымы мен онда білім алып жатқан студенттер үшін қазіргі таңдағы талаптарға сай жоғары білімді, әсіресе білгенін өмірде пайдалана білетін студенттерді тәрбиелеу мақсатында алатын орны ерекше. Сыни тұрғыдан ойлау технологиясы бойынша мұғалімнің бағыттауы арқылы студенттер өз бетінше білімді игеруі жүзеге асырылады, кейбір практикалық іскерліктерді қалыптастыру үшін оқытудың миға шабуыл, программалап оқыту, тренинг, дөңгелек үстел, интерактивті әдістер, сайыстар, эвристикалық әңгіме, пікірталас сияқты белсенді әдістері жоғары оқу орны оқу үрдісінде тиімді пайдаланылады. Сондықтанда кәсіби білім беру жүйесін ұйымдастыруда педагогикалық және кредиттік оқыту технологияларын меңгеру арқылы кәсіби шеберлікті меңгерген білікті маман даярлау мәселелері еліміздің өркендеуіне, дүние жүзіндегі озық елдердің қатарына жету мүмкіндігімен тығыз байланысты болғандықтан жана технологияны қолданған мұғалім өзінің біліктілігін, кәсіби шеберлігін арттыра түседі.

Мұғалімдердің педагогикалық шеберлігін жетілдіре отырып, жаңа технологиялық әдістерді қолданып, балаларға сапалы да терең білім беру арқылы ғана оқу тәрбие үрдісінде жоғары нәтижеге жетпек.

Нарықтық экономика жағдайында кәсіби дайындықтың мақсаттары, ең алдымен қоғамның кәсіби мамандалған жұмыс күшіне деген сұранысымен өршеленеді. Кәсіби мамандану дегеніміз – кәсіби қызмет пен іс- әрекеттің мінездемесі, ал іс- әрекет жеке тұлғамен тығыз байланысты болғандықтан, мұны шын мәніндегі жеке тұлғаның шоғырланған сипаттамасы деп таныған орынды.

Оқытушының кәсіби шеберлігін, біліктілігін көтеру – білім беру сапасын көтерудің ең маңызды шарттарының бірі. Кәсіби шеберлікті қалыптастыру– оқытушының шығармашылық жеке тұлғасын қалыптастыру, жаңаны қабылдауға деген дайындықты қалыптастыру, педагогикалық инновацияларға деген қабылдауларын дамыту.

XXI ғасыр маманының кәсіби шеберлігіне өте жоғары талаптар қойып отыр. Қазіргі қазақстандық қоғам жаңа мыңжылдықтағы білім беру нарығы жағдайында жеке тұлғаның кәсіби қызметі мен дитерминацияланған талаптарымен өлшенетін оның өң бойындағы жалпы адамзаттық құндылықтарын танудың қажеттілігін айқындап береді. Бұл жерде нақты айтып өтетін болсақ, қазіргі таңда қоғам өзгеріске түсіп, адам санасы да өзгереді, қоғамдағы өзекті деген мәселелерді шешудің жаңа жолдары табылады. Бұл шешімдердің қатарына жаңа технологиялар арқылы білім мен тәрбие беру ісі жатқызылуда. Білім беруді ақпараттандыру үрдісі білім беру идеяларын жүзеге асыруға, оқу- тәрбие үрдісінің барлық деңгейлерін интенсификациялауға, оның сапасы мен тиімділігін көтеруге арналған жаңа ақпараттық – коммуникациялық технологиялар мүмкіндігін қолдану жолдарын ұсынуда.

Білім беру жүйесін ақпараттандыру үрдісі мен оның басты ұстанымдары мектеп мұғалімдерінің білім деңгейін көтеруде бірқатар жаңа талаптарды қоя отырып, педагогикалық қызметтің әр түрлі саласындағы жеке тұлғаның жоғары кәсіби шеберлігін талап етеді. Мектептің білім беру кеңістігіндегі ақпараттық-коммуникациялық технологияларды кеңінен енгізу жағдайында осы саладағы мектеп мұғалімдерінің шеберлігі мен біліктілігінің маңызы арта түседі.

Педагогикалық шеберліктің негізі–балалардың өз еркімен дамуына жол ашу, оқу- тәрбие процесінде оқушылармен педагогикалық ынтымақтастықта жұмыс атқарудың формаларын, әдістерін дамыту шәкірттерге деген қамқорлық пен сүйіспеншілікті арттыру. Жұмыс әдіс-тәсілдерін жаңаша жандандыра түсу педагогикалық шеберліктің басты сипты болып табылады.

Сонымен педагогикалық шеберлік дегеніміз – жүйелі үрдіс, педагогикалық іс- әрекетте нәтижелі табысқа жеткізетін жол. Ол жұмысқа жаңа сапалық мазмұн беру арқылы кәсіптік позицияны қалыптастырады.

Қорыта келе, бұдан болашақтың бүгінгіден де нұрлы болуына ықпал етіп, адамзат қоғамын алға апаратын жол тек білімде ғана екендігін анық тануға болады. Себебі кәсіби білім -қоғамды тұрақтандыратын, ұрпақты-ұрпаққа сабақтастыратын құрал, өйткені оқытудың жаңа әдістерін тиімді қолдану, кәсіби шеберлікті жетілдіру жаңа технологияны қазіргі заманға бейімдеу, олардың білім деңгейін мемлекеттік және халықаралық стандартқа жетулеріне күш салу - бүгінгі күннің басты талабы.

ӘДЕБИЕТТЕР

1. Қазақстан Республикасының білім беру жүйесін дамытудың 2015 жылға дейінгі білім беруді дамыту тұжырымдамасы. – Алматы: Ғылым, 1990.
2. Қазақстан Республикасында білім беруді дамытудың 2005 – 2010 жылдарға арналған Мемлекеттік бағдарламасы //Білім әлемі газеті 30.10.2004.
3. Назарбаев Н.Ә. «Қазақстан - 2030 стратегиясында барлық қазақстандықтардың өсіп өркендеуі, қауіпсіздігі және әл-ауқатының артуы» - атты жолдауы. - Алматы: ЮРИСТ, 2001. - 104 б.

ТҮЙІНДЕМЕ

Мақалада кәсіптік білім беру жүйесіндегі болашақ мұғалімнің кәсіби шеберлігін арттыруда жаңа оқыту технологиясын меңгерту жолдары қарастырылған.

РЕЗЮМЕ

В статье рассматриваются пути повышения профессионального мастерства будущих педагогов с использованием новых педагогических технологий.

ӘОК 391.91

МЕКТЕПТЕГІ СУРЕТ САБАҒЫ - ҰЛТТЫҚ БЕЙНЕЛЕУ ӨНЕРІНІҢ БАСТАУЫ

Қожайбеков Р. – оқытушы (Алматы қ., ҚазмемқызПУ)

Ұлттық бейнелеу өнерінің арғы-бергі даму тарихына көз жіберсек, графика, мүсін өнері жарты ғасырдан аса уақыт ішінде ерекше өркендеп, өскенін көресің. Өнер иелері өмір тынысын қылқаламмен, ұшқыр ой желісімен қағаз бетіне түсіру үшін көп ізденістер жасаған. Сөйтіп, Қазақстанның бейнелеу өнері көп жанрлы өнерге айналған. Құбылыстардың мәнін жинақтап, оны қорытып, ирек-ирек иірімдерден көркем образдарға айналдырып, одан соң көрерменге ұсынады /1/. Егер суретші салған сол туынды шынайы көркем шығарма болса, қараған адамның жан дүниесі мен көңіл-күйіне әсер етіп, әсемдікті бағалап, эстетикалық ләззат алуына мүмкіндік береді десек, қылқалам шеберлерінің алуан түрлі бояумен салған суреттері, әсіресе, тәуелсіздіктен кейін қайта табысқан ұлы тұлғалардың бейнелері қазір көптің көз алдында. Тіпті осыдан мыңдаған жыл

бұрынғы Күлтегін ұстын тасында аталатын батыр, бағландар бейнесі де қайта жаңғырды. Бірақ сол дүниелер барлық жұртқа жете бермейтіні бар. Бұқаралық ақпарат құралдары осы өнер түрінің әр қырынан келіп жазып жатса, бұл бейнелеу өнеріне ден қойған жастарымыз үшін пайдалы болар еді. Нағыз суретшіні, талантымен тәнті еткен дарынды жұрт танып білер еді. Бейнелеу өнерінің алуан қырынан мол мағлұмат алып, жұмыс істеудің әдістері мен техникасынан хабардар болатыны да шындық /2/.

Бағзы заманғы өнерді ауызға алғанда тамаша туындылар қалдырған ата-бабаларымыздың қолтаңбасын да қалыс қалдыруға әсте болмайды. Бейнелеу өнері арқылы сол кезеңдерден, яғни ата-бабаларымыз өмір кешкен, бастан өткізген уақыттарынан көп белгі сақталған. Ерліктері бейнеленіп, жаумен шайқасқан, дұшпанымен айқасқан сәттері, қару-жарақтары, найза, қылыштары көрініс тапқан. Оның бәрі бүгінде мұражайларда тұр. Бұған қоса мыңдаған жылдар бұрын да қазіргі қазақ жерінде гүлденген қалалар, әсем құрылыстар ансамбльдері болған. Оларға ойлы көзбен зерделей қарасаң, өнері мен мәдениеті, шеберлігі өзіміз аузымыздан тастамай жүрген Еуропа елдерінен бір де бір кем емес. Оның бір дәлелі – саф алтыннан құйылған, көне Есік қаласынан табылған “Алтын адам”. Бұл тек құнды археологиялық олжа ғана емес, ата-бабаларымыздың жан-жақты халық болғанын білдіріп, тарихы, мәдениеті біздің бүгінгі өркениетті өсуіміздің бастауы деуге негіз қалайды. Өзге құндылықтарымыз да жетіп артылады /3/.

Адам баласының рухани, эстетикалық байлығы болып саналатын бейнелеу өнері бірнеше өнер саласының өмірге келуіне себеп болғаны да даусыз шындық. Бұл адамның айналасындағы ортаны тануына, сана-сенімінің жетілуіне, эстетикалық тәрбие алуына ұрпақтан-ұрпаққа асыл мұралар қалдыруына мүмкіндік берген.

Кейінгі кезге дейін кейбір ғалымдар, өнер зерттеушілері көшпелі халықта мәдениет, әсіресе, қолтума сурет өнері болмаған, болса да жүйелі дамымаған деген сыңаржақ пікір айтып келгені бар. Елдігімізді танығалы бері бұл пікірдің шындыққа жанаспайтыны дәйектеліп отыр. Дәлелі мол археологиялық қазба жұмыстарынан табылған өнер туындылары оның ұшқары пікір екенін тайға таңба басқандай көрсетіп келеді. Мысалы, мыстан жасалған күнтізбенің тарихта алатын орны бөлек. Мұнда қазір өзіміз қолданып жүрген қазақ күнтізбесі айқын көрініс тапқан. 12 ай жан-жануарлар арқылы бейнеленген. Бұл ата-бабаларымыздың орта ғасырдағы мәдениетінен хабардар етеді. Әлемде тіршілік етіп жатқан әр халықтың өз мәдениеті, өнері, ғылымы ғасырлар бойы бірде өрлеп, бірде тоқырау дәуірлерін бастан кешірген. Мұндай дәуірлерді қазақ халқы да аз көрмеген. Құлдырауды да, өрлеуді де бастан кешірген. Өрлеу дәуірінен жеткен өлмес мұралар бізге жетіп отыр. Ондай құндылықтар Тараз бен Сайрам, Отырар қалаларынан көптеп табылды. Тараздан табылған арыстанның, Сайрамнан табылған тотықұстың суреті адам таңғаларлықтай әдемі /4/.

Жалпы қазақтың бейнелеу өнерінің тарихы сонау неолит дәуірінен бастау алады. Оған Ұлытау жартастарына ойып салынған өшпес бейнелер айғақ. Небір өнер шеберлерінің аттары сақталмаса да қолдарынан шыққан құнды дүниелері бізге жеткен.

Өткен ғасырда ұлтымыздың бейнелеу өнері жақсы дамып, кең өріс алды. Қылқаламның құдіретін танытқан айтулы тұлғалар төрткүл дүниеге танылды. Олардың қатарында Ә.Қастеев, Қ.Телжанов, А.Ысмайылов, Қ.Наурызбаев, М.Кенбаев, Қ.Қожықов, А.Ғалымбаева, Е.Сидоркин, А.Молдабеков, С.Мәмбеев, Ж.Шарденов, Ү.Әжиев, т.б. бар.

Ел екенімізді, ұлт екенімізді танытып, таңғалдырар, тамсандырар таланттардан кенде емес екенімізді көрсетіп, ешкімнің ақылынсыз-ақ, жетегінсіз

сурет өнерінің саңлақтары отандық рәміздерімізді жасады. Мұны жұрт қуана қолдады. Қазір төрткүл дүниеде көк Туымыз желбіреп, Елтаңбамыз айбынды асырып тұр. Біз жоғарыда бейнелеу өнері туралы арғы-бергі тарихқа аз-кем шолу жасағанда осындай қарымды ұрпақтың бұрын да болғанын, осы күні де бар екенін аңғарту үшін айтқан едік /5/.

Тәуелсіздік алып, өзіміз жеке мемлекет ретінде дами бастаған тұста ұлттық бейнелеу өнері қарыштап қанатын кеңге жайды. Отанымыздың алтын діңгегіне, ырыс құтына айналған Астанамыз жыл сайын өркендеп келеді. Жас қаламыз тек сәулет жағынан сұлуланбай, рухани жағынан да байи түсуде. Осының өзінен бейнелеу өнерінің небір айтулы көріністерін көруге болады.

Бұрын санаулы ғана білім орындарында талапкерлерді сурет өнеріне баулитын болса, қазір аясы кеңіді. Соның бірі әрі бірегейі елордадағы Елбасының бастамасымен құрылған Л.Н.Гумилев атындағы Еуразия ұлттық университеті екені даусыз шындық. Университетте жыл сайын бір жаңалық, өзгерістер болып тұрады. Сондай елеулі жаңалықтардың бірі – сәулет-құрылыс факультетінен, бейнелеу өнері және сызу мамандығы жаңа бағыт алып, бейнелеу кафедрасы бой тіктеді. Бұған оқу орнының ректоры Сәрсенғали Әбдіманапов, аталмыш кафедраның меңгерушісі, педагогика ғылымдарының докторы С.Аманжолов, ғылым кандидаты, доцент Т.Әлиев және басқалар ұйытқы болды. Кафедра өнерге, суретке талабы бар жастарды сан түрлі бояу мен ұшқыр ойдың үйлесім табуына үйретуде. Жалпы, адам бойындағы ерекше қасиетті тап басып танып, көзін ашып, буырқана аққан бұлақтай бұлқынып шығару ұстаздар үшін қарыз да парыз. Соны мүлтіксіз орындау жолында оқытушылар жүйелі жұмыстар атқарып келеді. Бұл осы өнер саласындағы олқы тұстарды болашақта толтыруға, жас дарындарды баулуға деген құлшыныстан туып отырған ізденістер /6/. Әрине, қолда бар мүмкіндікті пайдаланып, сапалы білім беру, өнердің сан салалы қыр-сырын үйретуде әлі де болса атқарылар шаруа баршылық.

Бейнелеу өнері және сызу пәнінен маман жетіспейтін жерлер қалада да, елді мекендерде де аз емес. Егер мектеп қабырғасынан суретке қабілеті бар оқушыларды іріктеп, талабын ұштасақ, жоғары оқу орындарына дайын шәкірт келер еді. Осы жерде толғандырып жүрген мәселелерге келер болсақ, бейнелеу өнері пәніне арналған бағдарламалар мен оқулықтар әлі күнге бір жүйеге түсіп, арнасын кеңейте алмай жүр. Көп жағдайда оқытушылар өз тәжірибесіне, бұрыннан қолда бар материалдарға сүйенеді. Мектепте бейнелеу сабақтары 5, 6, 7 сыныпта өткізілсе, 8, 9 сыныпта сызу пәні жүреді. Бұдан кейін оқушылар сурет өнерінен қол үзіп қалады. Бұрын алған білімімен, кейінгі дайындықтарымен жоғары оқу орындарына түсу үшін сынақ тапсырады. Бір сөзбен айтқанда, талапкер Құдай берген талантын сынаққа салады /7/. Бұл бұрыннан қалыптасып, жалғасып келе жатқан дәстүр. Кейде бала кезінде сурет салуға талпынып, осы мамандықты келешекте игерсем деген алғашқы арманнан қол үзіп кететіндер де бар. Оған әсер ететін себеп те әртүрлі. Мұндай жайды таланттың адасуы десек, артық айтқандық болмас. Сондықтан әдемілікке құштар, сұлулықты сезініп бағалай алатын, эстетикалық талғамы жоғары, білімге ұмтылатын икемді жастарды бейнелеу өнеріне мектепте іріктеп, мықты маманның қолына беріп, сол саладан алыстатпаудың жолын ойластыру қажет секілді. Ол үшін мектептерде суретке бейім балаларға арналған үйірмелер ашып, балалар жасаған жақсы дүниелерді жұртқа танытуды қолға алсақ, нұр үстіне нұр болар еді. Бұл оқушының ынтасын оятар еді /8/. Осы жерде мына бір пікірімді ортаға сала кетсем деймін. Әр сыныптағы сурет пәніне, жоғары оқу орындарында өтетін курстар бойынша сабақтарға арналған арнайы жаңа авторлық бағдарламалар жасалып, бұрыннан қолда бар әдістемелерді заман талабына сай жетілдіріп, осы

саланың білікті мамандарының талқысынан өткізіп, қолданысқа енгізсек, білім сапасы артып, оның оқушыға да, студентке де тигізер пайдасы орасан болар еді. Мұны мен өзімнің оқытушылық жұмысымдағы тәжірибеме сүйеніп айтып отырмын. Шәкірттің білім деңгейіне сай сабақ беретін ұстаз көңілінен шығатындай бағдарлама жасау кезек күттірмейтін мәселе деп ойлаймын.

ӘДЕБИЕТТЕР

- 1.«История искусств Казахстана». Очерки – 2 том. Алматы. 2004 ж.
- 2.А.С.Шипанов. «Әуесқой жас суретшілер мен мүсіншілер». Алматы. 1989 ж.
- 3.Үкі Әжиев. Алматы. «Өнер». 1984 ж.
- 4.«Современное искусство Казахстана: проблема и поиски». Алматы. «Мектеп».1989
- 5.Мүсәлімов Т., Самылтыров М. «Бейнелеу өнерінің негіздері». Алматы. 1995 ж.
- 6.Бишняков А.Б. Базарбаева Д.Т. Мұхаметжанов Д.А. Ли К.В. Көпбасынова Р.Т. «Қазақстанның ХХғ. бейнелеу өнері». Алматы
- 7.Көпбасынова Р.Т. «Қазақстанның ХХғ. бейнелеу өнері». Алматы. «Рауан». 1996 ж.
- 8.«Приоритеты развития на современном этапе». Алматы. 2001 ж.

ТҮЙІНДЕМЕ

Бұл мақалада мектептегі сурет сабағында оқушыларды ұлттық бейнелеу өнеріне баулудың маңыздылығы мен қажеттілігі қарастырылған.

РЕЗЮМЕ

В статье рассматриваются значение и необходимость привития интересов учащихся к национальному изобразительному искусству на занятиях рисования.

ӘОК 687.16.

ҚАЛЫҢДЫҚТЫҢ КИІМІНІҢ ШЫҒУ ТАРИХЫН ЗЕРТТЕУ

Орымхан Ж.О. - доцент м. а. (Алматы қ., ҚазмемқызПУ)
Айдарова Г.- 3 курс студенті (Алматы қ., ҚазмемқызПУ)

Қазіргі таңда ЖОО-ң білім беру жүйесіне байланысты көкейтесті мәселелердің бірі білімнің жаңа инновациялық формаларын ғана емес, студенттердің шығармашылық қабілеттерін жетілдіріп, эстетикалық талғамы мен тәрбиесін қалыптастыру десек, осы бағытта ұлттық өнер, соның ішінде ұлттық киімдер туралы жүйелі білім беру қажеттілігі туындары сөзсіз. Себебі, халқымыздың қолөнері мен ұлттық киімдерінің бай мазмұны мен ерекшеліктерінен, даму тарихынан бүгінгі жастар хабардар болуымен қатар, әсіресе кәсіби білім алып жатқан жас мамандар үшін де меңгеруге тиіс міндет болып табылады. Бұл туралы Қазақстан Республикасының Білім туралы Заңында жас ұрпақтың өмірге дайындығы бүгінгі мұғалімнің кәсіби білімінің мазмұнына байланысты екендігін айтып өткен.

Сонымен, студенттердің шығармашылық қабілеттерін арттыруда, шеберлігін қалыптастыруда ұлттық киім туралы білім берудің маңыздылығы жөнінде пікірімізді ортаға салғымыз келеді.

Киім – адамзат баласының өмір табалдырығын аттаған сәттен бастап, жалаңаш тәнін жауып, рухын, ар-ожданын қорғап, күзететін, ұлттық дүниетанымы мен мінез-құлық болмысының ерекшелігін қалыптастырып, әсемдік пен сұлулық табиғатын, түр мен түсті қабылдаудың көркемдік-эстетикалық талғамын тәрбиелейтін тағылымы мол, рәміздік мәні бар атаусөз.

«Ең әдемі киім – ұлтыңның киімі», – деген екен ұлы адамдар. Қазақ халқының ұлттық киімдерінің түрі де, үлгісі де еш халықтан кем болған жоқ. Оның көркем үлгілері әлемнің этнографиялық мұражайлары мен көрмелерінен орын алған. Ұлт мәдениетінде бағалы киімдер сый-сияпат, дипломатиялық қатынастарда ескерткіш, белгі ретінде жүрген, мысалы, ат, шапан сыйлау құрметтеудің көрінісі деп бағалаған.

Ұлттық киім – бай тарихи-мәдени мұра, оны зерттеу бізді өткен ғасырлардағы әдет-ғұрып, салт-дәстүр, халықтың хал-ахуалынан кең көлемде жан-жақты хабардар етеді. Қазақ халқының киімі басқа ұлттардан өзгеше өзіндік қасиетке толы. Мұның басты себебі де қазақ халқының табиғат төсінде өсіп, еркін ғұмыр кешумен байланысты болса керек.

Ертеде халық шеберлері қазақтың болмысына тән, кигенде ыңғайлы әр түрлі киім үлгілерін жасаған. Соның бірі–үйлену тойына киетін киім үлгілері. Күйеу мен қалыңдықтың үйлену салтанатына киетін киімдері сәнімен, әшекей үйлесімімен, бояу-нақышымен ерекшеленген. Әсіресе, қалыңдықтың кестелі барқыт көйлегі, оқалы қамзолы күнделікті тұрмысқа, жүріп-тұруға ыңғайсыз болғанымен, асқан ұқыптылықтың бірден-бір үлгісі болып табылатын сәукелесі алтынымен апталған, күмісімен күптелген шытырлармен безендірілген белдігі, шолпы, алқа, тамақша, сақина-білезігі, таптаурын немесе зерлі кебісі мүлтіксіздігімен көз тартатын. Бұл да болса, салтанаттық киім мен күнделікті киім-кешектің арасында айырмашылық барын еске түсіреді. Бұл той киімдерінің сәндіктен басқа басты қасиеті жаңа құрылған отауды жаманшылықтан, сұқ көзден сақтап, бақытты өмір ұрпақ, байлық, айналасына деген сүйіспеншілік сияқты жақсы қасиеттерді дарыту болған. Той киімін тігуді, зергерлік заттарды жасауды отбасында бақытты, көп балалы аналар секілді шеберлерге сеніп тапсырған.

Қазақ халқының үйлену дәстүрі негізінен құда түсіп, қалың төсеу жолымен жасалған. Үйлену дәстүріне байланысты екі жақтың туыстары бір-біріне өзара малдан басқа қымбат маталар, киімдер сыйлаған. Қалыңдықтың ата-анасы алғашқы келісімнен кейін-ақ, тойдың ең негізгі бөлігі, қалыңдықтың киіз үйін, күймесін, сәукелесін дайындаған. Қыздың жасауына да аса зор көңіл бөлгендігін «жасауды алты жастан жасасаң асады, жеті жастан жинасаң жетеді» деген нақыл сөзден де аңғаруға болады. Жасауға жақсы дүниелермен қатар, киім-кешек, әсем әшекейлі тағымдар беретін болған.

Біз енді ұлттық киім негізінде жүретін үйлену салтанатында киетін қалыңдықтың киіміне, соның ішінде *сәукелеге* ерекше тоқталып өтпекпіз.

Жоғарыда айтып өткендей, қалыңдықтың киімі ерекше зерлі тігіспен тігіліп, түрлі әшекей заттармен көмкеріліп, асқан ұқыптылық пен сұлулықтың нышаны іспеттес болған.

Қалыңдықтың көйлегі әр түрлі матадан тігілетін болған. Егер күнделікті киілетін көйлектердің маталары қолдан тоқылған жүн, мақта, маталар болса, той көйлектерін жұқа қымбат жібек, жартылай жібек, атлас сияқты маталардан тіккен. Көбіне көркем әдебиеттерде көйлектердің түсін қызыл етіп суреттейді, дегенмен де қалыңдық көйлектері ашық түсті маталардан да тігілетін болған. Көйлектің етегін сәби көтеруі жеңіл болсын деп ырымдап бүкпеген. Жеңдері, етегі, кеуде тұсы, жағасы, кейде етек бүрмелері кестеленген. Сондай-ақ, шалбар мен дамбалы (ішкі және сыртқы) көйлектен көрініп тұратын бөліктері ғана кестеленіп,

зерленеді. Ал, өңір – бұл көйлектің тамақ астындағы ойындысын жауып тұратын ерекше кестеленген бөлігі. Өңірге салынған өрнектің магиялық қорғаныш күші бар деп есептелген. Жеңсіз, белі қыналған, алды ашық, ұзындығы тізеге түсетін қалыңдықтың жеңіл киімі – қамзол бір түсті барқыттан, атластан тігілген. Оның алдыңғы екі өңірі мен арқасы кестеленіп, ою өрнек салынады. Қамзолға жең салынса, жеңі де, жең ұшы кестеленетін болған.

Шапан (тон) – шұға, барқыт, парша секілді әдемі, қымбат әрі мықты матадан ұзын етіп тігілген қалыңдықтың сырт киімі. Той шапанына ерекше көңіл бөлініп, жағасы, өңірі арқасы әдемі ұлттық көз тартарлық ою өрнектермен кестеленген. Жиіктеріне әдемі болуы үшін бағалы аң терісінен басқа қымбат матадан зер, бұлық немесе жұрын салынған.

Жеңсе. Жеңселер көбінесе Жетісу өңірінде және қарақалпақтарда болған. Қолдың білектен шынтаққа дейінгі бөлігін жауып тұрған. Той киімі ретінде тігілген жеңселер күнделікті жеңселерге қарағанда әдемі матадан ою өрнек салынып кестеленіп тігілген.

Қалыңдықтың кестелі етігі *шоңқайма* деп аталады. Шоңқайманы сәнге кию үшін жәй саптырмадан гөрі әдемілеп, өкшелігін, оймасын кестемен өрнектеп тіккен.

Бұлардан ең негізгі назар аударатын, көңіл бөлетін қалыңдықтың бас киімі – *сәукеле*.

«Сәукеле» сөзінің о бастағы шығу тегі сақ дәуіріне барып тіреледі. Атауды морфологиялық жағынан талдасақ, екі компоненттен құралған: алдыңғы буындағы «сәу» байырғы «сақ» тайпа атының тілдік өзгерістің түсуінен қалыптасқан. Сөздің екінші бөлігіндегі «келе» бас киім ұғымындағы архаизм. Яғни, сәукеле этнографизмнің мағынасын «сақтардың бас киімі» деудің мүмкіндігі бар. Себебі, әу бастағы «сақ келе» тұрақты тіркеске уақытпен кеңістік арасындағы ұдайы сұранысқа орай, белсенді жұмыс алудың барысында бірігіп, кірігіп, үндестік заңына сәйкес, бірінші буындағы «к» қатар келген «к» дыбысының әсерінен жұтылып, соңғысына бағынып, сәукеле лексикалық тұлғасына айналған. Бұл филолог – ғалымдардың пікірі. 70-ші жылдары кейбір ғалымдар, «сәукеле» сөзін қазақтың «сау келе жатыр» деген тіркестерінен тұрған деседі. Себебі, қызды ұзатқанда оның дүниесіне, жасауына көз тіккен қарақшылар жолда торуыл жасап, шабуылдауы мүмкін, сол қиын да күрделі сынақтан аман-есен өткен көште алыстан алдымен қалыңдықтың бас киімі көрінген. Сол негізде айтылған «сау келе жатыр» сөзі тіліміздің айтылу ыңғайына бағынып, төселіп «сәукеле» деп өзгеріске ұшыраған дейді.

Ал біздің түсінігімізше «сәукеле» сөзінің шығу тегі «биік бас киім» деген ұғымнан туындаған болса керек. «Сәукеле» екі түбірден тұратын түркі сөзі. «Сау» деген қазақ тілінде «саусы, биік, ұзын, таусылмас, шегі жоқ» деген мағынаны білдіреді. Ал «келе» сөзінің түп-төркіні «бас, ақыл-ой» дегенге саяды. Оған дәлел, «*келелердің* төбесін асыл тастармен безендіріп, алтынмен көмкеріп қояды, оның үстіне қарқара қадайды» /1/. Ана тілінде «келе»-нің фонетикалық жанама нұсқасы *келде*. Дәйекке жүгінсек: «үлкендерден естуіміз: қазақтар ертеректе (шамасы XVIII ғасырға дейін болса керек) намаздың шартын, дұғалықтарын білмеген шақта, намазға «ақ қойдың *келдесі* (басы), қара қойдың *келдесі*, мен құдайдың *пендесі*» деп жығыла берген...» /2/. Сондай-ақ, әдеби тілдік нормамызда бас лексемасының синонимі орнына *кәллә* нұсқасы жұмсала береді. Лексикографиялық іргелі еңбектерде бұл сөз иран тілінен енген деген жаңсақтық жіберілген. Бәлкім, *кәллә* атауы қазаққа сіңген байырғы кірме соғдылардың тілдік артикуляциясы арқылы қалыптасқан диалектілік ерекшелік болуы да ғажап емес. «*Әр кәлләда бір қиял*», - деген мақал құрамында кездесуі аталған сөздің жалпы халықтық сипатқа иеленгендігінің бұлтартпас дәлелі. Және «бас, ақыл-ой»

ұғымындағы *кәллә* сөзі өзбек халқының ауызекі сөзінде әлі күнге дейін қолданыста келеді.

Алтын сапты ақ берен,
Деммен тартып тиеді.
Кейбірінің кесіп *кәлләсін*,
Кейбіреуін тіледі...» (107-б)
«... *кәлләсін* кеспей қатындар
Қырықты барып теректі /3/.

Яғни екі түбірден құралған «сәукеле» сөзі «биік бас киім» деген ұғымды білдіреді деп ойлаймыз.

Сәукеле 2-3 қарыстай биік, ол дөңгелек төбе жағына қарай жіңішкере береді. Сәукеленің өн бойы қымбат маталармен қапталып, оның сыртына алтын, күміс, інжу, маржан, меруерт, ақық, лағыл сияқты асыл тастардан жасалған моншақтар тағылады, түрлі-түсті қымбат жіптермен тігіледі, безендіріледі. Бастан қисайып немесе түсіп кетпеуі үшін тамақтан өткізілген бау тағылады.

Сәукеленің арнайы күмістен жасалған төбелдірігі, мандайшасы, екі құлақ тұсына омырауға жететін маржаннан тізілген салпыншақ бет жақтауы болады.

Сәукеленің арт жағына ұзындығы жерге жететіндей міндетті түрде ақ желек ілініп, оған үкі тағатын болған. Ол беташар айтылғанда қалыңдықтың жүзін, бүкіл денесін жауып, төгіліп тұратындықтан, қыздың дене пішімін өте нәзік, сымбатты етіп көрсететін. Біздің пікірімізше, үкі тағудың өзіндік мәні болған. Оны көз тимесін, жын-періден аулақ болсын деген сенімнен, ырымнан бұрын, тұрмыс, салт-дәстүр негізінде туындаған қажеттілікке байланысты қолданыста болған. Мысалы, күйеу жігіт алғаш өзінің қайын жұртына барғанда, жеңгейлері оны ортаға ап қалжыңдап, сұрау, қолқа салатын болған. Сонда күйеу жақтан келген топ жігіттердің арасынан күйеуді бас киіміндегі немесе киіміндегі, аяқ киіміндегі үкісіне қарап таныған, ажырата білген. Мұндай белгі тағу арқылы күйеу жігіт те өзгелерден дара тұрған. Тағы бір тарихи деректерге сүйенсек, Санкт-Петербургтегі Эрмитаж мұражайында және Мәскеудегі Шығыс халқының өнер мұражайында сақталған сәукеле үлгілерінің кейбіріне үкі қадалмаған. Сондай-ақ ертедегі орыс суретшілері П.Кошаров, Л.Полторацкой, Д.Львович сәукелені өз шығармаларында сипаттағанда оның басынан үкіні бейнеленбегенін байқаймыз. XIX ғасырдың соңына дейін сәукеле жайлы И.Георги, Г.И.Спасский, П.И.Небольсин, Ч.Ч.Валиханов, И.И.Ибрагимов секілді зерттеуші ғалымдар жазса, XIX ғасыр мен XX ғасырдың басында орыс суретшілері С.М. Дудин мен В.Н.Васильевтің, Д.Львовичтің салған суреттерінде сәукелелердің бейнелері үкісіз, тек зергерлі, әшекейлі етіп суреттелген. Яғни, сәукелелер осы кезеңге дейін тек әшекей, асыл тастармен, үкісіз безендірілсе, керісінше салтанатты кештерде киетін бөрік, тақия секілді бас киімдерде үкі болған. Үкі тағу кейіннен сәнге айналып, ғасырлар тоғысында өз жалғасын тапқан десек те болады. Сәукелені өте шебер әйелдер ғана тігеді.

Көріп алсаң көріктіні,
Таңдап алсаң тектіні,
Сонда көңілің толмай ма?

– деп Абай атамыз айтқандай, тектілікке аса мән берген халқымыз қалыңдықтың шыққан тегін, дәрежесін осы сәукелесіне қарап бағалаған, анықтаған. Әрине, мұндай бағалы бас киімді халқымыз әл-ауқатына, жағдайына қарай қыздарына кигізе білген.

Қызға төленетін қалың малдың құны да оның тегіне, тәрбиесіне қарай есептелген. XIX ғасырдың алғашқы жартысында кіші жүздің Байсақал атты байы мен орта жүздің Сапақ байы құда болыпты. Байсақал құлдарына қызының

сәукелесін жіберіп: «Басқа ештеңе сұрамаймын, тек осы бір сәукеленің бағасын есептеп берсе болды», - депті. Сонда Кенесарының ағасы Саржан төре әлгі сәукеленің бағасы: «500 байтал екен, сондықтан қызының қалың малы 500 жылқы болсын», деп кескен екен. Мұның өзі «дос басқа дұшпан аяққа» қарайтын қазақта қыздың басы қаншалықты құрметтелгенін аңғартары анық. Өте биік бас киім оны киген қызды асқақтатып, өр етіп көрсететін. Бұл да болса, отаудың есігін енді аттайтын жанды құрметке бөлеген. Демек бұл бас киімді бабаларымыз еріккеннен жасай салмаған. Оны биік ету арқылы қыз атты қымбат қазынаның қол жетпейтін биікте тұратынын меңзеген. Дәстүр бойынша сәукеле тек ұзатылған қыздарға ғана кигізіледі, оны айырбастамайды, кие тұруға да беруге болмайды. Әдет бойынша оң жақтағы құда түспеген қызға сәукеле кигізбейді.

Жас келін түскен жерінде бір жылға дейін желек жамылып жүреді. Ойын-тойға барғанда сәукелесін де киіп барады. Қазақ әдетінде сәукелені ұзатылар кезінде ғана киеді. Келін болып түскеннен соң оны шешіп алып қояды.

Сәукеле қалыңдықтың тек өзіне ғана тиісілі меншігі болып саналатындықтан, өлгеннен кейін сәукелесі төркінге қайтарылады немесе оның сәукелесін тек балалары ғана иемдене алады.

Ал сәукеле кигізу салтының қазақ салт-дәстүрінің ішіндегі орны бөлек. Себебі сәукеле әйел киімдерінің ішіндегі ең асылы ғана емес, оның жұбайлық өміріндегі елеулі кезінің естен кетпес ыстық белгісі. Бұлаңдап өскен оң жақтағы және ақ босаға арасын аттар арадағы қимас та қызықты кездің ескерткіші. Олай болса, келіншекке сәукеле кигізудің өзі бір ерекше салтанат.

Шапан келді – сын келді,
Қызыл тілім қимылда.
Жүруші едім алшақтап,
Тақия тіктім моншақтап,
Жеңгелерім жиналып.
Келдің бе, киім құшақтап,

– дейді аттанайын деп отырған қалыңдық. Дәстүр бойынша қызға сәукелені, басқа да киімдерін әкесінің үйінде ұзатылар сәтте жеңгелері арнайы келіп, оң жақтағы үкілі тақиясының орнына кигізіп, енесінен байғазы алған. Сәукеле байғазысының бағасы да олқы болмаған. Бұған құда-құдағилар да шақырылып, олар көрімдік атаған. Шашылып, ақ бата арналған. Сәукелені кигізгені үшін ауылдың сыйлы кісісі күйеу жігіттен сыйлық алған. Сол күні құдалар үлкен үйге кеткенше келіншек сәукеле киіп отырған. Көрсек көздің жауын алатын осы бұйым тек қалыңдықтың ғана сәні емес, той салтанаты мен құдалар беделін де көтере түсетін ерекше көрініс. Жас келін түскен жерінде бір жылға дейін желек жамылып жүреді.

Г.Р.Андреев өзінің 1915 жылдары жазған «Киргизский той» деген еңбегінде былайша суреттеген: «Киімнің ең жақсысы қалыңдықтың үстінде. Желбіршекті жібек көйлек пен барқыт қамзолдың сыртынан кигені жібек көк бешпент, иығына жамылғаны парша шапан. Қос бұрымды сылдыраған күміс шашбау басына майда күміс теңгелермен әшекейленіп төбесіне үлбіреген үкі қадалған «қыз қалпақ». Қыздың ұзатыларда киетін киімі қымбат маталардан тігіледі. Асыл тастармен моншақталған желегі бар сәукеле қыздың оң жақта отырғандағы бас киімі. Күйеуінің ауылына жеткен соң, басына жаулық салынады».

Үйлену тойына бұрын қалыңдық сәукеленің орнына зерлі қасаба да киген. Оған дәлел, қазақ тілінің лексиконында «қасабалы қалыңдық», «қасабалы келіншек» деген тіркестердің сақталып қалғаны. Шамасы, қазақ әйелінің осы бір керемет бас киімі өзімен аттас көне түркі қыпшақ бас киімінің негізгі элементтерін бойына сіңіріп бізге жеткен болса керек. Өйткені «қасаба» көне түрікше «алтын зерлі» деген мағына береді. Қалыңдық қасабаны жібек көйлектің

үстіне қаусырылатын, шалғайына, етегіне кесте жүргізген белдемше мен қыздарға тән сезімтал талғамының бірден-бір нышаны іспетті нымшаға қоса киген.

Қасаба – үшкірлеу төбесіне бір шоқ қауырсын қадап, маңдай тұсын түгелдей асыл тас, алтын, күміс әшекейлермен безеп, оң жақ самай тұсына 5-6 қатардан үрмелі моншақ күміс қоңыраулар, ұзын салпыншақты етіп жасаған қыз тақиясының бір түрі. /4/. Қасабаны тойдан кейін үкісіз, желексіз, ойынқысының сыртына жаулық салып немесе басына орамалдың үстіне киген. Бас киімнің бұл үлгісіне қарай қалыңдыққа арнайы алқа, білезік, сырға, жүзік, бұрымға тағатын шолпы, бұрымның жолаңын ілетін қоза сырға, қамзолдың сыртынан буынатын нәзік белдік, аяққа киетін мәнерлі кебіс дайындалатын болған. Қасаба күрең немесе көгілдір түсті жібек, ши барқыт, пүліш, дүрия, шұға, парша секілді маталармен тігіледі. Қасаба – тұрпаты дөңгелек желкесіне қарай ойынқылау келген, дөңгелек тақияға ұқсас етіп пішіледі де, артқы немесе желкесіне қарай бірте-бірте ойытқы түскен құламасы болады, ұшы әйелдің арқасына қарай төгіліп жатады. Айдыны зерлі жіптермен кестеленіп, қиылысқан жерін астын жолақпен жауып, зерлі әшекеймен безендіріледі. Құламасына шашақтар тағылады. Шашақтың көп тағылуын «ұрпағы көбейсін» деген игі тілекпен түсіндіруге болады. Қасабаның маңдай тұсына түрлі асыл тастармен тізілген дөңгелек табақшалармен бекітілген қыстырма ілінген. Ал самай тұсына ұзынырақ күміс қоңыраушалармен ұшталған 5-6 тізбек салпыншақ таққан. Бұл келіншек болып түскен қыздың жүйкесін жұбатады-мыс деген ескі ұғымнан тұрған. Төбесіне қадалған үкі көрік беріп тұрған.

Қасабаның бүгінгі күнге дейін жеткізіп, зерттеуде мемлекет қайраткері, этнограф, ғалым Өзбекәлі Жәнібековтің қосқан үлесі зор. Қазір қасабаның үш түрі бар екендігі мәлім. Жәңгірханның зайыбы киген қасабаның бір түрі осы кісінің қатысуымен Алматыдағы «Түскиіз» фабрикасындағы өндіріске, екіншісі қазақ театр қоғамы шеберханасында, үшінші Қаскелендегі «Раушан» фабрикасында қайта қалпына келтірілді.

Жоғарыда айтып өткен сәукеле мен қасаба секілді ұлттық бас киімдерді XV ғасырда қазақ хандығы орнаған сәттен бастап кие бастағаны белгілі.

Дегенмен де сәукеле мен қасаба бірте-бірте XIX ғасырдың аяғына қарай тұрмыстан шығып қалған. Әйтсе де олардың қайсыбір нұсқалары бай әулеттерде сақталғандықтан, ұрпақтан ұрпаққа ауысып келген. Оларды ұзатылатын қызға, түсетін келінге киелі бас киім ретінде кезектесе кигізетін әдет осылай пайда болған.

Біздің сәукеле, қасаба секілді бас киімдерге терең тоқталып отырғанымыз, осындай тамаша ұлттық киім үлгілеріне әлі де болса, жөнді көңіл бөлінбей келе жатқанымен байланысты. Тіптен тақияға капрон үкі қадап әлек болғанша, қазақ әйелінің ертеден келе жатқан қасаба, сәукеле секілді үкісіз де кююге болатын бас киімдерін тұрмысқа, концерттік ансамблдерге ендіре берсек, қазақы киімді ұтымды пайдалануға қосылған үлес болар еді.

Сондай-ақ, бүгінгі таңда халқымыздың ғасырлар бойы қалыптасқан дәстүрлі киім түрлері өзгеріске ұшырап отыр. Бұл да болса, зерттеуші ғалымдардың өзіндік пікір ұсыныстарының тууына себепші болады. Ұлттық дәстүрімізді өнерімізді зерттеуде өз үлесін қосып келе жатқан зерттеуші, ғалым Шектібай Байділдәулы өз пікірінде: «Ұлттық киімнің бояуын, түсін өзгерткенмен, түрін, пішінін (модасын) өзгерту дұрыс емес. Бұл біздің қазақ ұлтына тән ерекшеліктегі ою-өрнек, кие қасиет. Осы киіммен, осы оюлармен халқымыз талай тарихи дәуірді бастан өткерген, досы да, қасы да таныған. Түрін де, түсін де өзгертпей ғажайып киімдер жасаған» десе, белгілі этнограф, ғалым Өзбекәлі Жәнібеков: «соңғы 15-20 жылда жүргізілген этнографиялық зерттеулерге қарағанда, қазіргі

ғылыми-техникалық прогресстің, жаңа моданың әсерімен, сол сияқты қазақша киімнен ешбір хабар жоқ, ұлттық дәстүрлерге жатпайтын жалған элементтермен көбірек айналысатын, бірақ өздерінің «туындыларын» кино телевизия, театр қауымы мен концерттік ұйымдар арқылы, тіптен жергілікті өнеркәсіп жүйесі арқылы тықпалауға мүмкіндігі бар кейбір суретші – модельерлердің орынсыз араласуынан ұлттық киімнің пішімінде немесе тігісінде ғана емес, оның материалында да, әшекейінде де, тіптен үкі қадауда әр қилы өзгерістер пайда бола бастағандығын аңғаруға болады. Оның барлығын былай қойғанда, біздер ғылыми мақсатқа орай немесе музей қорын толықтыру үшін ел арасынан сатып алып жүрген ең дәстүрлі киімдердің өзінен де аздап та болса байқалатын түр өзгерістері көрініп жүр.

Ұлттық киім – көненің көзі, бізге жеткен материалдық мәдениеттің жетістігі. Оны ескерткіш ретінде болашақ ұрпаққа сақтау қажеттігін ескерсек, мұндай жағдайларға үзілді-кесілді тиым салған жөн. Біздің мәселенің бұл жағына баса назар аударып отырғанымыздың бір жағы- уақыт өткен сайын ұлттық киімді сақтап, зерттеп білудің қиынға түсе беретіндігінде болып отыр. Мысалға ұлттық киімді жалпыға мәлім этнографиялық жолмен, яғни далалық экспедициялар арқылы оның сақталып қалған нұсқаларын жинап, хабарлаушылардың айтқандарын мүмкіндігі хронологиялық жағынан -50-60 жылмен ғана шектеледі.

Ал хабарлаушылардың өз әке-шешелерінен, ата-әжелерінен естігендерін есептегенде тағы да 30-40 жылды қамтуға болады. Сонымен ең тиімді деген этнографиялық әдіспен зерттеу мүмкіншілігінің өзі сайып келгенде 80-100 жылмен, XIX ғасырдың аяғы XX ғасырдың басымен шектеледі. Республикамыздың музей қорында да негізінен осы кезеңнің киімдері ғана бар» деп өзінің ғылыми еңбегін тұжырымдайды.

Расында да, көненің көзі ретінде саналып келе жатқан ұлттық киімдеріміз бүгінгі күнде екінің бірінде бар деуге ауыз бармайды. Жоғарыда айтып өткен ең тиімді тәсіл этнографиялық жолмен мұра жинаудың өзі уақыт ағымына бағынып, ғасырға жуық кезеңді қажет етеді.

Дей тұрғанмен, бүгінгі таңда ұлттық киімді зерттейтін, тігетін, жаңартатын, ғылыми орталықтар да жоқ емес. Әсіресе еліміздің беделін халықаралық деңгейде көтеріп, ұлттық киімдерімізді әлемге танытып жүрген «СЫМБАТ» сән Академиясы мен «ЕРКЕ НҰР» фирмасында тігілетін ұлттық киімдерді халықтық сұранысқа ие боп жүргендігі көңіл қуантады.

Алайда, халқымыздың ұлттық дәстүрі негізінде киілетін ұлттық киімдеріміздің толыққанды сақталып, ұрпақтан-ұрпаққа ел сынын бұзбай жеткізілуіне, жауапкершілігі мол мәселені шешуде бұл кәсіпорындардың атқарып жатқан жұмыстары жеткілікті роль атқармайды.

Сондықтан да ЖОО да, әсіресе, «Кәсіптік білім» мамандығы аясына «Ұлттық киім» деген пән енгізілсе деген ұсынысымыз бар. Себебі, *біріншіден*, бүгінгі тұрмыстағы ұлттық киімнің алар орны ерекше десек, осы пән арқылы ұлттық киім үлгілеріне сүйене отырып, сәндік, тұрмыстық, күнделікті киетін киім тігуіне жақсы мүмкіндік болар еді. Әрине адамның қоршаған ортасы да бір орнында тұрмайтындығы анық. Уақыт озған сайын адам да өз ортасын қалыптастырумен қатар киімін де өзгертіп, тұрмысын жаңартып отырады. Сонымен бірге қазақтың дәстүрлі киімінің тарихи орны бір бөлек, тұрмыстық орны бір бөлек болуы шарт. Сондықтан да дәстүрлі киім үлгілеріне сүйене отырып, бүгінгі уақыт сұранысына сай, жаңаша киім үлгілерін жасап, тігу қажеттілігі туындауда. *Екіншіден*, ұлттық негізде пән өтілетін болса, студенттердің бойына ұлттық құндылықтар мен тәрбиенің даруына, қалыптасуына бірден-бір себеп болар еді. Ал, *үшіншіден*, еліміздің болашағы жастар екендігін ескерсек, еліміздің әр аймағында ЖОО-ның студенттері ұлттық

киімді зерттеп, тануы, оның сақталуына, келер ғасырларға да қанат жайып жетуіне септігін тигізсе, бір жағынан сенімімізге кепіл болар еді.

Сондай-ақ, халқымыз ерте кезден-ақ қалыңдықтың әр жыл мезгілдеріне сай даярлап тігіп отырған. Қыстың күндері үйлену салтанатында қалыңдық сыртына «көк тон» деп аталатын құндыз терісінен қапталған, парша маталардан жасалған ішік тон кесе, күз және көктем айларында шұға, барқыт, парша секілді қымбат әрі мықты мақтадан тігілген шапан, бешпент, камзол киген.

Ал қалыңдықтың бүгінгі киімі қандай? Әдетте, осы уақытқа дейін үйлену тойларында қалыңдық киімі тек бір үлгіде, яғни қай мезгіл болмасын, ақ көйлекпен шығатынын көріп жүрміз. Тек оқта-текте үйлену тойларында мүмкіндігі барлар ғана ұлттық киім үлгісінде той киімдерін киеді. Осындай жағдайларды негізге ала отырып, жыл мезгіліне сай, қалыңдық киімінің тігілу шеңбері кеңейсе деген ұсынысымызды айтқымыз келеді.

ӘДЕБИЕТТЕР

1. Ибн-Батутаның Дешті-Қыпшаққа саяхаты. 15-б
2. Ә. Марғұлан. Ежелгі жыр аңыздар. А.: Жазушы, 1985, 49-б
3. С.Мұқанов. Халық мұрасы. А.: Қазақстан, 1974, 47-б
4. Р.Шойбеков, Ана тілі, 1991, 18 сәуір
5. Батырлар жыры. 2-том, А.: Жазушы, 1986, 114-б,
6. А. Мектептегі. Сәукеле. Түркі әлемі, №2 (30) ақпан, 2004 жыл
7. Туркестанские ведомостей, 1915 №251
8. Ш. Байділдаұлы. Қазақтың ою-өрнектері.- Алматы «Өнер», 2006.

ТҮЙІНДЕМЕ

Мақалада ұлттық киім, қалыңдықтың киімі туралы, соның ішінде сәукелеге тоқталып, ғылыми негіздерге сүйене отырып, «сәукеле» сөзінің шығуы мен қолдану аясы баяндалған. Білім беру жүйесіндегі студенттердің шығармашылық қабілеті мен эстетикалық талғамын арттыруда ұлттық киімнің қаншалықты маңызды екендігі қарастырылған.

РЕЗЮМЕ

В статье рассматривается национальный костюм невесты, как один из главных компонентов национального костюма казахского народа, Исследования опирались на научные источники. Изучение этого является важным на сегодняшний день источником формирования у студентов эстетических вкусов и творческого потенциала.

ӘОК.370.014

КІЛЕМ ТОҚУ ӘДІС–ТӘСІЛДЕРІ АРҚЫЛЫ ОҚУШЫЛАРДЫ ЕҢБЕККЕ БАУЛУ

Орымхан Ж.О. - доцент м.а. (Алматы қ., ҚазмемқызПУ)
Ақылбекова Ш.Д. - 4 курс студенті (Алматы қ., ҚазмемқызПУ)

Қазақстанның жаңа даму кезеңінде білім берудің ғылыммен табиғи түрде үзіліссіз байланысуы уақыт өткен сайын елдің экономикалық өсуіне, тиімділік пен бәсекелестіктің артуына ықпал етуші қуатты күшке айналып келеді.

Білім беруді дамыту – қоғамның белсенді ықпалы арқылы жүзеге асырылатын, кең ауқымды мемлекеттік бағдарлама. Ол қазақстандық білім беруді ең алдымен елдің қазіргі тыныс–тіршілігіндегі өзекті де болашақты сұраныстарына сай келетін жаңа заманғы сапаға жеткізуі тиіс.

Кәсіптік білім берудің мағынасы мен құрылымын жаңғырту бүгінгі күннің негізгі мақсаты.

«Өнерлі өрге жүзеді» - дейді халық, яғни қолөнерінің өзіндік қыр–сыры мол, киын әрі озық түрлерінің бірі – кілем тоқу өнері.

Адамзат дамуының қай сатысында болсын қоғаммен бірге дамыған кілем тоқу өнері әр дәуірде өзінің өшпес ізін қалдырып, әлеуметтік көркемдік жағынан дәуір тынысын қалт жібермей әсерін тигізіп отырды. Халық арасында кеңінен тараған, дамыған өнер – кілем тоқу өнері. Бұл тұрмыс қажетіне байланысты халық қолөнерінде ерте заманнан белгілі өнер болып келеді.

Кілем дәстүрі тым арыда жатқан қолөнер бұйымы. Ол сонау Ұлы Жібек жолы бойындағы саудагерлердің тасып сататын маңызды тауары болған, олар шығыстан батысқа Орта жазық алабының торғын-торқасын тасып әкеліп, шығыс өңірдің кілем-кілшесін сатып алып кететін. XIV-XVII ғасырларда Самарқан, Бұқара Қызылорда кілемдерінің жиналатын әрі тарқалатын орталығы болған десекте қателеспеспіз.

«Үй-үйде бар кілем тоқитын өрмек,
Ата, бала, немере бірге отырып,
Кілем тоқып, салды өрнек»

- дегендей кілем тоқу, ұйымшылдық пен қолқабыс көрсетуінің арқасында тындырылған іс.

Кілем-қазақтардың үй сәндігі, жылулығы үшін қолданатын үй жиһазы. Кілем тоқу өнері - қазақ халқының өмір тіршілігінде айрықша орын алып, ғасырдан-ғасырға, ұрпақтан-ұраққа жалғасы дамып келе жатқан өнер түрі. Ал, қазақ кілемдерінің бетіндегі ою-өрнек түрлері ежелгі замандардан бастау алып қазақ жерін мекен еткен көшпелі тайпалар өнерінің ықпал-әсерімен сан ғасырлар бойы қалыптасып, өзіне тән бір жүйеге келген. Біз қазақтың алғашқы ою-өрнек үлгілерін Андронов мәдениеті мен байырғы сақ, ғұн, үйсін өнері мұраларынан ұшыратамыз.

Ерте заманнан бері қазақ тұрмысында мықтап орын алған, бүгінгі күнде де маңызын жоймаған, өте тығыз тоқылатын, өте төзімді, ұзақ уақыт сақталатын бағалы үй бұйымдарының бірі – кілем деп аталатыны белгілі. Ертеде кілемді жерге төсеумен бірге туырлық пен үзіктің орнына да жапқан, әрі сән үшін, әрі жылылық үшін керегенің ішінен де тұтылған. Халық арасындағы «Үй жасауы – кілем» деген сөздің өзі-ақ оның қазақ тұрмысында қаншалықты орын алғанын көрсетеді. Кілемді алтын, күміс бұйымдармен бірге байлықтың, баршылықтың белгісі деп санаған. Кілем қыз жасауының елеулі құрамына кірген; сыйлы қонақтарға арнап кілем төсеу, кілем төсеп қарсы алу, көшіп-қонғанда салтанаттыққа түйеге кілем жабу сияқты дәстүрлермен бірге оны құн төлеуге,

сый-сияпат жасауға да пайдаланған. Кілем тоқу – қай халықта да ерекше орын алған кәсіп. Қазақ тұрмысында өрмек тоқумен айналысатын қыз-келіншектер, әйелдер арасынан кілем тоқуды кәсіп еткен шеберлер шыққан. Оларды кілемші деп арнайы бөліп атайды. Кілемді қолмен де машинамен де тоқуға болады. Қолмен тоқылған кілемге қарағанда машинамен тоқылған кілемнің беріктігі мен көркемдік сапасы нашарлау, ал сыртқы түрі мен өрнегі жағынан одан кем емес, әрі өнімділігі жоғары және арзанға түседі. Кілемше қолымен 25 күнде 1 м кв тоқыса (кілемнің тығыздығы мен ою - өрнек әуенінің күрделілігіне байланысты), ал машинамен бір күндік жұмыс уақытында 23-30 м кв тоқылады.

Кілем - қазақтардың үй тұрмысында қолданатын сәнді бұйымы. Кілем үйдің қабырғасында ілінетін, жылылық үшін пайдаланатын зат. Кілем тоқу - тұрмыс қажетіне байланысты халық колөнерінде ертеден белгілі, ел арнасына кеңінен тараған өнер.

Қазақ қолөнерінде кілемдер тақыр және түкті болып екі түрге бөлінеді. Тақыр кілемнің тоқу үрдісі: желі жібiнен, теру жібiнен кейде арқау жібiнен тұрады. Тақыр кілем тоқуға қойдың көктемгі қырғылған жабағы жүні қолданылған. Тақыр кілем өрнектеріне байланысты бірнеше типтерге бөлінеді. Біз қарастырып отырған шашақты тақыр кілем ою-өрнегіне байланысты "боднос" кілем типіне жатады. Кілемнің ортасы төрт бұрышты шаршалардың ұштасатын бұрыштары ромбтармен жалғасқан. Шаршылардың да, ромбтардың да жиегі жасыл түсті жіппен тоқылған. Шаршылардың немесе "бодностардың" ішіне қызыл түске қара жіппен "қос мүйіздер" және ақ, сары түсті "ботакөз" оюлары түскен. Ромбтың іші қызыл түсті, өрнексіз. Кілемнің астында және үстінде екі қатар үздіксіз "қос мүйіздер" жүргізілген. Ортасы ромб тәрізді тұмаршаларға және үшбұрыштарға бөлініп, кілемнің төрт жағын да қамтып жатыр. Тұмаршалар ақ және қара түсті ала жіппен көмкерілген. Үшбұрыштардың да, тұмаршалардың да ішіне "қошқар мүйіз", "тұмарша" оюлар түскен. Түстері: қызыл, сары, жасыл, қара, ақ, күлгін. Кілемнің екі шетіне 7 қатар түрлі түсті сызықтар жүргізілген және қоныр шашақтармен көмкерілген.



1 сурет – Түкті кілем

Түкті кілемдерді этнографиялық зерттеулер бойынша Қазақстанда ең көп тоқығаны отырықшылықпен айналасатын оңтүстік аймақтар. Кілемнің жасалу техникасы күрделі және көп жұмыс пен уақытты қажет етеді. Түкті кілем

бірнеше қабат жіптерден тұрады. Олар: желі жіп, арқау жібі, жиектеу жібі және әр түсті теру жібі. Түкті кілем - тік бұрышты, тоқылған өрнекті. «Түк» атауы көне түркі тілінде қалың деген мағына береді. Түкті кілемді жерге төрт қазықпен бекітілген «өрмек ағашта» тоқиды. Тоқу екі әдіс – тәсілге бөлінеді. Біріншісі: күрмеп алу әдісі, ғылыми атауы «екі түйінді айқаспа» немесе «гиордес» кейде «түрік» айқаспасы деп аталады. Осы айқаспа кілем тоқуда кеңінен тараған.

Гиордес – түркі елінің кілем тоқу орталығы болып саналатын шағын қаласы. Тоқу әдісі өте қарапайым. Түк шығаратын жіпті екі желі жібінің үстіне көлденең қоя отыра, екі ұшын желі жібінің сырт жағынан артына қайыра отырып ортасынан бетіне шығарамыз. Сонымен түк теру жібінің екі ұшы сырттан ішке кірді. Қазақша «кір» түрікше «гир». Біздің тұжырымдауымыз «гиордес» сөзі «гир» түбірі қазақтың кір, дес деген жалғаудың мағынасы мынада деп ойлаймын, қазақтың бірлес, жерлес, қандас, тұқымдас сөздерінің мағынасындай бір жіптің екі ұшы бірігіп бір жерден шығуы болған сияқты. Түкті кілемнің жібін екі тілдеп ширатып, теріп тоқу арқылы өрнек салынады. Еден бойлай жатқан кілем желісінің желі жіптеріне теру жібіміз кілем желісіне қарағанда тік бойлай орналасып шығады, ал арқау жібімізді алатын болсақ, ол тыным таппай кілем желісінің бір жиегінен екінші жиегіне қарай екпінді қозғалыста болады. Осыған орай арқау жібінің міндеті түк шығаратын теру жіпті орынға қозғалтпай қатырып түйіп тастайды. Енді теру жібі болса бір орынға түйін болып қатып қалады. Осыған орай түкті кілемдерді «қалы» кілем немесе «ғалы» кілем атауларына қазақтың қал «қатып қал» түркі халықтарының «ғал» деген сөздері себеп болғанын айтсақ қателеспеспіз.

Кілем тоқу - тұрмыс қажетіне байланысты халық қолөнерінде ертеден белгілі, ел арасына кеңінен тараған өнер. Кілем үйдің сәндігі, жылулығы үшін арналып, тоқылып жасалатын бұйым.

Баланың тәрбиелі өнегелі болуы алдымен өзіне байланысты болса, содан кейін оған ықпал жасайтын ортаға байланысты екені белгілі. Қазақ елі шебер, ісмер адамдарға бай бай екендігін ешкім жоққа шығара алмайды. Дегенмен, оқушыларды олардың жасаған бұйымдарымен таныстыру жақтары көңіл қуантарлық дәрежеде емес. Осы орайда халқымыздың ұлы ақыны Бауыржан Момышұлының мына ойы еске түседі. «Жаудан да, даудан да, қорықпаған қазақ едім, енді қорқынышым көбейіп жүр. Балаларын бесікке бөлмеген, бесігі жоқ елден қорқам. Екінші, немересіне ертегі айтып беретін әженің азаюынан қорқам. Үшінші, дәмді, дәстүрді сламайтын балалар өсіп келеді. Оның қолына қылыш берсе кімді де болса шауып тастауға даяр. Қолына кітап алмайды. Үйреніп жатқан бала жоқ, үйретіп жатқан әже, әке жоқ.» деп зиялы азамат кезінде мұнайған екен. Қазіргі кезде өз өнерін баласына, қызына үйретіп, кілем тоқумен айналысып отыратын апалар, әжелер азайған тәрізді. Сондықтан баланы қолөнерге баулу және кілем тоқуына қызықтыру үшін ең алдымен оларға үлгі алатындай жағдай туғызып, қазақ қолөнерінің әсемдік құпиясын ашып көрсету қажет. Қазақ халқының қолөнерінде кілем тоқу ерекше орын алатыны бәрімізге мәлім.

Бүгінгі эстетикалық ғылымда анықталған шешім халық қолөнерінің өшпес қасиеті адамның өзіне біткен талабы және іс – тәжірибе өрісінің атадан балаға, анадан қызына жалғасатын ісмерлік шеберлік жолдары.

Ұлттық мәдениетімізді меңгермей, мәдениетті адамзат тәрбиелеу және ұлттық сананы қалыптастыру мүмкін емес. Қай кезеңде болсын адамзат алдында тұратын мұрат – міндеттердің ең бастысы, өзінің ісін, өмірін жалғастыратын салауатты, саналы ұрпақ тәрбиелеу болып табылады. Білімді, жан – жақты тәрбиелі жастар ұлтымыздың баға жетпес қазынасы, сондықтан жастарды жан – жақты қабілетті адамзат етіп өсірудегі халық қолөнерінің тәлім – тәрбиелік, білім – танымдық рөлі оразан зор.

Кілем тек үй ішін безендіру үшін ғана емес, сонымен қатар төсеніш ретінде де қолданған. Кілем бүгінгі таңда үлкен сұранысқа ие.

Біздің мақсатымыз колөнердің бай мұраларын жинап, заманымызға лайықты сапа, түр беру әдісімен оларды сақтап қалу және дамыту. Осы мақсатта тәуелсіздіктің таңы атысымен көптеген кілемдерімізді жаңа заман талабына сай жаңғырту болып табылады. Кешегі күннің дәстүрімен сабақтасып жалғасқан бүгінгі таңда заман талабына сай кілемдер жаңаша үлгіде тігілу шеңбері кеңеюде. Ата – бабаларымыздан мирас болып келе жатқан салт – дәстүріміздің арнасымен бойлай келе жатқан ұлттық нақыштағы кілемдерімізді бүгінгі уақыт сұранысына сай, ұлттық бейнедегі үлгілері тоқылып саны артса нұр үстіне нұр болар еді.

ӘДЕБИЕТТЕР

1. Қазақстан Республикасының Президенті Н.Ә.Назарбаевтің «Қазақстан халқына жолдауы». Егемен Қазақстан 2009ж
2. Х.Арғынбаев Қазақ халқының қолөнері Алматы 1987ж
3. С.Касиманов «Қазақ халқының қолөнері» Алматы 1995ж.
4. Х.Маданов Қазақ мәдениетінің тарихы – Алматы.: 1997, 35 б.
5. Х.Нұркеұлы «Ұлттық мирас» Алматы 1991 ж.

ТҮЙІНДЕМЕ

Мақалада кілем тоқу өнері арқылы жастарды еңбекке баулу, олардың ұлттық сана сезімін, эстетикалық талғамдарын қалыптастыру жолдары қарастырылған.

РЕЗЮМЕ

В статье рассматривается роль декоративного прикладного искусства Казахстана, ее значение в формировании эстетического вкуса и трудовых навыков подрастающего поколения.

ӘОК 687.1:391

ҰЛТТЫҚ ӘЙЕЛДЕР КАМЗОЛЫН КӨРКЕМДЕП КОНСТРУКЦИЯЛАУДА КОМПЬЮТЕР ГРАФИКАСЫН ҚОЛДАНУ

Рысқұлова Б.Р. – т.ғ.д., профессор (Алматы қ., ҚазмемқызПУ)
Қыдырбекова И.Т. - магистрант (Алматы қ., ҚазмемқызПУ)

Қазақ ұлттық киімдерінің ерекшеліктерін зерттеуде комзолдың көркемдік конструкциясын құрастыруда 20 үлгінің өңделуі талданылды: 10 үлгі орталық мұражай этнографиялық нұсқасы, 10 үлгі қолданылған әдебиеттер үлгілері.

Талдауда: ұлттық киім аталуы мен қолданылуы, пішімі, форма силуэті, көлемдік-ауқымдық конструктивтік шешімі, қолданылған материалы және өңдеу технологиясы.

Ұлттық киімдерде кездесетін әртүрлі композициялық, конструктивтік және технологиялық элементтері талданды. Ұлттық киімді дайындауда тігістердің бір-бірінен айырмашылығы, қолданылуы, біріктіру әдісі, қиықта орналасуына қарай ерекшеленеді. Тігін бұйымдарының негізгі бөлшектерін біріктіру әдістері және өңірді, жағаны, жең аузын, етек қиығын өңдеу ерекшеліктері талданады. Киімдердің үлгілерінде бөлшектену элементтері және әшекейлік-безендірудегі ою-өрнек элементтерін классикалық симметрияда түрлендіру әдістері киімнің көркемдік композициялық шешімін өзгертуге қолданылады.

Зерттеуде модельдер бөлшек формасының бірыңғайлылығы мен функционалдық белгілерімен топтастырылды және камзол бөлшектерін түрлендірудің конструкторлық әдістері 1-кестеде, әшекейлік безендіру әдістері 2-кестеде көрсетілген.

Зерттеу нәтижесінде, комзол бөлшектерін түрлендірудің оңтайлы әдістері базалық модель конструкциясы негізінде құрастырылды. Ұлттық киімнің ішкі ырғағы мен үйлесімділік заңдылығына сәйкес, бөлшектерді конструкторлық әдістермен түрлендіруде бедер, майда сәндік бөлшек, иініш көп қолданылатыны анықталды.

1 кесте- Комзол бөлшектерін конструкторлық әдістермен түрлендіру, % есебімен

Комзол	иініш	ендірме	бедер	бейка	баска	Майда сәндік бөлшектер	белдік	қағатама	желбей
Күнделікті	19	9	34	4	2	23	4	3	2
Сәнді-кештік	11	16	28	11	9	21	1	1	2

Дифференциалдық сұранымдағы сапасы жоғары көп үлгілі модельді жобалауда, 2-кестедегі талданған көрсеткіш анықтағандай әшекейлеп безендіру әдістерінде кестелеу және аппликация кеңінен қолданылады.

2 кесте – Камзол бөлшектерін әшекейлік безендіру әдістерімен түрлендіру, % есебімен

Камзол	кесте	аппликация	оқа	зер	ызба	шашак	ұлбір	су моншак	алтындау	күмістеу	зерлеу
Күнделікті	48	32	2	4	3	1	1	4	1	1	3
Сәнді-кештік	21	7	6	8	3	4	11	21	9	6	4

Қазақ ұлттық киімі – камзол түстерінің үйлесімділік заңдылығы әр уақытта сақталады, мата түсі мен ою-өрнек мәнерінің конфигурациясы үздіксіз жалғасады және бояу түсінің өзгеруі мәнердің жіктелуіне әсерін тигізеді. Киімде қолданылған негізгі материалдың бояу түсіне қарай ою-өрнек мәнерінің түр-түсінің үйлесімділігі таңдалады және әшекейлеп безендірілудегі түстерінің шешімі қабылданады. Осы себеппен, камзолда қолданылатынын көрсетті.

3 кесте – Камзолда қолданылатын мата түсі, % есебімен

Камзол	қара	қоңыр	жасыл	көк	көгілдір	Күңгірт қызыл	қызыл	қызылт	Қызылт сары	ақ
Күнделікті	17	11	5	5	9	17	20	11	4	1
Сәнді-кештік	19	5	1	4	7	11	29	12	5	7

Камзол формасының ішкі ауданының тепе-теңдігі түймелеу түріне және конструкциясына тікелей байланысты. Ұлттық киімдерде кездесетін түймелеу әдістері, көркемдік композициялық талғамына байланысты әр түрлі конфигурацияда орындалады. Камзолда кездесетін түймелеу түрі конструктивтік формасы мен бөлшектенуіне байланысты, яғни 4 – кестеде түймелеу түрін талдау арқылы, киімнің көркемдік композициялық шешімі қабылданды. Камзолда түймелікті түрлендіру, модель конструкциясы негізінде ішкі ырғағы мен үйлесімділік заңдылығына сәйкес таңдалды /1/.

Зерттеу нәтижесінде күнделікті камзолдың көркемдік конструкторлық құрастыру ерекшеліктері ұлттық пішім мен талғамда өңдеп талданған қынамалы силуэтіндегі үлгі 1 а – суретте көрсетілген.

Камзол қаусырмалы өңірмен көркемделген, бес қапсырма түймелікті. Алдыңғы бой қолтық ойындысынан бедерлі тігіспен қыналған және дөңгеленген етек қиығы өңір сызығындағы түймелік ұшына дөңгеленіп, жан қиығы мықыннан жоғары тұста өңделді.

Артқы бой ортаңғы тігісті және қолтық ойындысынан бедерлі тігіспен қыналған.

4 кесте – Камзолда кездесетін түймелеу түрі, % есебімен

Камзол	Түймелеу түрі							
	Бір қаусырмалы	Қос қаусырмалы	Жасырын	ассимметриялы	сыдырма	жабысқақ	баумен	қапсырма
Күнделікті	27	24	6	25	4	3	2	9
Сәнді-кештік	17	22	13	29	5	2	5	7

Камзол бөлшектерінің формасы және өзара үйлесім ырғағы ұлттық киім пішімдерінде түрлендірілді. Камзолды нақыштап безендіруде тығыз кесте қолданылды. Мойын ойындысы және оң жақ алдыңғы бой өңірі мен етегі көлемдік композицияда түрлендірілген екі жақты тізбектелген ою-өрнекпен кестеленді.

Артқы бой ортаңғы бөлігінде толық симметриямен түрлендірілген ою-өрнекпен кестеленді, безендіру нақышы ұлттық киім талғамындағы түс-реңк мәнерімен орындалды және киімнің композициялық шешіміне үйлестірілді.

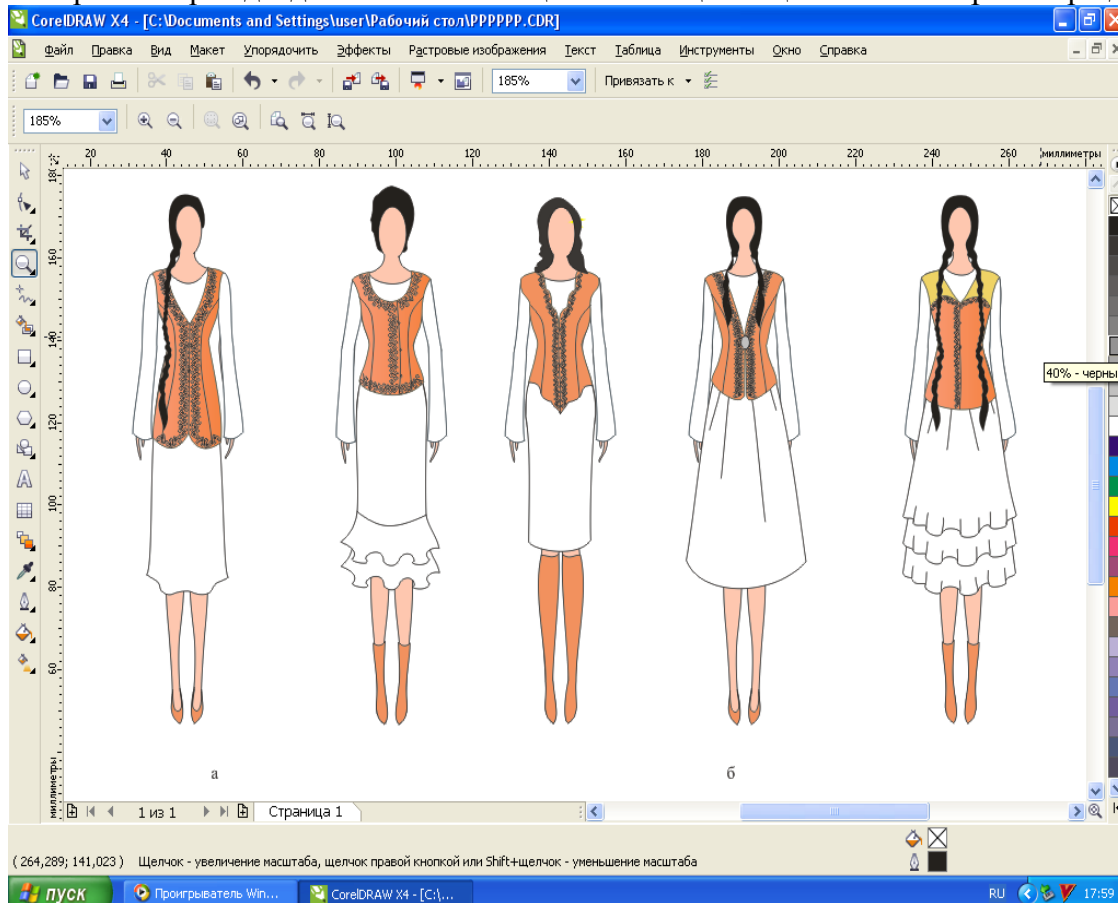

1 а,б – Автоматтық жүйедегі модельдердің сыртқы көрінісі

Камзол қынамалы силуэті және кеңейтілген етегінде көлемдік композицияда түрлендірілген екі жақты тізбектелген ою-өрнекпен кестеленді. Белдемшенің бел қиығы әдіппен жөрмелген.

Зерттеу жұмысында камзол үлгілерінің көркемдік формасын қалыптастыруда, 1 б – суретте ішкі құрылымның бөлшектенуі модельдің утилитарлық функциясы және форманың көркемдік композициясын құрастыру заңдылығына сәйкес орындалды және бос зонаға әшекейлік безендіру енгізілді. Шағын кәсіпорында тігін бұйымдарын дайындаудың технологиялық процесін жобалау кезеңінде ақпараттық бағдарламада киім үлгілерінің сыртқы көрінісі және бөлшектерде ою-өрнек орналасу үйлесімділігі автоматтандырылған тәртіпте және базалық мәлімет құрастырылды.

Базалық мәлімет ақпараттың кейбір өлшемге жүйелендірілген бірыңғай жиынтық, бұл бағдарламаны енгізу нарық сұранымына қарай тез өзгертін тігін ассортименттерінің мәлімет базалық қорын сақтайды және қайта өңдеуге мүмкіндік береді. Қажеттілігіне қарай базалық мәліметтерге өзгеріс енгізуге болады, яғни жаңа ақпарат енгізу немесе алып тастау автоматтық тәртіптегі операциялық жүйеде орындалады. Есептеу техникасының қарқынды даму процесінде шағын кәсіпорында оңтайлы бағдарламамен қамтамасыз ету талабы жүйелік бағдарламаны қалыптастырды, яғни қолданушыларға информациялық ағым ақпараттарды қайта өңдеуге, тапсырмаларды шешуге, әр түрлі конструкция мен технологияны жобалауда және жүйелеуге автоматтандырылған базалық мәлімет жете зерттелді.

Тігін бұйымдарын тәжірибелік конструкторлық жобалау кезеңінде камзол ішкі құрылымының бөлшектенуін талдау, конструкциялық сызбасын құрастыру, лекалосын дайындау, өндіріске жіберуді ұйымдастыру зерттелді.

Камзолды модельдеу-конструкциялау кезеңінде модельдің композициялық конструкторлық шешімін талдағанда модельдің конструкторлық және бұйымның технологиялық бірыңғайлығы сақталды. Жүргізілген зерттеу нәтижесінде, компьютерлік технологияны қолдануда камзол үлгілерін өзгерту, әшекейлеп безендіру мен конструкторлық әдіспен түрлендірудің оңтайлы әдісімен шешілді. Камзолды конструкторлық модельдеуде компьютер графиканы қолдану өте тиімді, уақытты қысқартады және киімнің сапасын жоғарылатады.

ӘДЕБИЕТТЕР

1. Кучарбаева Қ.Ж., Рысқұлова Б.Р. Модельдің көркемдік конструкторлық технологиялық шешімі және бешпет конструкциясын оңтайлы әдіспен өңдеп талдау. // Пищевая технология и сервис. – 2005. - № 3. – с. 63-68.
2. Марғұлан А.Х. Казахская народное прикладное искусство. – Алматы: Өнер, 1986.
3. Ибраева К. Казахский орнамент. – Алматы: Өнер, 1994.

ТҮЙІНДЕМЕ

Мақалада ұлттық әйел камзолының көркемдік конструкторлық әдістерін компьютерлік графикада модельдеу қарастырылды.

РЕЗЮМЕ

В статье рассматривается применение компьютерной графики для художественного оформления и конструирования женского национального камзола.

ӘОК 373.60

ЕРЛЕР ШАПАНЫҢ ЖОБАЛАУДА КОМПЬЮТЕРЛІК ТЕХНОЛОГИЯНЫ ҚОЛДАНУ

Рысқұлова Б.Р. - т.ғ.д., профессор (Алматы қ., ҚазмемқызПУ)

Қыдырбекова И.Т. - магистрант (Алматы қ., ҚазмемқызПУ)

Ұлттық киімдерді жетілдіру бағытында ғылыми зерттеу жүргізген этнограф-ғалымдар Э.Х.Марғұлан, С.И.Руденко, П.Г.Георги, Ө.Ж.Жәнібеков, М.С.Мұқанов, Х.Арғынбаев, С.Қасиманов /1/. Қазіргі уақытта нарықтық экономикада ұлттық киім дайындау шағын кәсіп орындарында дайындық енгізу негізі мәселенің бірі болып есептелінеді. Бұл мәселе тігін бұйымдарының технологиялық процестерін қолданып ғылыми зерттеу жұмыстарына өндірісте жобалауда автоматтандырылған компьютерлік технологиясын қолданылу киімдердің сапасын және бәсекелестігін жоғарлатады. Компьютерлік технологияғы тігін өндірісінде киімдерді өңдеу дизайн әдістерін жетілдіру технологиялық процестерді жаңа формамен ұйымдастырып инновациялық құрал жабдықтарды оңтайлы қолданылуына мүмкіндік туғызады.

Ұлттық киімдердің эстетикалық өзгешелігінде композициялық көркемдем сәндеу, безендіру үйлесімділігін қолданылған материалына, пішім құрастырылуына, сәндеп безендіру әдістеріне зергерлік әшекеймен сұранымдағы ұлттық киімді компьютерлік жүйеде қолдану. Зерттеу жүргізу үшін ою-өрнекті түрлендіру әдістері, көркемдік конструкциялық шешімі, ерлер шапанының технологиялық әдістерімен дайындалады. Ерлер шапанының ішкі құрылымы бөлшектену әдісі, конструкциялық түрлендіру тәсілі мен модельде әр түрлі формадағы шапан үлгілерін қолданылады.

Ұлттық ерлер киімдерінің жобалауда ою-өрнек элементерін көркемдік конструкциясының шешімін құрастыру арқылы топтастырып бәсекелестік қабілетін композициялық пропорциясы, формасы, сұлбасы, түстік шешімінің үйлесімділігі 1-сұлба көрсетілгендей анықталады.

1-сұлба - Ұлттық ерлер киімінің үйлесім ырғағы

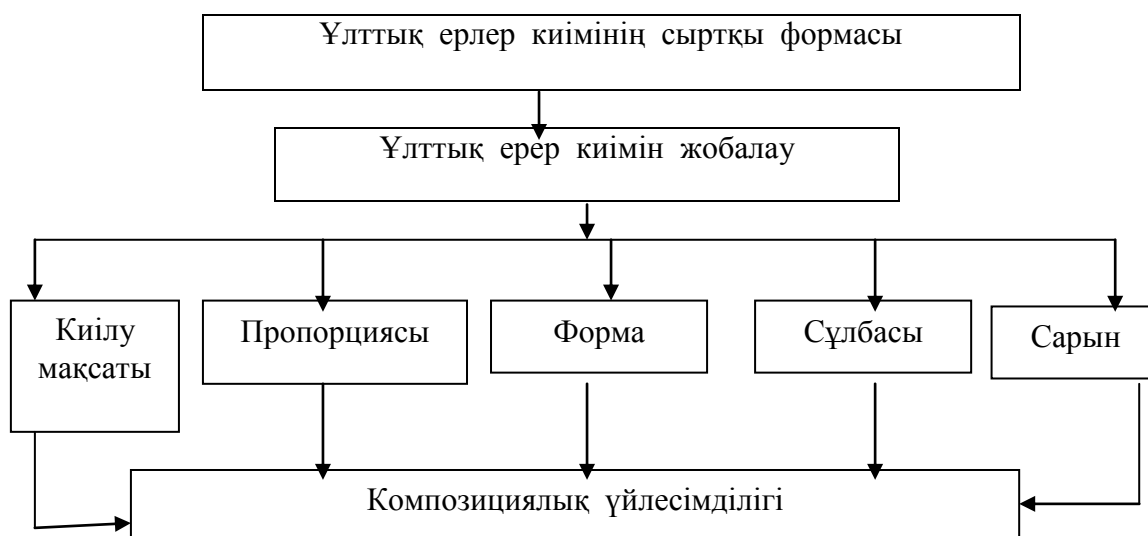

Суретте көрсетілген жектеудің көрсетілген ұлттық киімдері үйлесімі бес топқа бөлінуі пайдаланылатын әдістер көркемдік композициялық шешім арқылы қолданылады.

Пропорция бұйым формасын құрастыруда маңызды кешендік құрал болып табылады. Пропорция-киім бөліктерін қозғалысты қамтамасыз ететін байланыс. Пропорциялық қатынастарды дұрыс таңдау дайын бұйымның өзін және адам фигурасын қабылдауда маңызы зор.

Форма - киімнің сырт көрінісі. Қазіргі заманғы киімнің тұрақты формасы болмайды. Киім формасына қарай қарапайым және күрделі болып бөлінеді. Күрделі формалар-бірнеше бөліктерден тұратын құрылымдар. Қызметтеріне байланысты форманың негізгі, қосымша және сәнді түрлері болады. Форманың негізгі бөліктері – олар киімнің түрін анықтайтын бөліктері. Мысалы, иықты киім үшін негізгі артқы, алдыңғы бөліктерімен юірге жең мен жаға негізгі бөліктер болып есептеледі.

Сұлба дегеніміз- адамдардың тұлғасының сырт нобайын ерекше түсінетіндей әсерлеп бейнелеу нәтижесі. Сұлба контурлы немесе таңба күйінде бейнеленеді.

Сарын – классикалық, спорттық, романтикалық, фольклорлық сияқты түрлері бар. Ұлттық ерлер шапаны фольклорлық сарынға жатады, олай дейтініміз ұлттық нақыштағы киім. Басты ерекшелігі киімнің ою-өрнегіне, әсемдегіне көңіл бөлінеді. Ерлер шапанын жобалаудағы композициялық үйлесімділік осы айтылған функцияларға толық мағлұмат береді /2/.

Шапан қазақтың ең көп сыртқы киімдерінің бір түрі. Шапанды жүн немесе бархыт сияқты өте жоғары сапалы әрі мықты матадан жасайды. Тағыда мақпал, репіс ши бархыт, пүліш маталар қолданылған. Шапанның ерекшелігі басқа киімге қарағанда оның жағасы, өңірі, жеңінің ұштары әдемі ұлттық ою-өрнекпен безендіріледі. Тағы да ерлер шапанының негізгі айырмашылығы ұзындығы тізеден төмен болуы, жеңі саусақ ұшын жауып тұрады. Шапанға түйме сәнді ілгек және белбеу қолданылады.

Шапандар пішілуіне қарай сырмалы шапан, қаптал шапан, қималы шапан, кең қолтық ұзын жең шапан сияқты түрлері бар. Матасының ерекшелігі, пішілуі, тігілуі, әшекейлері, жасына, әлеуметтік ерекшеліктеріне байланысты шапанның – зер шапан, оқалы шапан деген қымбат түрлері бар.

Шапанның кеңдігі мен бойға қонымдылығы және әшекейлеу мәнеріне қарай қарай аймақтық өзешелігі болады. Ұлы жүздің шапандары көбінесе жолақты, сырмалы, жеңдері ұзын, ашық жағалы келеді. Орта жүздің шапандары көбінесе бір беткей матадан, сарусыз, сирек қабылып, етектері шалғайлы, жеңдері кең, жағалары шолақ ойма немесе түймелі болады. Кіші жүздің шапандары да шалғайлы, жеңдері ұзын кең, жүн тартқан бидайлаған қалың, қайырма жағалы болып келеді. Осындай айырмашылықтарына қарай, олардың бәрінде бірдей ортақ, ұлттық мәнер мен қазақша атаулары бар. Шапан тез киюге, тұруға ыңғайлы әрі жылы киім болады.

Ерлер шапанының моделін таңдауды бірнеше факторлар жүргізеді: ұлттық киімнің аталуы мен қолданылуы, формасы, пішімін конструктивтік шешімі және қолданған материалдар сипаттама беріледі. Арнайы шапанға арналған негізгі модель автоматтық жүйеде көркемдеп безендірілуі 1-суретте көрсетілген.

Шапанның бөлшектерінің формасы пішімдері түрлендіріліп, ақпараттық бағдарламада бөлшектерде ою-өрнекті орналастыру үйлесімділігі автоматтандырылған түрде өңдеп жасалынды. Ұсынылған модель ерекшелігі конструкциясы сызба негізінде алдыңғы бой лекаласы автоматтық жүйеде орындалады.

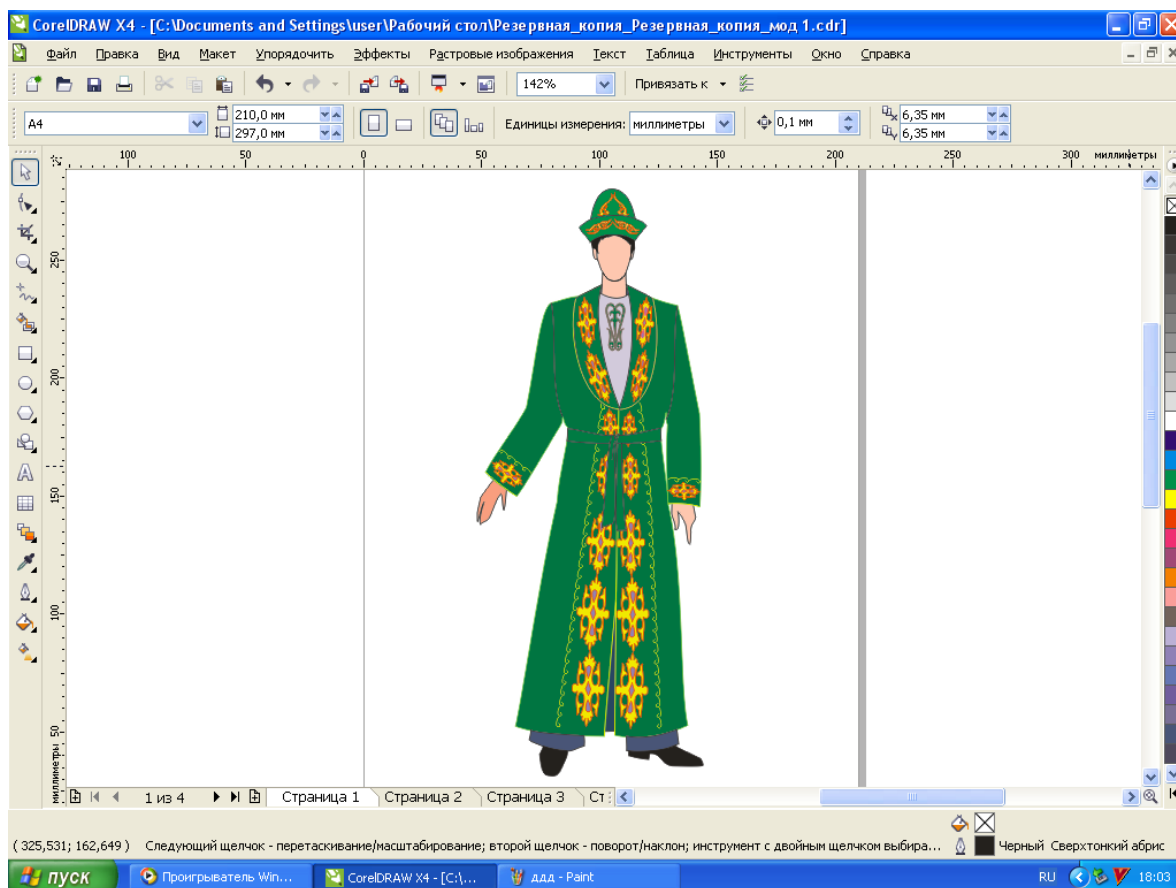

1 сурет - Corel DRAW бағдарламасымен жобаланған ұлттық ерлер киімінің сыртқы көрінісі

Corel DRAW бағдарламасы арқылы сурет салу үшін редактілеу – контур пішінін коррекциялауға; қисық- контурларды құру; эллипс – эллипстерді салу; интерактивті саймандар - әсерлер құру, интерактивті редактілеу, масштаб – терезедегі көлемдік-үйлесімділік бейнесін басқару, тікбұрыш-тікбұрыштарды салу, көпбұрыш-көпбұрыштарды салу, қарапайым фигуралар – қарапайым фигураларды редактілеу, мәтін - мәтінді енгізу, редактілеу және тағы басқа саймандар.

Экранда құрал-саймандардың азғана бөлігі көрсетілген, пиктограммалардың бұрышындағы қара үшбұрышты басу арқылы ішкі саймандарды алуға болды:

- Құрал-сайман пиктограммасына тышқанның курсорын әкелу (мысалы, эллипс құралына);
- Тышқанның солжақ батырмасын басып, бірнеше секунд ұстап тұру;
- Пайда болған қалқыған тақтадан оның пиктограммасына тышқанды баса отырып басқа сайманды таңдау;

Құрал –саймандарды пайдалану арқылы ұлттық ерлер шапанын моделін көркемдеп жобалау реттілігі төмендегідей:

- Бағдарлама терезесін ашу;
- Эллипс сайманын қолданып адам тұлғасының басын бейнелеу;
- Қисық сайманда орналасқан безье ішкі сайманын қолданып адам ұлғасын салу;
- Пішінді редактілеу сайманының ішінде орналасқан ішкі сайман түйінді редактілеу құралын қолданып, түйіндерді жылжыта отырып адам тұлғасының контур сызығын сызу;
- Бейнеленген адам тұлғасының пропорциялық қатынаста болуын қадағалау;

- Ұлттық ерлер шапанын адам тұлғасына сәйкестендіріп бейнелеу;
- Көйлек суретін түйінді редактілеу құралымен дұрыстау;
- Түстер палитрасын қолданып шапан өрнегінің түстік үйлесімділігін табу.

ӘДЕБИЕТТЕР

1. С.А.Жолдасбеков «Костюм композициясы». Алматы - 2007ж.
2. Л.П.Шершнева Киім конструкциясы Алматы, 2006ж
3. Қазақ халқының ұлттық киімдері. Алматы кітап 2007ж.
4. В.А.Пормон Композиция костюма М., 2001г.

ТҮЙІНДЕМЕ

Бұл мақалада ұлттық ерлер киімінің композициялық үйлесімділігімен жалпы шапан жайлы мағлұмат берілген.

РЕЗЮМЕ

В статье рассматривается композиционная разработка моделей мужской национальной одежды.

ӨОК 391.7

ИНТЕРАКТИВТІ ТАҚТА ЖҮЙЕСІ БОЙЫНША КАФЕДРА ЖҰМЫСЫН ҰЙЫМДАСТЫРУ ЖОЛДАРЫ

Тастанбек Д.М. – оқытушы (Алматы қ., ҚазмемқызПУ)

Жаңа технологиялардың өріс алуында оқыту үрдісінде «интерактив», «интерактивті оқыту», «интерактивті тақта» деген терминдермен жиі кездесеміз. «Интерактивті тақта» және «интерактивті оқыту» терминдерінің ортақ түбірі интер ағылшын тілінің «inter» (между, меж) аралық; «act» (действовать, действие) әрекет ету деген сөздерінен енген. «Интерактивті тақта» адамдардың өзара әрекет етуіне жағдай жасайды, ал «интерактивті оқытуды» өзара әрекеттесуге негізделіп құрылған оқыту деп түсінуге болады. Интерактивті тақтаның мәні - өзара белсенді байланыста болып, компьютермен жұмыс жасап оқу-танымдық нәтижеге жету.

Интерактивті тақта – дәріскерге немесе мұғалімге екі түрлі құралдарды, атап айтқанда, ақпарат кескіні мен қарапайым маркер тақтасын біріктіріп қолдануға негізделген құрал. Интерактивті тақтаның бірнеше түрлері бар: Interwrite Board интерактивті тақта – бұл АҚШ-ның 7125 Riverwood Drive Columbia6 VD 21046 зауытында жасақталған. Бұл тақтада дәстүрлі сызу құралдары (сызғыш, транспортир, бұрыштама және т.б.) қолданылады. Олар сызу, геометрия пәндері үшін кеңінен қолданылады. Тақтаның беті бүлінбейді және ол білім мекемелерінде үлкен сұранысқа ие.

Interwrite Workspace интерактивті тақта – суреттер кітапханасы және шаблондармен бірге өз материалдарын толықтыруға мүмкіндік беретін қарапайым құралдары бар тақта. Оған барлық ақпараттарды сақтап, басу құрылғысына және электрондық пошта арқылы ақпараттарды жіберуге болады.

Nitachi экраны және интерактивті тақта – 24 функциональды батырмалардан, 72 виртуальды түстермен сурет салуға мүмкіндік беретін жаңа StarBoard FX Дуософт-ның негізінде Интернет арқылы 50 басқа StarBoard FX бір

мезетте байланысқа шығуға және қашықтықтан конференциялар өткізуге негізделген тақта болып табылады.

SMART Technologies Inc технологиясы - SMART Board интерактивті тақтасында екі түрлі технология қолданылады:

Резистивтік матрицалы технология – бұл жұқа сілтеуішті екі қабаттан тұратын тор, ауа қабаттарымен бөлінген, беті пластикпен қапталған интерактивті тақта.

DViT (Digital Vision Touch) технологиясы – бұл меңзер координатын қолданатын (маркер немесе саусақ) тақтаның бұрыштарында сандық бейне камералар орналасқан. Бұл технологияны қолданғанда меңзердің жылдамдығы артады да, функционалдық мүмкіндіктері артады.

Panaboard KX-BP800 – Электронды Panaboard KX-BP800 интерактивті тақтасының жиналыстар, семинарлар, телеконференциялар, презентациялар мен сұхбаттасу жүргізуге мүмкіндігі мол тақта. Мұнда тақтаның көшірмесін алуға болады, проектор түсіретін экран, интерактивті монитор және басқа да көптеген мүмкіндіктері бар. Оны компьютерге және проекторға қосқанда, Panaboard KX-BP800 тақтасы интерактивті мониторға айналады, электронды маркердің көмегімен компьютердің қосымшаларын басқаруға болады.



а



ә



б

1 а сурет – Негізгі құрал-жабдықтар

1 ә сурет - Флипчарт құрал-жабдықтары

1 б сурет - Арнайы құрал-жабдықтар

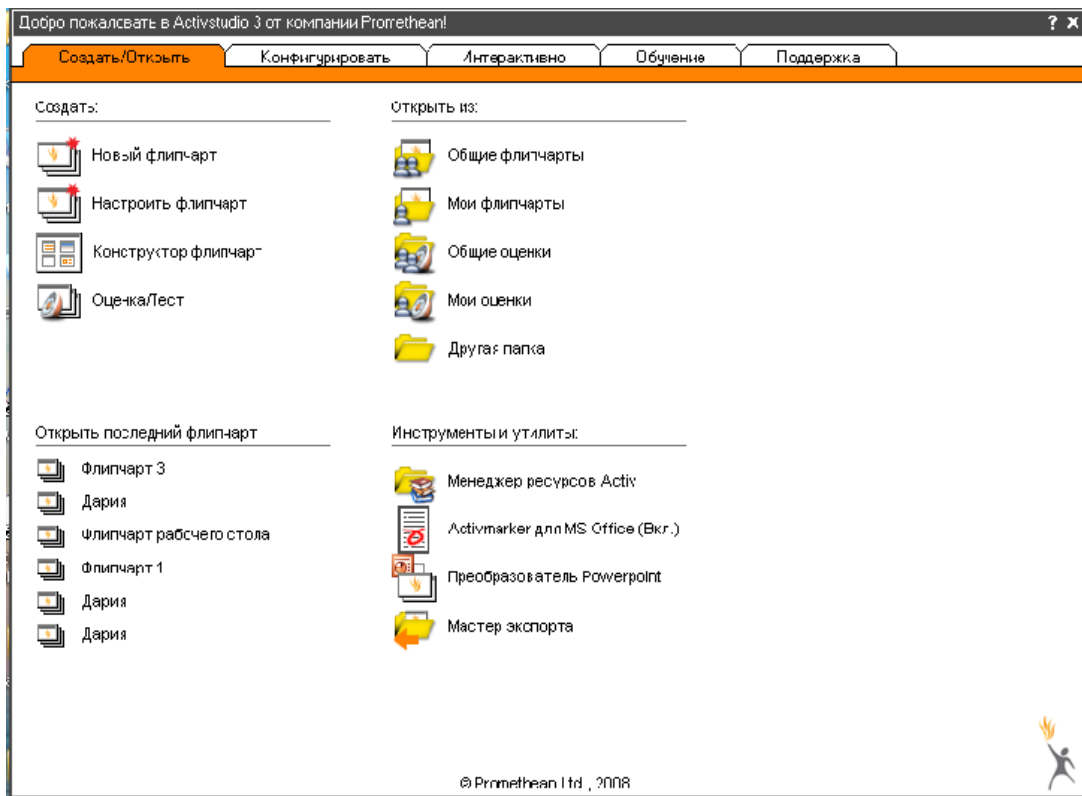

2 сурет - ACTIVstudio бағдарламасын бастаудағы «Қош келдіңіз» терезесі.

Интерактивті тақта презентация жасауға және оқу үрдісінде қолдануға арналған, ACTIVstudio бағдарламасымен жүзеге асады. Ол ACTIVboard және ACTIVpen жүйесімен жұмыс жасайды. ACTIVstudio-ның көптеген қызметтері бар: презентацияларды құруға және өткізге болады, арнайы эффекталар материалдарын қоса алады, басты жағдайларды ерекшелейді, аудиторияға қосымша ақпараттар мен ескертулер жасауда белгілер және бағыттағыштарды қосады және т.б. мүмкіндіктер. Бұл құрылғы компьютер, мультимедиялық проектор және ақпараттарды енгізуге арналған активті қаламнан тұрады. 1 а, ә, б - суреттерде ACTIVstudio бағдарламасы құрал-жабдықтарының құрылымы көрсетілген.

Интерактивтік жабдықтар – ACTIVstudio бағдарламасының көптеген құралдары бар, атап айтқанда, объектілер құратын, арнайы эффектілер енгізетін презентацияда интерактивті элементті қолданатын. Бұл құралдарды пайдалану үшін нақты презентацияларда құралдар және компьютер мен тақта арасындағы байланысты іске асырушы құрылғы. 2 - суретте ACTIVstudio бағдарламасын ашудағы «Қош келдіңіз» терезесі көрсетілген.

Интерактивті тақтаны кафедра жұмысын жүргізуде қолдану жұмысты жеңілдетеді және сапалы етеді.

Кафедра жұмыстары:

- оқу жұмыс жоспарын бекіту;
- кәсіби бағдар жүргізу;
- оқу-әдістемелік жұмыстар;
- оқытушылардың біліктілігін көтеру;
- тәрбие жұмыстары;
- кітапханамен жұмыс;
- ғылыми жұмыстар, ғылыми тәжірибелік конференциялар мен кәсіби басылымдарға оқытушы-профессорлардың ғылыми мақалалар жариялауы;
- студенттік конференциялар мен олимпиадалар;
- студенттердің педагогикалық практикасы;

- магистранттардың диссертация тақырыптарын бекіту және қорғау жұмыстары;

- студенттердің білімін бағалау;
- Мемлекеттік аралық бақылау жұмыстары;
- тест сұрақтарын құрастыру және талқылау;
- пәндер бойынша емтихан сұрақтары мен мемлекеттік емтихан сұрақтарын дайындау және кафедра мәжілісінде бекіту;
- өзара сабақтарға қатысу, ашық сабақтар өткізу;
- оқытушы-профессорлардың озық тәжірибесін алмасу;
- қашықтықтан оқыту технолологиясын ұйымдастыру;
- оқулықтар мен оқу-әдістемелік құралдар жазу және оны кафедрада талқылау;
- диплом жұмыстарын бекіту және қорғау;
- көрмелер ұйымдастыру.

Интерактивті тақта жүйесінің мүмкіндіктерін қолданып кафедра жұмысын ұйымдастыру жолдары:

- Кәсіби бағдар жұмыстарын жүргізуде. Университеттің, факультеттің, кафедраның тарихын мектептердегі интерактивті тақталардың аудио-видео қызметімен көрсету.

- Студенттердің білімін бағалауда. 1,2- рейтинг және емтихан қорытындысы бойынша студенттердің білім көрсеткіш деңгейін пән бойынша және жеке және топтық салыстыруда диаграммаларды қолдану. Оқу үрдісінде педагогикалық технологияларды қолдану нәтижесінің оқу жылы барысында өсу және төмендеу қарқынын анықтау.

- Тест сұрақтарының түрлерін құрастыруда. Өшіргіш, геометриялық фигураларды және аудио-видео қызметтерін қолдану. Тігін бұйымдарын құрастыруда технологиялық карталарды, конструкциялық сызбаларды, сәндік бұйымдардың өңделу технологиясын, киімнің композициялық шешімін табуға әдіс тәсілдерді көрнекіліктермен көрсету мүмкіндіктерін жүзеге асыруға болады. Мысалы, Сән үйлеріндегі дефиле көріністерінен, көрмелерден үзіндіні аудио-видео қызметімен көрсету, киім силуэттерінің түрлері, композиция құралдары-симметрия, ассимметрия, динамика, статика, ньюанс, кантрасты киімде қолдануды суреттермен тақтада көрсету; Қалтаның өңделуін немесе сызбасын сызу әдістерін, оларда кездесетін ақауларды бейнелік көріністермен көрсету.

- Студенттердің Мемлекеттік аралық бақылау (МАБ) білімінің қорытындысын кафедрада талқылауда. Білім мониторингі. Пәндер бойынша және жеке, топтық студенттердің білім көрсеткішін салыстыру.

- Оқытушылардың біліктілігін көтеруде. АСТIVstudio бағдарламасының қызметтерін қолданып сабақты жаңа технологиямен өткізу. Интерактивті тақтаны қолдануда педагогика қағидаларын басшылыққа алып, проблемалар тудыру арқылы студенттердің өз бетінше білім алуына жағдай жасау. Сонымен қатар, тақтамен қашықтықтан оқыту, интернетті пайдалану, конференция сабақтарын ұйымдастыру.

- Ғылыми жұмыстарда. Студенттер конференцияларында, диплом жұмыстарын бекіту және алдын-ала қорғау және қорғауда, магистранттардың диссертация тақырыптарын бекітуде, алдын-ала қорғау және қорғауда, оқытушылардың ғылыми баяндамаларын тыңдауда, оқулықтар мен оқу-әдістемелік құралдарын кафедрада талқылауда, кафедраның ғылыми дәреже көрсеткішін анықтауда интерактивті тақта қызметтерін қолдана білу.

- Студенттердің педагогикалық практикасында. Мектептерде интерактивті тақтаны қолданып жаңа педагогикалық технологиямен ашық сабақ, тәрбие

сабақтарын өткізу. Практиканы қорытындылау конференциясында ашық сабақты баяндауда және педагогикалық, психологиялық талдау жасауда тақта қызметтерін қолдану және ашық тәрбие сағаттарды аудио-видео қызметімен көрсету.

- Көрмелер ұйымдастыруда. Оқу үрдісіндегі шығармашылық жұмыстардан және кафедра оқытушыларының жеке еңбектерінен көрмелер ұйымдастыруда тақтамен слайттар, презентациялар көрсету.

- Кітапханамен жұмыс жасауда. Электронды оқулықтарды оқу үрдісінде пайдалану.

ӘДЕБИЕТТЕР

1. ACTIVstudio Professional Edition. Лабораторный практикум. Составители: Бейсенкулов А., Мухамбетжанова С., Курманбекқызы Н., Момбекбаев Д., Бултулы Е.
2. WWW. Google. kz. Интерактивті тақта
3. М.Валиева. Білім беру технологиялары және оларды оқу-тәрбие үрдісіне енгізу жолдары. Әдістемелік нұсқау. Алматы, 2002.

ТҮЙІНДЕМЕ

Мақалада интерактивті тақта түрлері, кафедра жұмыстары және ACTIVstudio бағдарламасымен кафедра жұмыстарын ұйымдастыру жолдары қарастырылған.

РЕЗЮМЕ

В статье рассматриваются виды интерактивной доски и пути организации работы кафедры с использованием программы ACTIVstudio.

ӘОК 687. 1.

ҰЛТТЫҚ СУРЕТШІЛЕРДІҢ РУХАНИ ӘЛЕМІ

Токқұлиева Ұ.Қ.- аға оқытушы (Алматы қ., ҚазмемқызПУ)

Қазақстан Республикасы мемлекеттік саясатының әлеуметтік-мәдени дамуы жөніндегі тұғырнамасында Республикада тұратын барлық халықтар мәдениетінің өзіндік ерекшелігіне тиісті көңіл бөлінетіндігі және кез келген мәдениет қайталанбас, теңдесі жоқ қазына екендігі, сондай-ақ, белгілі бір халықтың өзін дүние жүзіне сол арқылы толық танытатыны айтылған. Сонымен қатар, бұрынғы өткен өзіндік мәдени дәстүрлерін еске түсіру, есте ұстануына, одан рухани қуат алып, өзіндік жасампаздық үрдісін таныту үшін оған басқа мәдениеттердің белгілерін шеберлікпен өз бойына дарытуға мүмкіндік беретіні көрсетілген. Халықтық мәдениеттердің өзіндік ерекшеліктерін мойындай келіп, қазақстан халықтары мәдени қазыналарының бірлігі қалыптасатынын ескеріп, мемлекет барлық халықтардың мәдени мұраларын сақтап, қорғайтыны, мәдениеттердің теңдігін және әрбір халықтың өз мәдени ерекшелігін орнықтыру, сақтау және дамыту құқығын қамтамасыз ететіндігі тұжырымдалған.

Әдебиет пен мәдениеттің, өнер мен ғылымның белгілі қайраткерлеріне музей ашу біздің республикамыздың мәдени-әлеуметтік өмірінде орныққан дәстүрге айналды. Атын атап, түсін түстеп, санамалап жатпай-ақ қояйық, музейлердің қарасы еліміз тәуелсіздік алғаннан бергі онжылдықта біршама өсті.

Мұның сыры неде? Әрине, экономикалық дағдарыстар, жұмыссыздық, мәдени ошақтардың басына бұлт үйірілуі – мұның бәрі де нарықтық экономиканы нақты даму жолы ретінде таңдаған елдердің әуелде тұмсық соққан тығырықты өткелдері екені анық. Тәуелсіздікке қолымыз жеткен алғашқы жылдарда қаншама қиындықпен ашылған ауылдағы қазақ мектептері қайта жабылып, кітапханалар, мәдениет үйлері мен клубтар жұмысын тоқтатып жатқан кездерде экономикалық дағдарыстар енді рухани дағдарыстарға ұшыратын болды ғой деп уайым шеккенбіз. Мәдениет ошақтарының басындағы мүшкіл хал музейлерді де айналып өткен. Театрлар мен музейлер көрермендері мен келушілердің қатары күрт сиреп, қалт-құлт күй кешті. Дегенмен, музейлер мүлде жабылып қалмады. Қайта ұлттық сананың, тарихи жадымыздың оянуы, тірілуі өткенімізге, ата-бабаларымыздың азаттық пен тәуелсіздікке жету жолындағы арпалысты күресіне қайта үңілуге, тарихымыздағы ақтандақтар мен иқаратандақтарды танып білуге, жекелеген тарихи тұлғалардың, ұлттық рухани ұстаздардың өмір жолын, шығармашылық мұраларын қайта зерделеуге жетеледі.

Музейлерден тоқтап тұрған сағаттарды талай көрдік. Қабырға сағаты ма, қол сағаты ма – мейлі, бәрібір, әйтеуір бір жылы, бір күні тоқтаған. Кейбір сол музей иесінің жүрегінің тоқтаған сәтін көрсетіп тұруы да мүмкін. Тек сағат емес, сол музейдегі әрбір зат, әрбір экспонат осындай бір уақыт бөлшегінде қозғалыссыз, қимылсыз тұрып қалғандай әсер қалдырады /5/. Ал осы қимыл-қозғалыссыз қалған заттарға тіл бітіру, тарих мінбесінен сөйлету, шежіре шерткізу, бұл экспонаттарды бүлінуден, қолды болудан қорғау, сақтау, келер ұрпақ тәрбиесіне қызмет еткізу – оңай шаруа емес. Музей қызметкерлері әрбір экспонатқа жай бір көненің көзі, ескінің ескерткіш-белгісі деп қана қарамай, оның өне-бойындағы құпияға қанығып, тылсымды түсініп, тереңнен сыр тарта алса ғана мақсат орындалмақ.

Музейдің мәдени, ғылыми-ағарту мекемесі ретіндегі қызметі де әлгі «қас қағым сәтті» қаншалықты сәтімен аялдатып, ұстап тұра алғандығына байланысты. Кеше ғана ғасыр ауысты, мыңжылдықтар шекарасынан өттік, оны айтасыз, заман өзгерді, қоғам өзгерді. Ой санамызда күрделі сілкіністер өтті, ұлттық мәдениетіміздің құндылықтарына көзқарастар өзгерді. Жоғарыда айтқанымыздай, ұлттық тәрбие құралының бірі болып саналатын біздің мәдениетіміз.

Осыған орай, біздің мәдениетімізді, өркениетімізді бір сәтте биік шыңға көтерген бейнелеу өнеріндегі көрме еді. «Қазақстанның XX ғасырдағы бейнелеу өнеріндегі портреттер» көрмесі өткен жүзжылдықтағы біздің замандастарымыздың келбетіне тура қарауға мүмкіндік берді. Олар, яғни біздер, қандай болдық? Өз модельдерінің бейнелерін, сипаттарын бір ғасыр бойы бақылаған кескіндемешілер, графикшілер мен мүсіншілер бізге қалай қарады екен? Бәрінен бұрын олар біздің қандай қасиеттерімізді бағалады? Олар шеберхана мен уақыт, мольберт пен орындық аралығындағы кеңістікке, сыртқы әлеммен батыл, не имене ұн қатысып немесе өзімен-өзі сырласып тұрған, суретшінің жеке не типтік бейнедегі моделіне үңіле қараған адамда бәрінен бұрын ненімаңызды деп санады екен?

Георг Вильгельм Фридрих Гегель «...кескіндеме прогресі жетілмеген тәжірибелерден бастай отырып, портретке жетумен аяқталады» деп есептейді /6/. Неге? Себебі, «тегінде, өнер ерекше жәйттерге тоқталғанды сүйеді». Адамдардың ерекше бейнесі мен әрқайсымыздың тағдырымыз не болуы мүмкін? Мұнда тек саясаткерлер мен статистіктер ғана жалпы мен жалқыны, сан мен салмақты көре алады. Суретшілер мен біздер өзімізді-өзіміз анықтаймыз. Шығармалар Қазақстанда туып-өскендердің ғана емес, сонымен бірге тағдырдың айдауымен қысқа не ұзақ уақытқа немесе біздің жерімізге біржола келген суретшілер

тарапынан да жасалынған. Экспозицияға қойылған жұмыстардың арасында өзара дос суретшілердің портреттері мен автопортреттері де бар. Бұл, әрине, түсінікті: әріптестермен тұрақты байланыс адам болмысының маңызынадәл әрі терең бойлануына, мінезіне, көңіл-күйіне және болмыс- бітіміне ептеп жақындай түсуіне, ақыр-аяғы өзіне Өзге секілді қарауға үйретеді.

Көрмеде 150-дей портрет болды. Оның біраз бөлігі өткен жүзжылдықта жасалған. Көрмені ұйымдастырушылар экспозицияны мұражай қоймасыныңбір бөлігі болмауы үшін және көрермен портреттік ақпарат ағынының астында қалып қоймауы үшін өздерін өте қатты тежеуіне тура келген. Бұл альбомды құрастыру барысында портреттерді тағы да шектеу қажеттігі туды. Олар «ғасыр сырын» айқын да нанымды етіп көрсету үшін, уақыт пен өзінді түсінуге үмітпен қарау үшін ерекше айна жасау ниетімен жұмыс істеген.

Портрет деген не? Адамның адамға қызығушылығы. Тең дәрежедегі әңгіме. Портрет дегеніміз – модельдің суретшіге сенуі, ал суретшінің модельден жеке адамды, тұлғаны көруі. Осылайша ерекше жағдай тұмақ: екі тұлға шынайы қарым-қатынас жасайды. Бұл идеалда ғана. Алайда, ұқсастық проблемасы да бар /7/. Портрет – ерте пайда болған жанр. Бұл адам баласының өзін көруге құмартқандығынан шығар. Әр түрлі ұғымдар да болды. Египтіліктер адам жаны бейнеленген портретке ауысады деп ұққан. Суретші шеберлігінің нәтижесінде кейде салынған портреттен сол адамның өмірден көрген азабын, қайғы қасіреті мен бүкіл жүріп өткен өмірін көруге болады.

Портреттің ерекше басты сипаты оның түпнұсқамен ұқсастығы.

Адамның сырт бейнесімен қатар, оның ішкі жан дүниесін де сезе білуіміз керек. Адамның сартқы болмыс-бейнесіне қоса, ішкі жан сарайын, мінез-құлқын аша білгенде ғана көрермен шығарманың алдында ұзақ тұрып, сүйсіне қызықтайды. Әсерлі сезімге бөленіп, қиялға беріледі.

Портреттер өзінің сипаты жағынан әр түрлі болады. Сәндік портреттер – адамның сұлулығын, әдемілігін, дәріптеу, оны әсемдік пен сәндікке көрсету. Адамдарды күнделікті өмірде көрсету. Ол интимдік, психологиялық портреттер деп аталады.

Ұқсастықты суретші неден іздеуі қажет? Тек табиғат берген дене пішініне ғана ма? Немесе бізді қоғамнан, мәдениет пен уақыттан бөліп тұратын адам баласының «мәнінен» бе? Адам қашан шынайы, өзіне-өзі тең болады? Ең жақсы портреттер ұшқыр көңіл-күймен, ондағы кескіннің игілігімен және ақылдың ұлылығымен ғана емес, натураның, табиғаттың көп қырлылығымен және тағдырдың құбылмалылығымен тамсандырады. Суретші астан-кестең әсерден көркемсурет ғарышын, өмір ырғағын бейнелеуге тырысады. Бірақ, суретші салған образ іштей өзінді түсінетін бейнемен сәйкес келе ме? Осы сәйкессіздіктен сомдалған сурет қуандырып немесе ренжіте ме? Әрқашан «Адам бейнесі – ол әрдайым әлем метафорасы және менің бір нәрсеге ықтимал ұмтылысым» деп есептеу қажет /8/.

Суретшінің негізгі және басты міндеті – бояуды, қалам ізін, мәрмәр мен қоланы жанды бейнеге айналдыра білу. Кез-келген картина, оның ішінде портрет те бар, суретшінің жанында көптеген әсерлердің қосылуындағы образдардан туындайды, бояуға да, не мәрмәрға да еш ұқсамайды. Әрбір суретші ішкі сырын сыртқы ортақ тілге «аударумен» айналысады. Интуицияны қосқанда барлық бес сезімге әсер ететін мөлдір де, езгелек образды түс немесе қола тілімен қабылдап, түсіну қажет. Әр дәуірде бейнелеу өнерінің әр түрлі жүйесі жасалынды. Әлемдік бейнелеу өнері процесіне кіретін біздің суретшілер оларды ХХ ғасырда ғана дайын күйінде пайдаланды. Алайда, өзіндікі туралы айтуға тура келгенімен бұл олардың қызметтерін төмендетпейді. Әрбір тіл оны жақсы сөйлеу үшін қызмет

етеді. Ол үшін дарын мен мектеп қажет. Халық айтқандай: «Өнерлінің қолы алтын, өлеңшінің сөзі алтын».

Экспозицияны Николай Хлудов 1901 жылы салған «Жас қазақ әйелінің портреті» ашты. Хлудовтың Қазақстанға ХІХ ғасырдың 70 жылдарының соңында келген, этнографикалық экспедицияға қатысқаны, осы жердің табиғатын, жанрлық сахналар мен жергілікті адамдар бейнеленген суреттер мен полотнардың үлкен бөлігін қалдырғаны белгілі. 1921 жылдан бастап Алматыдағы бірінші көркемсурет студиясын басқарды. Оның барлық жұмысын модельге деген ізгі қарым-қатынасымен ерекшеленбек. Бұл портретте жас та, тартымды әйел мұңая қарап отыр. Суретші оның жүзінеған зер салып қоймай, айналадағы бүкіл әлемді де зор ықыласпен суреттейді, оның өмірімен сабақтас бұйымдарға көңіл аударады. Бұдан суретшінің шүбәсіз көркем де эстетикалық талғамға ие екендігін көресің. Классика мәдениеті мен суретшінің шеберлігінен жасалған түрлі-түсті гамма модельдің жастығы мен әсемдігін жан-тәнімен суреттейді. Хлудов әсерлі сәтті бергісі келгендігін байқау қиын емес. Сол иығынан желбіреп ұшқындай тұңліктің шеті, алды мен жеңдері көп бүрмелі көйлегі бұл – қозғалыстың белгілі: модель бұрылып, суретшіге имене қарағандай.

Кескіндеме – бейнелеу өнерінің ең толысқан түрі. Онда көптеген құралдар қолданылады. Әр суретшінің өзіндік бейімі таңдаған жолы бар. Біреулері натюрморт жазуға, екіншісі портрет, үшіншісі пейзаж жазуға, төртіншісі әр түрлі тарихи тақырыпты, тұрмыстық көріністерді, т.б. жазуға құмар. Суретші өзі қалаған, сүйген тақырыптарды қалап алады. Бейнелеу өнерінде бұлай бөліну жанр деп аталады. Жанрлар: натюрморт, пейзаж, портрет, жанрлық картиналар болып бөлінеді /9/.

Натюрморт ХVІІ ғасырда Голландияда пайда болды. Натюрморт, суретшінің көзқарасын ашып береді. Суретші әр түрлі тақырыпта жұмыс істеуі мүмкін. Натюрмортта сан түрлі тағамдар: нан, жеміс, т.б. бейнеленуі мүмкін. Болмаса тұрмыстық жағдайда пайдаланылатын заттар қойылып, салынады.

Кейде бір затты салу арқылы, белгілі бір ойды, мағынаны ашуға болады. Суретшінің қиялынан туған, табиғаттың әр түрлі образдары берілуі мүмкін.

Пейзаж – табиғатқа қарап отырып, айнытпай сурет салу емес, оның мағынасын ашу, шебердің ойын, сезімдерін, көңіл күйін беру. Табиғат еш уақытта өзгерген емес. Мыңдаған жылдар бойы сол бейнесінде қалып отырады. Тек суретші оны уақытына қарай бейнелеуі мүмкін. Әр ғасырда әр суретші оны өзінше түсініп, өмір сүрген уақытына қарай, сол уақыттың қоғамдық құрылысына байланысты бейнелеген /10/.

Көрмеде жасалу жолдары жақын және Хлудов портреттерінен барлық параметрлерімен ерекше айырмашылығы бар Михаил Гайдукевичтің (1928) «Дунганин» деген графикалық туындысы болды. Жұмыс аралас техникамен әртүрлі фактураларға әуестікпен орындалғандықтан бір ғана мағыналы образды беруге тиіс емес. Кинодағыдай ірі план, сопақша жүз, шығыңқы жақ сүйектері, үлкен ауыздағы қалың еріндері, қиғаш көздері мен қою қара көлеңкесін айқын бейнелеген « неандерталецтің(қабырғадағы суреті пұттың маскасын бейнелеп қойғандай. Бірақ, адамның жалт қараған көзқарасы мен нәзік сұлбасы, стол төрінде шәй ішетін шынысымен отырған ұстамды тұлғасы шығыс адамын көрсетеді. Дегенмен, мұндай кескін орыс суретшілерінің ориенталистік қиялында сомдалған.

Гайдукевич Мәскеуде Вхутеиннің студенті болды. Өнердің ашық та, қарқынды дамыған тіршілігі бар қалада ол жастық дәуірінде көркемсурет тілін жақсы меңгерді. Гайдукевичтің әлем мен өнердегі міндетке деген көзқарасы Қазақстанға ертеректе келген, ХХ ғасырдың алғашқы он жылында Ресейдің өнер

жайлы ілімінен шет қалған Хлудовқа қарағанда сөзсіз мүлде басқа еді. 1928 жылы Гайдукевич Алматыдағы университетке суреттен, сызудан және эстетикадан сабақ беруге шақыру алады. Мәскеуге қайта кеткенше, 1931 жылдың соңына дейін, ол жергілікті халықтың өмірі мен табиғатына арналған жұмыстардың сериясы жасап қалдырды /11/.

Қазақтың алғашқы суретшісі Әбілхан Қастеев Алматыдағы 1929 жылдың ақпанында келеді де Н.Г.Хлудовтың студиясына түседі /12/. Тарих шарты райды білмейтін ақиқат. Дегенмен, Қастеев Гайдукевичте оқи алуымүмкін бе? Бұл сұраққа жауап бермес бұрын сауал қою керек: Хлудов Қазақстанға ертелеу келгенімен одан бұрын Шоқан Уәлиханов (1835-1865) сурет салумен де айналысқан еді ғой, неге кәсіби суретшілер тек ХХ ғасырдың 20-30-шы жылдар межесінде пайда болды. Ресей империясының құрамында болған қазақтардың өмір сүру салты негізінен сақталды және сөз, музыка, қолданбалы өнерге қажеттілік болды. Кеңестік дәуірдің орнауымен бәрі өзгеріп сала берді: көшпелі тірлікті жаңа өкімет ескіліктің сарқыншағы деп күштеп басып тоқтатты. Бірден отырықшылық салты енгізілді. Қайғылы, күреңсіз сәттер басталды. Халық бытырай қоныс теуіп жатты. Кімде-кім аман қалса, тек өзіне ғана сенуіне, үміт артуына тура келді. Дәстүрдің тұнығы лайланды, бұрынғыдай салт-дәстүр халықтың жұбанышы бола алмады. Дәстүрдің жақын даусы – ою-өрнектер, өкінішке орай, жаңаша серпін ала алмады. Өз экзистенциясында күрделі жағдайды басынан өткізді. Сондықтан да болар, кескіндеме өнері қажет болды. Оның мүмкіндігімен махаббатты да, қуаныш пен қайғыны да – туысқандарың мен достарының бет-әлпетін, балалық шақтан таныс көріністер мен заттарды жүрегінде сақтауға болады. Тағы бір сұрақ: бізге Казимир Малевич келсе не болар еді? Мүмкін, станокты өнерге араласу біраз уақытқа жылжуы ықтимал еді. Дана Малевичтің супрематикалық композициялары ою-өрнектегі абстракция тілін түсінетін жергілікті таланттарға тек түсініксіз әуесқойлық ғана болып көрінер еді. Кескіндемені таңдаған қазақтар үшін, онда менің ойымша, геометриялық фигуралар ою-өрнектің бір бөлігі болғанымен, қара шаршы қызықтырмаған болар еді. Кейбір геометриялық символдарды үзіп-жұлып алғандай, оларға өзінше мазмұн берудің қаншалықты маңызы бар. Көне тұрғындарды фигуралық кескіндемелермен қызықтыру деген аса жаңалық емес деп те айтуға болады. Және мифологиялық, діни немесе тарихи емес, керісінше «тұрмыстық»: ауыл өмірінің келбеті, пейзаждар мен сүйікті адамдар туралы дүниелер. Ал Гайдукевич қалай еді? Оның әлемді батыл суреттеген субъективті картиналары уақытқа сәйкес келмейтін. Бірінші планға объективті шындық шығарылатын және ол кез-келген уақытта жоғалып кете алатын. Сөзсіз басымдықтар Хлудовтың жағында еді. Оған сыртқы әлемге абайлап қарау сипаты жақын болды.

1930 жылы Қастеев салған шағын көлемді «Құсықбаев портреті» акварелі өзінің терең образдылығымен таң қалдырады. Суретші сараң да, нақты құралдармен модельдің сипаты мен тағдырын анықтайды /13/. Ересек тартқан ер адамның кеудесіне дейін салынған қырын қараған бейнесі сурет бетін толтырып тұр. Профиль – толыққанды тұлғаның және суретшінің сезімі мен санасына әсер ететін магияның белгісі. Басын сәл иіп, иығын аз ғана бүкшште отырған, қабағы салбыраңқы және көтеріңкі қасы еркін адамның өмір қиындықтарын көп көрген, ауыр ойға шомғандығын көрсетеді. Кескіндемешінің шеберлігі мен нәзік сезімталдығы сол – бірнеше түстегі дақтарды түсіндірудің шексіз алаңына айналдырады. Ашық және күрең түсті нәзік белгілер бас сүйегінің конструкциясы мен жүзінде өмірдің айшықты ізі қалған бейнесі өте ұтымды кескінделген. Ашық түстегі үлкен басы қара киімі мен көгілдір фонда айшық тапқан. Сондықтан да, оның терісінің түсі бозғылт және ашықтау сияқты көрінеді. Бет-жүзі мен киімі бірігіп бірінғай мәдени кеңістікті құраған. Ақ көйлегіндегі білінер-білінбес

жолағы мен камзолындағы ашық әдіптер әсерлі көрінеді. Қалпағындағы қара жолақ пен қара шапан қырын қараған жүзін кеңейте түскендей. Жүзі жарық әлемді қарсы алғандай болғанымен, көңілдір түстің жақындай түсуі бұл қозғалысты тоқтата түседі. Тығыз кеңістіктегі адам энергиясы өмір үшін дайындалған секілді. Биография мен тағдыр өткен өмір іздері.

Қазақстанның ХХ ғасырдағы бейнелеушілік өнері 3-ші мыңжылдыққа парасаттылық және рухани толысқан түрде аяқ басты. Онда қазақтың көшпенділік мәдениетінің ежелгі тамырлары мәнін тапқан және түсіндірілген. Сол айтылған мәдениетке сай негізгі қаланған жалпы адамзаттық құндылықтардың заман суретшілері дүниежүзі өнеріндегі әдептер және жаңа бағыттар арқылы, ХХ ғасырдың философия мен мәдениетіндегі ірі ағымдары арқылы өз шығармаларында ашып көрсетеді. Соның қорытындысы ретінде, инновациялар негізінде бір ғасыр бұрын пайда болған бүгінгі қазақ өнері рухани ерекшеліктерін жоғалтпау мен қатар, соған сай қайталанбас пластикалық өнер тілін қалыптастырды. Мүмкін сол себепті болар, нақты көріністердің сан алуан қырға ие болуымен бірге, Қазақстан өнері танымал қасиеттерімен де ерекшеленеді. ие болуымен бірге, де ерекшеленеді. Олар: тұрмыстың экзистенциалдық мәселелерін қатысты мүдделер; үйлесімділіктің адам мен табиғаттың бірлесе өмір сүруінің негізі; творчестволық көзқарастардың кең ауқымды болуы; ұлттық мәдени әдет-ғұрыптар, мұраларының шектеулілігі; дүниежүзілік мәдени кеңістікке ерікті түрде енуі. ХХ ғасырдың соңғы онжылдығындағы және ХХІ ғасырдың басындағы Қазақстандағы бейнелеу өнері мен мүсіншілігін күнделікті өмірдің табиғатпен үйлесімділігі туралы асықпай айтылатын әңгіме, адам мен Универсумының үздіксіз байланысының философиялық жалпыламасының көркемсуреттік таңбаға айналуы деп түсінуге болады. Бүгінгі күн, суретшілерінің шығармаларында жұмбақтық метафоралары және мән мен толықтырылады және сол арқылы жанданады, адам мәдениетінің ежелгі ғарышын бүгінгі күндегі адам ой – санасының жаңа ағымдарымен байланыстыратын мәндер мен мазмұндар пайда болады, суретшінің өмірге деген махаббаты, оны түсінуге бағытталған мәңгілік ұмтылысы да қайталанбас түрде өмірге қайта келеді.

ӘДЕБИЕТТЕР

1. Ә.Х.Тұрғынбаев. «Философия». Алматы. «Білім» 2001 ж.
2. Р.Қарғабекова, Г.Жубаниязова. «Бейнелеу өнерінің тарихы». Алматы-2004ж
3. А.Т.Құлсариева. «Эстетика». Алматы-2003 ж.
4. «Қазақстан энциклопедиясы». Алматы-2000 ж.
5. Ғ.Сейдімбек. «Рухты қайдан табуға болады». Қаз.әдебиеті; 1999 ж.
6. Г.В.Ф.Гегель. 4 томдық Эстетика. Москва, «Искусство», 1968 ж.
7. Б.Р.Виппер. «Введение в историческое изучение искусства». Москва, «Изобразительное искусство», 1985 ж.
8. Ж.Ф.Гийу. «Великие полотна». Москва, Слово, 1995 ж.
9. О.Жаңбыршиев. «Кескіндеменің техникасы мен технологиясы». Алматы-2004 ж.
10. Ф.Ф.Гадеева, М.З.Гайдукеевич. Көрме каталогы. Алматы-1986 ж.
11. Д.В.Сарабьянов. «Русская живопись конца 1900-х – начала 1910-х годов». Москва, «Искусство», 1971 ж.
12. Е.Б.Вандравская. «Абылхан Қастеев». Москва, «Советский художник», 1955 ж.
13. А.Қастеев. «Мастера изобразительных искусств Казахстана». Алматы. «Өнер». 1986 ж.

ТҮЙІНДЕМЕ

Бұл мақала ұлттық суретшілердің рухани әлеміне арналады. Мақалада Қазақстандық сурет өнерінің жаңа ағымдары ашылып көрсетілген.

РЕЗЮМЕ

Данная статья посвящена духовному миру национальных художников, в частности раскрываются современные течения живописного искусства Казахстана.

ӘОЖ 758.1

ҚАЗАҚСТАН СУРЕТШІЛЕРІНІҢ ТУЫНДЫЛАРЫ АРҚЫЛЫ СТУДЕНТТЕРДІ ОТАНСҮЙГІШТІККЕ ТӘРБИЕЛЕУ

Төлегенова А.С. – оқытушы (Алматы қ., ҚазмемқызПУ)

Тәуелсіз мемлекетіміздің ертеңі жас ұрпақтың рухани байлығы мен мәдениеттілігіне, саналы ұлттық ойлау қабілеті мен біліміне, іскерлігі мен кәсіби шеберлігіне байланысты. Бүгінгі таңда талантты суретшілеріміздің көркем туындыларын қайта жаңғыртып, көркем тәлім-тәрбие бере отырып, жастарды отан сүйгіштікке баулу мүмкіндіктерін пайдалануға зор көңіл бөлініп отыр.

Рухани мәдениетті байытуға, оның ішінде көркемөнер мәдениетін дамытуға, бейнелеу шығармашылық іс-әрекетін қалыптастыруға негіз болатын, өз бойында өткеннің эстетикалық тәжірибесін сақтаған, оның басты және мәнді белгілерін сіңірген көркемдік дәстүрлер болып табылады. Жоғарғы оқу орындары студенттерінің халық педагогикасының маңызын және өз халқының көркемөнер мәдениетін дұрыс түсінуге, кәсіби суретшілердің көркем туындыларын дұрыс бағалауға үйрету қажет. Бұны іске асыру үшін кез келген оқытушы студенттерге қылқалам шеберлерінің көркем туындыларына анализ жасай отырып, қызықты да түсінікті етіп өте білу керек.

Республикамыздың тәуелсіз мемлекет болуының арқасында халқымыздың өз ұлтының түпкі тегін білуге, тарихын, ұлттық мәдениетінің болмысына жете үңілуге мүмкіншілік алды. Соның арқасында өзіндік жолы бар, басқаларға ұқсамайтын дәстүрлі құндылықтарын дәріптеуге, оған жете үңіліп қызықтауға, жас ұрпаққа мирас етіп қалдыру бақытына ие болды. Ендеше өз халқымыздың өнерін, сол қайталанбас өнер туындыларын дүниеге әкелген өнер иелерінің өмірбаяны мен еңбек жолдарын, хас шеберліктерінің қыры мен сырын жоғары оқу орындарында тереңдетіп оқыту барысында көркемдік тәрбие берумен қатар патриоттық рухта тәрбиелеу басты орында тұрған міндеттердің бірі десе артық айтқандық болмас.

Қазіргі таңда жоғары оқу орындарында көркем білім беру жүйесінде студент жастарға кәсіби көркем білім беру мен тәрбиелеу суретші-педагог маман тұлғасының жан-жақты қалыптасуымен тығыз байланысты және бұл мәселе дүниежүзілік қауымдастық пен ғаламдану үрдісінде әлеуметтік-экономикалық, рухани, мәдени дамудың басты көкейкесті мәселесі ретінде белгілі. “Бейнелеу өнерінің тарихы мен теориясы” пәнін жүргізу барысында теориялық білім бере отырып, студенттердің ойлау қабілеттерін, көркем, мағыналы сөйлей білумен қатар, біліктілігін, машықтылығын жетілдіру, дағдысын қалыптастыру мәселесі

басты орында тұруы керек. Сондықтан қазіргі таңда оқытушы студентке болашақ ұстаз ретінде қарап, олардың сөйлеу мәдениетін шыңдап, дұрыс сөйлей білуге және өз ойларын толық жеткізе білуге тәрбиелеу, бейнелеу өнері туындыларына жеткілікті дәрежеде баға беру сапасын арттыру, студенттердің көркем біліміне игі әсер ету қажет.

Қазақстан суретшілерінің көркем туындыларын студенттің бойына сіңірудегі мақсаттар:

-қылқалам шеберлерінің көркем туындыларының негізінде студенттердің дүниетанымын қалыптастыру, көру, талдау және сөйлеу мәдениетін, талғампаздық қасиеттерін жетілдіріп, эстетикалық, сезімдік, эмоционалдық тәжірбиелерін молайту;

-студенттердің өнер туындыларына деген өзінің жеке көзқарасын қалыптастыра отырып, ұлттық сана-сезімдерін жетілдіріп, өз халқының ұлттық байлығын бағалай білетін тұлға ретінде патриоттық тұрғыда тәрбиелеу.

Бүгінгі қоғам сұранысының талабына сай оқу-тәрбие процесінде студенттерге көркем теориялық білім бере отырып, өнерлі, мәдениетті, білімді тұлға қалыптастыру мәселесінің қажеттігі күннен-күнге өсіп келеді. Сондықтан, қоғамымыздың жаңа тапсырыстары көркем білім берудің жалпы жүйесін жаңарту, өзгерту мен қайта қарастыру айтарлықтай деңгейде мәселені көтеруді көздейді. Мұның бәрі сайып келгенде ең алдымен бейнелеу өнерін оқытуда пәннің теориялық-әдіснамалық негізін құру және де пән бойынша арнайы оқулықтар, ғылыми-әдістемелік көмекші құралдар, әдебиеттер жинақтарын жетілдіруді талап етеді.

Қазақстан бейнелеу өнерінің тарихи дамып қалыптасу заңдылықтары мен өзіндік ұлттық ерекшеліктерін ажырата оқып үйренудің маңызы зор. Бұл Қазақстан бейнелеу өнерін дүниежүзілік деңгейден орын алуына көмектеседі. Жалпы алғанда Қазақстанның бейнелеу өнерінің тарихын оқыта отырып студенттердің біліктілігін арттыру, машықтылығын, икемділігін, дағдысын жетілдіру, оның көркем-эстетикалық көзқарасы мен көркемдік талғамын дамытумен қатар, сонымен бірге өнер жолында өз бағытын табуға мүмкіндік береді.

Қай заман мен қай кез болмасын өнерді жасаушы адам. Сондықтан бүткіл өнер болмысын зерттеуде суретші шығармашылығын жан-жақты терең зерттеу оның көркем өнерді тудырудағы себептері мен оның мәдениетінің дамуына қаншалықты қосқан үлесі бар екендігі суретші шығармашылығы мен өнер ауқымын кеңейте түседі. Өнер тарихын ұлттық түбірінен үзіліп қала жаздаған көркем өнерімізді қайта дамыту және оны өз деңгейінде көтеру үшін суретші шығармаларымен таныспастан кете алмаймыз. Ендеше өз халқымыздың өміршен өнерін, сол қайталанбас құдіретті өнер туындыларын дүниеге әкелген талант иелерінің өмірбаяны мен еңбек жолдарын, қас шеберліктерінің қыры мен сырын, іс-тәжірбиелерін жоғары оқу орындарында оқытып-үйрету бүгінгі таңдағы педогогтар алдында тұрған басты міндет. Студенттерді патриоттық рухта тәрбиелеу ісінде халықтық педагогиканың тарихи мұраларды жан-жақты зерттеп, ұтымды пайдалана білудің берері мол. Халық арасынан шыққан біртуар талант иелерінің көркем туындыларын ұрпақ бойына сіңірмейінше білімді де білікті жоғары мәдениетті, дүниетанымы кең маман тәрбиелеу мүмкін емес.

Қазақ өнеріндегі кейінгі жас ұрпаққа тәлім-тәрбие беруде үлгі-өнеге етіп ұсынар көрнекті талант иелері көптеп саналады. Мысалы солардың ішінен Ә.Қастеев, Қ.Телжанов, А.Айтбаев, Т.Тоғызбаев, А.Ғалымбаева, Г.Исмайлова, Х.Наурызбаев, А.Дүзелханов, Н.Нұрмұханбетов, Т.Төлепбаев, М.Кенбаев, С.Мәмбеев, Ә.Сыдыханов сынды біртуар талант иелерін атап айтуға болады.

Ә.Қастеевтің басқалардан негізгі айырмашылығы—реалистік композициялардың өзінен халықтық рух пен ұлттық психологияны байқау қиын емес. Ішкі мәдени интуицияның негізінде серпіліп шығатын рухани бастау суретшіні ерекшелендіріп тұрады. Ә.Қастеевтың қай жұмысын алып қарасаң да қазақ халқының ұлттық байлығын, ерекшелігін, дархан көңіл қонақжайлылығын байқауға болады. “Киіз үйдің ішкі көрінісі”, “Бие сауу”, “Кешкі мектеп”, “Тігін үстінде”, “С.Қисықбаевтың портреті” сияты бірқатар туындылары осының айғағы бола алады. Кез келген шығармалары адамдар мен өнерге деген сезімталдық пен шынайы сүйіспеншіліктің жарқын да қуанышты қайнар көзіне айналған суретшінің туындыларының жастарға патриоттық рухта тәрбие беруде алар орны ерекше.

Қ.Телжановтың “Тұңғыш рет”(1954), “Әмина әжей” (1955), “Жамал” (1955), “Атамекен”, “Көкпар”, “Бүркіт салу”, “Әжесі мен немересі” атты туындыларында өз жері мен өз халқына шын ғашық сезім адамының, шынайы кескіндемеші шеберлігін байқататын, әрі рухани шабыттана отырып, кәсіби құралды еркін меңгергендігінің дәлелі (1, 85). Оның тақырыптық картиналарының эпикалылығы, тақырып пен образдарды мәңгілік маңызды етуге талпыну, жан-дүниедегі қызу сезімнің сенімді сезілуі, туған жерінің табиғатына деген сүйіспеншілік жастарды патриоттық тұрғыда тәрбиелеуге өз ықпалын тигізеді. Себебі суретшінің кез келген туындыларынан туған жерге деген сүйіспеншілігі мен махаббатын сезінуге болады. Патриоттық тақырыпта жазылған, тәрбиелік маңызы зор жұмыстарының бірі “Бүркіт салу”. Бұл туындысы арқылы суретші кейінгі жас буындардың өзінің мәдениетін, ата-бабаларынан мирас болып келе жатқан ежелгі салт-дәстүрлерін ұмытпауды дәріптейді. Қазақстан суретшілерінің кескіндемелік шығармаларына халық шығармашылығының үздік дәстүрлерінен нәр алған сәндік тән.

Дала тақырыбы, ұлттық мазмұндағы тақырыптарға ден қою, ұлттық мәдени дәстүрмен байланыс танымал суретші С.Мәмбеевтің жұмыстарында да көптеп кездеседі. Мәмбеевтің дүниетанымы оның картиналарының нәзік бояуларынан ғажап жарасымдылық тапқан, шығармалары реңінің ашықтығымен, бояулар үндестігімен, ұлттық ерекшелігімен дараланады (2, 349). “Тауда”, “Киіз үй жанында”, “Көш” сияты бірқатар жұмыстарында қазақ ою-өрнектерінің ерекшеліктерін, ұшы-қиырсыз дала жазықтығы мен салт-дәстүрлерді бейнелей отырып, суретші өз шығармашылық жұмысында негізінен тәрбиелік және ұлттық образ арқылы көркемдік құндылығына баса назар аударған.

Халықтық мәдениетті дамытуда көп еңбек еткен қазақ қыздарының арасынан шыққан атақты суретшілер А.Ғалымбаев мен Г.Исмайловалар қазақ халқының ұлттық киімдерінің, әсемдік бұйымдардың, тұрмыс заттарының, әдеп-ғұрыптың ерекшеліктерін өздерінің көркем туындыларында кеңінен қолданып қана қоймай әлемге паш ете білді. Олардың кез келген туындыларынан ата-бабаларымыздан қалған салт-дәстүрлерге, тәрбиеге, деген сүйіспеншілігі аңғарылып тұрады. А.Ғалымбаеваның “Қазақтың ежелге керемикасы”, “Дәмді шай”, ал Г.Исмайлованың “Бір кесе қымыз”, “Қымыз” атты туындылары арқылы халық тұрмысының асқақ қарапайымдылығын, қонақжайлылығын, адамдар арасындағы сипастық пен адамгершілікті тек бейнелеп қана қоймай, үлгі ретінде ұсынады.

Қазақстан суретшілерінің туындыларының қайсын алып қарасаң да өз еліне, жеріне, салт-дәстүріне деген ыстық махабаттарын көруге болады. Қылқалам шеберлерінің көркем туындылары жеткіншек ұрпақты отан сүйуге, өзінің салт-дәстүрін құрметтеуге және оны кейінгі ұрпаққа жеткізуге шақырып тұрғандай әсер қалдырады.

Қазақстанның қазіргі бейнелеу өнерінде ұлттық сипаттағы символикалық дәстүр жаңаша көзқарасқа ие болды. Бейнелеу өнеріндегі символизм мен

концептуализм кейбір суретшілер шығармаларында таңба немесе сызықтар арқылы визуалды көркем түпнұсқаға айналды. Ұлттық деңгейдегі мәнерді, менталитті көрсетуде қазақ халқының ежелден келе жатқан ұғымын, салт-дәстүрін көркемдеу рәсімімен байланыстыра отырып бейлеген қылқалам шеберлерінің бірі Ә.Сыдыханов еді. Суретшінің таңбамен салынған суреттерінің басты ерекшелігі Қазақстанның кескіндемелік өнерін бір мезгілде ұлттық және әмбебап сана-сезімнің ең таңдаулы теңбе-тең үлгісі ретінде, символизм мен концептуализм жаққа қарай қозғап жіберуінде болды.

Қазақтың рулық таңбаларының графикалық символдарының семантикасы мен эстетикасын зерттей отырып суретшінің ашқан жаңалығы – ұлттық сана сезім негізінде таңба арқылы дүние тану. Суретші өз еңбектерінде ежелгі түркі белгісі – таңбаны жетік пайдаланады (3, 96).

Еліміз тәуелсіздік алған уақыттан бері қарай суретшілеріміз де бейнелеу өнерінде белгілі бір бағыттармен жұмыс жасауларының арқасында жаңа шығармашылық табыстарға жетуде. Суретшілер осы уақытқа дейінгі қалыптасқан категориялардан арылып, шығармашылық ізденуде еркіндік пен бостандыққа қол жеткізді. Жаңа ғасыр суретшілері өзіндік ой-сезімдерін көркем шығармалары арқылы жеткізе білді. Дәлірек айтар болсақ А.Дүзелхановтың Қазақстанның көркем тарихын қалыптастыру жолында сомдаған “Томирис”, “Сақтар”, “Абылай хан”, “Әбілхайыр”, “Төле, Қазыбек, Айтеке билер”, “Оғыз хан” сияқты туындылары ұлттық мұралық қорымызды байыта түсті. Хандар мен билар образын жазуда басты кейіпкердің ішкі жан дүниесіне үңіліп, келбеттік пішінін шынайы сомдай білуі халық жүрегінен жақын орын алды. Сондақ-ақ А.Дүзелханов ұлттық валютамыз теңгені көркемдеген авторлардың көшбасшысы ретінде халқының ыстық ықыласына бөленген дара тұлға. Оның еңбектері этнодизайнның қалыптасуына елеулі үлес қосып, өзіндік қолтанбасымен ерекшеленіп тұрады. Қазақ еретегілері мен төл оқулықтарды безендірудегі жетістіктері ұлттық болмысымен құнды. Суретшінің туындыларының тәрбиелік мәні терең. Себебі оның көркем туындылары арқылы жастардың ұлттық сана-сезімдерін оятуда алар орны ерекше.

Қылқалам шеберлерінің көркем туындыларының ұлттық мазмұнға толы көріністерінің әрбіреуін сабақ барысында байыптап талдай отырып, композициялық құрылымының қыр-сырын, мазмұнын зерделеу арқылы студенттердің бейнелеу өнеріне деген қызығушылығын арттырмен қатар, көркемдік талғамдарын қалыптастыра отырып, отаншылдық патриоттық рухта тәрбие бере аламыз.

Қорыта айтар болсақ халқымыз жүріп өткен төл өнері мен мәдениеті туралы тарихи-философиялық еңбектерді оқып-үйреніп, меңгермейінше дүниетанымы кең, білімді де білікті, жоғары мәдениетті ұрпақ тәрбиелеу мүмкін емес.

ӘДЕБИЕТТЕР

1. Қазақстан бейнелеу өнері XX ғасыр. Энциклопедия. - Алматы – 2002, 85-бет.
2. Қазақстан ұлттық энциклопедиясы. Алматы –1998, 349-бет
3. Болатбаев Қ., Қосбармақов Р., Еркебай А. Өнер. – Алматы: Мектеп, 2006. – 283 - бет

ТҮЙІНДЕМЕ

Мақалада студенттерге Қазақстан суретшілерінің туындылары арқылы көркем тәрбие бере отырып, патриоттық рухта тәрбиелеудің тиімділігі қарастырылған.

РЕЗЮМЕ

В статье рассматривается эффективность воспитания у студентов патриотического духа, изучая работы казахстанских художников.

ӘОЖ 391.9

БҰЙЫМДАРДЫ ӘСЕМДЕУДЕ ОЮ - ӨРНЕКТІ ҚОЛДАНУДЫҢ ЭСТЕТИКАЛЫҚ МӘНІ

Умирбекова С.Т. - оқытушы (Алматы қ., ҚазмемқызПУ)

Ою - өрнектің эстетикалық тәрбиедегі алатын орны ерекше. Бұл ою - өрнектер талай ғасырлар бойы жалғасып келе жатқан өнер. «Қазақ» деген ұғым пайда болғаннан ғана емес сонау б.з.д. өмір сүрген көнеден келе жатқан рухани дәстүр. Бүгінгі ұрпақ жаңа ғасырдың белсенді жаңа тұрмыста білім беру уақыт талабына сай күрделі өзгерістер, ғаламдану үрдісі, нарықтық қатынастардың дамуы білім беру саласында үлкен өзгерістер енгізуді талап етеді.

Ұлтымыздың ұмытылып бара жатқан көне мұрасын жаңғыртып, ізденіп іске асырып, қазіргі заман талабына сай топтастырып, жинақтап, жүйелеп, түрлендіріп, тұтынуды мектеп қабырғасынан бастап келешек ұрпаққа жеткізу қажет. Қоғамымыздың талабы қолөнер дүниелерін топтастырып, жинақтап, жүйелеп, студенттерге жеткіземіз.

Қазақ халқында басқа халықтар сияқты өзіндік ұлттық мәдениет, сәндік ою-өрнек өнері бар. Ою-өрнектің өркендеуіне ата-бабаларымыздың сезімдік, талғампаздың дүниесі, қоршаған табиғат аясы, өскен ұясымен тоғай-тауларының құлпырған рең-түрлері, байлықтары қатты ықпал етті. Қолөнердің халықтың әлеуметтік, салт - тұрмысында алатын орнының биіктігі қолөнерді нақышына эстетикалық, әдемілік дүниенің ауқымын кеңейтетін ою өрнектер. Әр халықтың өзше тән ұлттық ою - өрнектері бар.

Халықтың қолөнері мен ою - өрнекті ғылыми негізінде арнайы жетелеп, ісі басталғаны өте көп уақыт өтті.

XIX ғасырдың басында қазақ қол өнер туралы байыпты зерттеулер мен кітаптар шығарылды. Мысалға советтік ғалымдар С.Ивановтың., Ф.Волковтың., Австриялық ғалымның В.Курердің өнер жайында, қазақ ғалымдары Ә.Марғұланның., Т.Басеновтың., М.Мұқановтың, материалдары осының айғағы.

Бүгінгі таңда қазақ ұлттық ою-өрнектер бойынша бірнеше классификациялар бар.

1. Мотивтеріне қарай (Ә.Мағұлан, О.Жанібек, Т.Мұқанов, Т.Басенов, М.Мұқанов, т.б.)

2. Атаулардың мағынасына қарай (С. Қасиманов, М. Өмірбекова т.б)

3. Балаларды қабылдау әсеріне қарай (Т. Левченко)

4. Қазақ ұлттық ою-өрнектерінің педагогикалық классификациясын

У. Әбдіғаппарова жасаған.

Қазіргі кезде негізінен ежелгі нақышты символдың ой түйіндерінің шешімін табуда оюдың пайда болуы мен мәдени салт - тұрмысынан тұратын кейбір шешімін уақытша өзгерісі зерттеушілерді қызықтырып отыр. Ою-өрнек өнерін табиғи көркемдігі зерттеудегі жұмыстар осы күнге дейін толығымен түсуде. Оюлар ғылымының тануы бойынша бейнелеп жазу арқылы ғана танысып келді. Ежелгі және қазіргі ұлттық өнердің жаппай даму түрінің заңдылықтарын жариялап зерттеудің кенжелеп, кешеуілдеп дамымай келуі сол себептен де шығар.

Ою-өрнек киім кешекпен, қыздар киетін камзол, тақия, ер тұрман, белбеу, кілем, текемет, білезік, жүзік, алқа, шолпы, сәукелеге қондырған.

Кілем, алаша тоқу, оны жіптермен өрнектеп келтіруге , белбеуге өрнек салу, күміс безендіру өнерлері қазақ халқының сәндік ою-өрнегі мыңдаған жылдар бойы дамып қалаптасқан.

Қазақ халқының өмірі малмен байланысты. Осыларда көбінесе малдың мүйізі, денесі, өзгертіліп бейнеленген. Ою - өрнектеде малдың жүрісі бейнеленген.

Қазақ өнеріндеп ерекшелік - ол түрлі киінуге, үй ішін безендіруге, киімді ашық түсті бояулармен әсемдеуге ұмтылды. Қазақтардың ою-өрнегінен табиғатқа, қоршаған айналадағы жануарларға, күнделікті қолданып жүрген құрал-саймандарға еліктеу байқалады. Оюлар сол кездегі адамдардың қару-жарағын, қылышын бейнелеген. /1/

Ою-өрнектеп күрделі пішіннің таңдаулы эстетикалық - нағыз табиғи. Мұндағы оюда гүлдердің симметриясын өрнектеуді сирек тазалықпен бейнелеу, өрнектеуді суреттеп жеткізе алатын шыңы бола алмақ. Барлық жерде табиғи түрдегі үйлесімдер математикалық дәлдікке жақындай түсіп, өрнектер өзінен- өзі сұранып дайын тұрғандай болады.

Кең далада өмір сүрген көшпелі халықтың ұрпақ тәрбиелеу мен оқыту өзінің дәстүрлі, тәжірибесі, талаптары болды.

Қазіргі таңда эстетикалық тәрбие ісіне ерекше мән беріп отыр. «Эстетика»- грек сезімен шыққан, сұлулық пен адам парасатылығын зерттейтін ғылым дүниеге эстетикалық көз-қарас өте ертеде біздің дәуірімізге дейінгі кезде пайда болған. Эстетика ғылыми ретінде жалпы өнерде зерттеу барысында қалыптасты. Қолөнер-адамның эстетикалық мәдениетін көтеруде маңызы зор. Эстетикалық тәрбие адамгершілік тәрбиесі мен еңбек тәрбиесі арқылы ұштастырылған. Адамгершілік тәрбиесі адам бойына қажеттілігі қасиеттерді сіңірумен айналысса, еңбек тәрбиесі сол адамға қажетті іс-әрекеттерді дағдыландырады /2/.

IX-X ғасырларда эстетикалық білім мен тәрбие туралы құнды психологиялық-педагогикалық ойлар жазып қалдырған Әбу Насыр әл-Фараби болды. Өзінің "Риторика" сияқты еңбектерінде дидактика, тәрбие мен белсенділігі мәселелеріне де көңіл бөлінді. Ою-өрнектер халықтың өмір-тіршілігіне бейнеленген.

Ә. Марғұланның пікірі бойынша "қазақ халқы кілең ою-өрнек дүниенің ортасында өмір сүрген". Қазақ халқымыздың өнер тарихында ою-өрнектердің алатын орны ерекше. Шебер адамдар сипаты "бармағынан бал тамған" деген балама сөз арқылы қолөнер шеберлерімен суреттелген. Әрине қолөнер адамзат баласын ою-өрнектерді оюлатып оны әдемілікке, сұлулыққа, көркемдікке бір сөзбен айтқанда эстетикалық тәрбиеге баулығын. Осындай ұрпағымызға қалдырған халқымыздың бай мұрасынан үлкен өнеге, өнер, ұрпақ жалғастығын байланыстырып тұрған халықтың өміршең тәжірибесіне толы екенін көруге болады.

Тек ғалымдар ғана емес қолөнерді 1970 жылдардың аяғынан, Кеңес өкіметінің ықпалына карамай, өнерді сүйген жүрегінің күшімен, қолының іскерлігімен дәріптеп, топ ортаны жарып шығып келе жатқан қолөнердің шебері-бүгінгі жастардың ұстазы Дәркінбай Шоқпарұлы десек болады.

Қазақ халқы ұл балаға карағанда қыз баланың тәрбиесіне ерекше мән берген. Қыз бала ұрпақ жалғастырушысы, болашақ ана. Сондықтан да оларды үй ішіндегі өнердің бәріне араластырып, үйретіп отырған. Балаларын еңбек етуге, қолөнер түрлерімен таныстырып қана қоймай сонымен қатар оларды іс жүзінде, өздерімен бірге қыздарын сырмақ сырдырып, киім пішкізіп, құр тоқытып, киіз текемет меңгертуге тырысты. Материалдарды қалайша қолдану керектігін үнемділікке үйретті, олардың бойына адамгершіліктің негізін тұғырын қалау, ақыл-ойын өсіруді, кәсіби шеберлікке даярлауды мақсат тұтқан. Қолөнер шеберлері өз тәжірибелі марапаттап, қоштап әңгімелесу т.б. әдістерін пайдаланған және де әдіс-тәсілдерді қолдану барысында да жас жеткіншектерін ескереді. Мысалға

алсақ тоқыма өнерінде жүн түту, құрақ қию, ою ою, кесте тоқу жеңіл түрлерінен бастап киіз басу, кілем тоқу, алаша тоқу қиын, күрделі жолдарына қарай меңгертіледі. Ою-өрнек үлгілерінің пішіні жеңіл, жасалу жолдары оңай, жеңілдірек түрлерін (алты жіп мүйіз, гүл, ай, күн, тау, айшық т.б.) қыздарға үйрету жағдайында жасалу тәсілдеріне орай бастапқы үлгілерін қию, құрау, тоқу әдістерін іс жүзінде әрқашанда ерінбей көрсетіп отырған.

Ою-өрнек түрлерінің жасалу жолдарын, үлгілерін оңай да жеңіл жұмыстарына көздері қанығып, іштей танып, қолдары үйреніп, өздері жасай алатын икемділікке жеткен шақта, киіз басу, текемет басу, кілем тоқу өнерлеріне араласа бастайды. Осыны толық меңгерген кезде, көпшіліктің көмегімен бітетін бұйымдарға басшылық ете алатын, сол бұйымға ою үлгісін жасап бере алатын жағдайға жеткен "оюшы", "өнерлі", "өнері асқан шебер" деген атқа ие бола алады. Табиғат пен тұрмыста әдемі көріністерін астарлап, өрнек оюға түсіру арқылы шебер өзінің дүниеге деген көзқарасын, философиялық ойын, эстетикалық сезімін білдіре алған. Жастарды ақыл-ойын өсіреді, адамгершілік, сыйластық, жауапкершілік қасиеттерін арттырады, эстетикалық түйсін – талғамын дамытады. Жастарға еңбектің мағынасын, өмірде алатын орнын түсіндіру керек. Еңбек адамның іскерлігін, ой-өрісін ғана өсіріп қоймай, оның адамгершілігін, дүниеге көз-қарасын қалыптастырып, рухани сезімін байытады. Еңбекпен өнердің егіз екенін, өнердің қай түрі болмасын қажымай-талмай еңбек етуді талап ететінін есте сақтау.

Ою-өрнек сонау жазу-сызу шыға қоймаған ерте заманда-ақ адам өз ойын тасқа сүйекке, ағашқа ойып, қашап түсіріп отырған. Қазіргі қол өнер саласындағы "сүйек ою өрнегі", "ағаш ою өрнегі" деген сөздер ерте заманда қалыптасқан ұғымдар. Демек, қазақ халқының ою-өрнегі сол тұста басталған деуге болады.

Бұл ою элементтері алаша, басқұр, желбау немесе кілем түскиіз тоқуда өрнек ретінде қолданылады. Халық мақал-мәтелдерінің өзі балаларға тәлім-тәрбие беруге, оларды өнер-білімге баулуға ұмтылдырады. Мысалы ретінде атап айтсақ, "Талаппен бастап, талғаммен аяқта", "Ою ойған сызу да сызады", "Ою ойғанның ойы шұқыр" деген мәтелдердің мәні үлкен.

Халықтың ою-өрнектерін зерттеу ертеден келе жатыр. Зерттеушілердің ой-пікіріне келсек, ою-өрнек әртүрлі өсімдік, мүйіз, геометриялық фигураларға, тұлғаларға, жан-жануарларға байланысты болып келеді. Біздің заманымыздан мың жыл бұрын пайда-болған, ою-өрнектердің шығу тарихы, олардың атаулары әлі күнге дейін бізді қызықтыратын мәселелер болып келеді. Сондықтан да болар бүгінгі күн өнерді зерттеуді талап етеді.

Қазақтың ою-өрнектерінің түрлері де атаулары да көп. Қазақтың ұлттық ою-өрнектерінің түпкі негізін іздестіру ісінде біздің ғалымдарымыздың кітаптарында көптеген құнды материалдарға толы. Еңбектерінде ою-өрнектің шығуы, қандай ұғымдар туып, қалай дамығандығы, ерте кездегі қауымдардың мекендестігі, кәсібі мен әдет - ғұрпы жайында өте толық айтылған.

Қазақтың осы күнгі ою-өрнектерін қарт шеберлер екіге бөліп қарайды. Біріншісі, қазақ халқының өзіне тән ертеден келе жатқан ұлттық оюлары. Екіншіден, басқа халықтардан ауысқан жаңа интернационалдық ою-өрнектер.

Қазақтың ұлттық ою-өрнегінің бір ерекшелігі күнделікті өмірде кездесетін әртүрлі заттардың сыртқы бейнесін бейнелесе де ұлттық ою-өрнектің негізі болған мүйіз оюы үнемі араласып отырды.

Шеберлер халықтық ою-өрнектерден өздері көріп, көңілдеріне ұнағандарын не қағазға, не жарық теріге, не матаға түсіріп, ойып алған. Оюдың осындай қиындысын "үлгі" дейді. Үлгі киюмен көп айналысқан және сол үлгі бойынша ою ойып, іс істеуді сүйген шеберлер қолындағы ою үлгілеріне өзінше жаңа түр, жаңа бұйым қосып, оны өзінше жөндеп, дамытып отырды.

Бұрын-соңды жазылған деректер мен ел арасындағы қол өнер шеберлерінің айтуынша қазақ ою-өрнектерінің өте жиі қолданылатын 200-ден астам түрі бар.

Қазақ халқының қолөнерінде өрімшіліктің неше түрі әдемі өрнектері бар. Жалпы өрнектер атауларын мағынасына қарай мынадай топтарға жіктеуге болады.

1. Ай, күн, жұлдыздарға-көк әлеміне байланысты өрнектер.
2. Малға, малдың денесіне, ізіне байланысты өрнектер.
3. Аңға, аңның денесіне, ізіне байланысты өрнектер.
4. Құрт-құмырсқаларға байланысты өрнектер.
5. Құстарға байланысты өрнектер.
6. Жер, су, өсімдік, гүл, жапырақ, бұтақ бейнелі өрнектер .
7. Геометриялық тектес өрнектер (фигура)

Енді осы ою-өрнектердің көп-қолданылатындарына, белгілі атауларының кейбір түрлеріне тоқталсақ. "Ай", "жартылай" өрнектерді шынында да аспандағы айды меңзеп жасалынған. Бұлар көбіне діни орындардың архитектуралық безендіруінде, "мешіт, медреселердің" мұнараларында, мазарттарда, жайнамаз сияқты заттарда кездеседі. Бір замандарда көптеген қауым ай мен күнге, от пен жұлдызға табынған. Осыған байланысты аспан әлеміндегі денелердің және құбылысы айды олар тәңірі тұтып жалбарынған, оған құрбандық шалған. Қазірде "ай", "айшық", "жарты ай" өрнектері көп қолданылады. Кейбір өрнектердегі дөңгелек ісіне келіп түйіскен жарты айлардың қосындылары "табақ", "тана" өрнектері сияқты әдемі түрлер жасайды.

"Айыр" - айыр (екі) өркешті түйе, айыр тұяқты малдың бақайы, айыр қой-ешкі, сиыр малдарының бақай арасынан шығу болып шығатын дерт. Бұл -өрнекті кейде, "айыр тұяқ", "жармагүл", "жапырақ", "жауқазын", "жетігүл", "жұлдызгүл" деп аталатын өрнектер өсімдік тектес бейнелерде тұспалдайды. Бұлар да "мүйіз" өрнегінен, геометриялық сынық сызықтар арқылы сипатталады.

Қазақтың ою-өрнектерінің түрлері де, атаулары да көп. Жалпы алғанда бүгінге дейін зерттеушілер қазақ ою-өрнектерінің екі жүздей түрін тауып, анықтама берген. Қазіргі кезде заоморфтық өрнек, көтеріс өрнек, геометриялық өрнек деп негізгі төрт топқа бөлу қалыптасқан.

Тұрмыс - тіршілік мол шаруаларымен тығыз байланысты болғандықтан халық арасында қолөнер бұйымдарын көркемдеуге мүйіз бейнелерін пайдаланды.

Ою-өрнектің бұл түрлерін үйретуге қыздарға мынандай талаптар қойылады: ою-өрнектердің мазмұнымен, жан-жануарлар дүниесімен байланыстыра білу /3/.

Қ.Болатбаев. Ою-өрнектің тарихы ескі заман шежіресінен басталады. Ертедегі түркі тілдес халықтың ою-өрнектері де, тілі де ұқсас болды. Халықтың көшпелі тіршілігі мал шаруашылығы болғанын көрсетеді. Ертеде бұйымдарға зер жүргізу үлкен мәнге ие болды.

Қазақ халқы ою-өрнек арқылы жастарды ұлттық халық өнерін, дәстүрін-салтын сыйлауға, мәдениетті болуға шақырды. Қазақтар жас баланы зерделі, ойлы азамат болуын қалады. Қазақ ою-өрнегінің табиғаты халық өнерінің тарихын, өмір тіршілігінің сұлулығын және әсемдігін айқындайды.

Халық зергерлері көбінесе білезік, өңір жиек, сақина, сырға, тіс шұқығыш, жүзік, шолпы, алқа, сәукеле, түйреуіш, сауыт, белдік сияқты адамның өз бойын ою-өрнектермен әсемдейтін заттарды жасайды. Осы бұйымдардың бәрі шебер зергердің қолынан шықты.

Қолөнер шеберлері өрнектеліп болған заттарды әдемілеу үшін оны түрлі қағазбен, мақтамен, жұмсақ матамен ысқылап, жылтыратады. Сақина, білезік, сырға, шолпы сияқты бұйымдарды қазақ зергерлері көбінесе осындай әдіспен жасайды. Білезіктердің аталу түрлеріне қарай, олардың бетіне жүргізілетін

өрнектер де түрлі-түрлі. Мысалы өрме білезік, жуан алтын, күміс жіптерді өріп, қарастырады және екі жақ басы алақан тәріздес болады да, бетіне "қазтабан", "жүрекше", "қосырғақ" өрнектерінің бірі жүргізіледі. Күміс белдік мешен белбеу кербез жігіттер мен қыз-келіншектерге тән болса, күміс кірсе, әдемі әшекейлер салиқалы қарттарға, сапар кезгіш батырларға тән. Белдіктердің ең бетін көк сауыр былғары, қызыл, сары кезеңдермен оюлап, күміс әшекеймен жүргізу де өте ұнамды болады екен.

Зергерлік ою-өрнектерді, қалыптастырып қазақтың ұлттық киімдерін безендіріп, әшекейлеуде қолданамыз. Зергерлер киімдерге әртүрлі аңдар мен гүлдердің, өсімдіктердің кескінін қолданған. Ұлттық киімдерге әр түрлі ою-өрнектерде пайдаланған. Ұлттық киімнен қазақ халқының жүріс-тұрысын, келбетін, тәртібін көрсеткен. Қазақ қыздары киімдерінде әр түрлі әшекейлі тастармен безендірді. Қазақ халқының-әшекейлері де өзіндік ерекшеліктерімен дараланды. Көптеген зерттеулер бойынша, жергілікті ерекшеліктер қазақ зергерлерінің арасында көптеген байқалады. Ел елеулері сәнді күміс заттарды жасауда әр түрлі қайла қолданды. Бір зергердің қолынан мықты бұйым, екінші зергердің бұйымының әдемі сәнді болуын қарастырып, әр түрлі тәсілді іздестірді. Күміс бұйым бетіне түрлі -түсті ою түсіру әдісін Қазақстанның орталық, оңтүстік және оңтүстік-шығыс аудандарында жиірек байқаймыз.

Қазақ этнографы Э.Л.Масановтың зерттеулері бойынша, күміс бетіне қара жүргізу Орта Азия зергерлеріне XIII-XVI ғасырда белгілі дейді. Қазақ халқы қаралау тәсілін бұрыннан білгендігін этнограф дәлелдейді өздері жасапты. Оның құрамында күміс, мыс, қорғасын, қараланы әйелдерге арналған бұйымдарға, күміс білезік, сырға, белбеуге салған сымкәптеу тәсілі әйелдерге арналған сәндік бұйымдарға қолданған, шолпы, түйреуіш, қапсырма жіңішке сымдарды пайдаланған. Әшекейді әдемі бұйымының ортасына асыл тастар орнатылады, сөйтіп бұйымға әшекейлі өң береді. Сымкәптеу тәсілімен орындалған әшекей бұйымдар жасыл-қызылды құнды тастармен үндесіп, сәнді болады. Бұндай тәсіл Қазақстанның Барлық әшекейлерінде байқалады. Көптеген зергерлер өз мамандығын жақсы меңгергендігін көреміз. Әшекейлі бұйымның орындалуы керемет шеберлікті керек етеді. Осылай қазақ халқының зергерлік тәсілдері әр түрлі сәндік әдемілікті байқатады.

Сәнді өнер адамдарды сұлулыққа, әдемілікке шақырады. Сәндік қолданбалы өнерді бағалап қастерлеп, ұғып жан дүниемізбен сезінуіміз керек. Бұл өнер әрбір жанұяда тұмыста қолданатын сәнділік қолтаңба. Ұл қыздарымыз, бізді қоршаған дүниедегі барлық өнер туындыларын танып, білуге керек.

Мемлекетіміздің қолөнер түрлерінің дамыту жолдарын (кәсіби білім беру) қолға алып жатыр. Жас ұрпақтарымыз қолөнер түрлерінің қай саласы болмасын тереңірек оқып, үйреніп меңгерсе, онда келешекте қолөнеріміздің даму барысында мәдениетіміздің өркендеуіне үлкен үлесін қоспақ. Қазақстан дамыған елдер қатарынан көріну үшін қолөнерімізді дамыту, дәстүрімізді жалғастыру мәдениетке үлес қосу үшін-ол жас ұрпақтарды осы қолөнер саласына тереңінен меңгертіп тәрбиелеу болып отыр. Осы жоғарыда айтылған ою-өрнектің мәні оның тәрбиелігі мен эстетикасына жас ұрпаққа тәрбие беріп қалыптастыру. Жастарды көркемөнерді сүйеге, адамға тән ізгі қасиеттерді қастерлей білуге үйретеді. Осылайша өнерге құштар балалардың отбасында-ақ еңбекке қызығушылығы қалыптаса бастайды. Олар шыдамдылыққа, төзімділікке, инабаттылыққа, адамгершілікке, үнемділікке, сапалы, әсем әрі көркем тоқуға бой үйретеді.

Халық өнерін, игеру-балаларды еңбек сүйгіштікке, әсемдікке, өнерлі болуға талаптандырып қана қоймай халқының тарихын біліп, мәдени мұрасын қадірлеп, дәстүрін жалғастыра білуге баулиды.

Ою-өрнек өнеріне байланысты жалпыға түсінікті тілде жарияланған арнайы әдебиеттерде жарық көрген материалдар мен зерттеулер баршылық. Ою барынша біздің сезімге арналған. Оюдың әдемі де нақышты қатаңдығы мен ерке назын, қайсы бір жағдайда орналасуының орнында да ретті екенін, оның көңіл күйге етене етіп, заманның не ұлттық өнер шығармаларына тән көркемдігін сезіну үшін, оюды сөзбен құралған кез-келген әдеби шығарма жазып, түсіндірудің қажеттілігінің керегі шамалы. Себебі ою-өрнек өнерінің бейнелерінен әсер алып, мейлінше көркем қабылдаудың таза үлгісі.

Ою-өрнектегі күрделі пішіннің таңдаулы сұлулығы-нағыз табиғи. Барлық жерлерде табиғи түрдегі үйлесімдер математикалық дәлдікке жақындай түсіп, өрнектер өзінен-өзі сұранып дайын тұрғандай болады.

Ою-өрнектің ерекше қасиеттерінің бірі - табиғи болмысты нақты шынайы бір тәртіптерге байланысты бағынышты ете алады, ою-өрнектің де кеңістік пішіні болуы және сұлулық әлемінің жоғары сатысында көрінуде.

Бір сөзбен айтқанда жас ұрпақты ұлттық талғамын тәрбиелеу оның әдемілігіне назар аудару үнемі өзіндік ізденуі, еңбек ету керек. Ұлттық өнердің сұлулығын неғұрлым мол қабылдаған сайын ұрпақтың санасы мен сезімі тереңдеп, баии түседі.

ӘДЕБИЕТТЕР

1. Өмірбекова М., Төленбаев С. Ою - өрнек. 1 том, Алматы, 1996 – 116
2. Арғынбаев Х. Қазақ халқының қолөнері. 10-25 б
3. Ақбаев Ш. Ою - өрнек негізінде оқушыларға эстетикалық тәрбие беру// Хабаршы. – Алматы-149б.

ТҮЙІНДЕМЕ

Мақалада бұйымдарды әсемдеуде ою - өрнекті қолданудың эстетикалық мәні қарастырылған.

РЕЗЮМЕ

В статье рассматривается эстетическая суть оформления изделия с использованием орнаментов.

ӘОК 371.013

ҚОЛӨНЕР САБАҒЫНДА ЖАҢА ТЕХНОЛОГИЯНЫ ҚОЛДАНУ АРҚЫЛЫ ШЫҒАРМАШЫЛЫҚ ҚАБІЛЕТТІ ДАМУ

Шагирова. К.А.- аға оқытушы (Алматы қ., ҚазмемқызПУ)
Қожабекова Г.И. 3 – курс студенті (Алматы қ., ҚазмемқызПУ)

Өресі биік, өрісі кең өнер атауларының қай саласынан болсын, жер жүзіндегі басқа да халықтар сияқты қазақ халқы да өзінің көне замандардан келе жатқан тамаша тарихымен және бір ғана өзіне тән қайталанбас ерекшелігімен көзге түседі. Қазақ ұлты – кең байтақ Республикамыздың жеріндегі ертеден қалыптасқан көне мәдениеттің тікелей мұрагері және сол дәстүрді дамытушы, жаңғыртып, байытушы.

Бүгінгі таңда ұлттық негізде білім беретін мектептердің мәні, қызметі, құрылымы мен құрамы, басқару стилі ерекше, өзіндік құндылықтары мен ұстамдары бар. Сондықтан тәрбие мен оқыту ұлттық педагогика негізінде

қалыптасуы жөн, бұл ғылыми негізде пайдалану және даму жолдарын іздестіру, көкейкесті мәселелердің бірі.

Адамның адам болып қалыптасуының құралы – еңбек. Еңбектің нәтижелі болуы әр адамның еңбекке саналы қатынасына байланысты. Олай болса, бүгінгі таңдағы қоғам қажеттілігі – жас ұрпақтың бойында еңбекке ынталылықты, құштарлықты тәрбиелеу болашақ еңбек жолын дұрыс таңдауға бағыт – бағдар беру. Баланың жеке басының еңбекке бейім болып өсуі, оны еңбекке дұрыс баулудың нәтижесі. Адамның жан – жақты дамуында еңбек шешуші факторлардың бірі. Ал халық педагогикасында еңбекті бүкіл тәрбие жүйесінің күре тамыры деп қарастырады.

Еңбекке тәрбиелеу, баулу және кәсіптік бағдар, мектеп оқушыларының қоғам жұмыстарына пайдалы, өнімді еңбекке тікелей қатысуы. Оқуға деген саналы көзқарасты тәрбиелеудің, азамат болып өсудің, жеке адамды адамгершілік және зиялылық жағынан қалыптастырудың негізгі жалпы міндеттері бірнеше жеке міндеттерді орындау арқылы іске асырылады. Олар: оқушыларды еңбекке психологиялық және практикалық тұрғыдан даярлау, еңбек дағдыларын дамыту, оқушылардың ынтасын және шығармашылық қабілетін дамыту. Балаларды еңбекке педагогикалық – психологиялық және практикалық тұрғыдан дайындау – бұл қоғам үшін оқушыларды пайдалы еңбекке даярлығын және талаптануын тәрбиелеу, еңбекті өз бетімен, өз еркімен ынталанып орындауға үйрету. Бұл өте күрделі үрдіс мұнда оқушылардың әдеті, сезімі қалыптасады.

«Еңбек жеке адамды тәрбиелеу мен дамытудың факторы болып табылады», – дейді М.Н.Скатин. Еңбек сүйгіштікке тәрбиелеу – адамды бүтіндей тәрбиелеу деген сөз. Өсіп келе жатқан жас буынды қалыптастыруда еңбекке тәрбиелеудің орасан зор ролін педагогикада әлдеқашан - ақ атап көрсеткенді. К.Д.Ушинский былай деп жазды: «Тәрбиенің өзі, егер ол адамға бақыт тілейтін болса, оны бақыт үшін емес, өмір теңбегіне даярлап тәрбиелеуі тиіс».

Еңбек арқылы адамның денесі, көзқарасы, эстетикалық және ақыл – ой деңгейі мен шығармашылық қабілеті дамып, еңбектің мәні, әрі құндылығы арта түседі. Жас ұрпақты халқымыз жалпы еңбек сүйгіштікке тәрбиелей отырып, «он саусағынан өнер тамған» нақты кәсіппен болуын да көздеді. Бұл жерде еңбек дағдыларын меңгеруде зор жігерліктің қажет екенін жақсы түсінді. Еңбек сапасы негізгі көрсеткіш ретінде алынды. Халық педагогикасынан орын алған еңбек және еңбекке тәрбиелеу көзқарастары қазіргі педагогика теориясындағы принциптермен ұштасып жатыр.

Шығармашылық еңбек барысында адам өз күшінің шамасын және қабілетін анықтайды. Неғұрлым адам өз еңбегінің қоғамдық маңызына терең түсінсе, соғұрлым оның жұмысы нәтижесімен өз басының бақыты тола түседі.

Шығармашылық қабілеті жоғары адамдарға мына қасиеттер тән:

- ой тереңдігі
- ой икемділігі
- даралық
- таңғажайыптылық
- Сезімнің дамуы т.с.с

Міне осы қасиеттер тұлғаның ешкімге ұқсамайтын ойлау қабілеті мен талантының бастауы. Тұлғаның шығармашылық деңгейінің даму жетістігі барлық педагогикалық технологияның жоғары нәтижесі болып есептеледі.

Мектепте технология пәні барысында еңбекке тәрбиелеудің басты міндеті:

- еңбекке сүйіспеншілікпен еңбек адамдарына құрметпен қарау.
- оқушылардың шығармашылық қабілеттерін арттыру, еңбек іс -әрекетінің барысында олардың дағдысы мен іскерлігін қалыптастыру.
- мамандықты таңдауға дайындау.

Қазақтың халықтық киімі өзіне тән ерекшеліктерін сақтап бізге жеткен материалдық өндірістің туындысы. Дегенмен, XIX ғасырдың аяғы мен XX ғасырдың басында товарлық өндірістің дамуымен, осы негізде капиталистік қатынастардың өркендеуімен, көрші халықтармен экономикалық және мәдени қарым-қатынастардың нығаюына байланысты қазақ тұрмысына ене бастаған өзгерістер, сол сияқты қалалық моданың әсері халықтық киімге де ықпалын тигізбей қойған жоқ.

Қазақша киім дәуір талғамынан өтсе де ғылыми тұрғыдан әлі де болса толық зерттей түсуді қажет етеді. Олай дейтін себебіміз- киім үлгісіне біте қайнасқан көне дәстүрлер арқылы ұлттық мәдениетіміздің атам заманнан бірге қалыптасу ерекшеліктерін, халықтың шыққан тегіне, бет-пішін, сөйлеу тілі, ауыз әдебиеті сияқты біртұтастыққа меңзейтін факторларды зерттеп білуге болатындығы. Қазақша киімнен халықтың өткендігін, өндіргіш күштердің деңгейін, шаруашылығының даму дәрежесін, тіптен құлазыған даланың қатал табиғатының әсерін де, сол сияқты көрші елдердің қазақ өміріне ықпалын аңғаруға болады.

Атадан – балаға жалғасып келе жатқан ұлттық қолөнерімізді өткен ғасырларда жоғалтып ала жаздап, егеменді ел болғалы өз мәдениетімізді, дәстүрімізді қайта жандандырып, қазақ қолөнері қайтадан ел арасына, білім ордасына бірте-бірте тамаша үлгілерімен еніп, оқушыларға жан – жақты білім мен тәрбие беруге, жаңаша еңбек етуге талпындырып отыр.

«Өр елдің тілін, өнерін білген кісі онымен пікірлесе алады, аса арсыздана жалынбайды» деп тіл мен өнерді жоғары бағалаған Абай «Өнер өзінде мол, өнерді үйренбек ихсан» екендігін өзінің отыз үшінші қара сөзінде «Егерде мал керек болса, қолөнер үйренбек керек. Мал жұтайды, өнер жұтамайды», деп айтып кеткен.

«Қолөнері кілемде,
Сөз өнері өлеңде»

дегендей қолөнер сабағында оқушыларға кілем, ши, терме тоқу, кесте тігу, ою-өрнектің түрлерін, текемет тоқу, кілем тігу т.б адам баласының қолынан жасалатын бұйымдарды істеуге үйретеді.

«Кілемнің сыры түгінде,
Кестенің сыры түрінде»

деген халқымыздың кең тараған қолөнер түрі кілем тоқу, қазақ халқында өте ертеден дамыған. Кесте тігу бұрынғы кезде ағаштан жасалған құралдардың көмегімен адамның қолымен жасалған болса, қазіргі кезде заман талабына сай техника, өнер-білім, ғылым дамуына байланысты адамдар қолмен жасауға тиісті тігін болсын, тоқу өнері болсын бәрін белгілі бір станоктар, техниканың көмегімен жасайтын болды.

Мысалы: киім тігетін әртүрлі ток машиналары, тоқыма станоктары ғылым, білім, техника дамыған заманда, компьютерлік технологияны пайдалану арқылы барлық жұмыс тек жоғары дәрежелі техникамен жүретін болды.

Қолөнер саласының тағы бір түрі ою-өрнек.

«Ақ найзасы болмаса, ерді қайдан танысың,
Ен-таңбасы болмаса, малды қайдан танысың»,-

деп аталарымыз айтқандай, ою-өрнек қазақ халқының негізгі таңбасы. Ою-өрнек арқылы тарихқа ой жіберуге, көп ақпарат алуға болады.

Қазақ халқының өмірінде ою-өрнектің алатын орны ерекше. Мысалы: Патшаға баласының қаза тапқанын ауызбен айтуға қорыққан адамдар ою-өрнектің көмегімен жеткізген. Ою-өрнек арқылы адам ойын жеткізе отырып адам жанын сақтап қалған. Ата-бабамыз киім тіккенде ою-өрнекті сол киімге лайықтап салған. Оюды киімге саларда жақсылап ойланып, оның мағынасын, мәнін,

қасиетін біліп барып, өз орнымен салған. Киімге, текеметке ою-өрнек салмас бұрын жақсылап ойлануды қажет етеді. Оқушы ойлану арқылы оның өнерге деген қызығушылығы артқан және оның қабілеті жетілген. Мысалы: құрақ құрау - өнер саласындағы сәндік қолданбалы қолөнерінің бір техникалық түрі. Әсем де ғажап жұмыстарды жасауға мүмкіндік беретін көркемдік іс-әрекеттерді қамтиды. Бұл көркемдік жұмыстар баланың сезіміне, қиялына, әсемдікті өз қолымен жасауға түрткі болып, шығармашылыққа жетелейді. Ертеде қазақ халқы көшпелі тірлік кешкен. Мата түрлері сауда-саттық, тауар айырбастаудың нәтижесінде пайда болған. Сол себепті де, қазақ әйелдері ши, құрақ құрау, арқан есу т.б қолөнерімен үлгі болып келген. Олардың түпкі мақсаты ұқыптылыққа, сұлулыққа, жинақылыққа назар аудара отырып, мата қалдықтарын пайдалы іске асыру. Осы аталмыш жұмыстарды атқару мен мектеп оқушыларына үйрету арқылы технология пәні барысында оқушылардың шығармашылық қабілетін арттыруға болады. Мұғалімдер балалардың шығармашылық қабілеттерін, еңбек сүйгіштікке қызықтыра отырып ойланып жұмыс істеуге үйретеді.

«Ағаш көркі жапырақ, адам көркі шүберек» деп халық тегін айтпайды. Адам баласы киім киюді тек денеге қорғаныш қана қылып қоймай, табиғаттың өзі берген тән сымбатына сұлулық қосатын өнерге айналдырды.

Қазіргі кезде көптеген жастарымыз ұлттық киімнің әр түрін орнымен дұрыс қолданбай, бұрмалаушылыққа барып жүр. Мысалы:неше түрлі кестеленген, өрнектелген киімдер шығуына байланысты жастарымыз еліктеушілікпен сол сырт ел киімдерін күнделікті өмірде сән етіп киіп жүр. Соның орнына өз ұлттық ою-өрнектерімізді, элементтерді түсіріп неге киіп жүрмеске? Қай жағынан алсақ та біздің ою-өрнектеріміздің жастарға беретін тәрбиелік мәні өте зор. Ұлттық санамыз қайта жаңғырып, халықтардың мейрамдарда қазақы киімді киюді қайтадан салтқа айналдыруға тырысып жатқанымен ұлттық киім қазіргі өмірге терең сіңе алмай жатқанын айта кету керек. Қазіргі жастар жарассын, жараспасын киімнің сәніне қарап кие береді. Адам үшін киген киімі – дараланған тұлға болып көрінудің, жұрттың, қатарлас құрбы-құрдастарының назарын өзіне аударудың, ішкі сырын білдірудің бір жолы. Бұрынғы кездерде адам киіммен өзінің махаббатын, басқаға деген сыйластық сезімін, көңіліндегі қуанышын, басқа түскен қайғысын білдіре алған.

Қазақша ұлттық үлгіде тігілген киімдерді белгілі бір ортада, тойларда, мерекелерде киюге болады, ал енді сондай киімдер күнделікті өмірде киюге болатындай етіп жаңа үлгіде шығарсы қалай болар еді? Күнделікті киіп жүрген киімдеріміз, пайдаланып жүрген заттарымыз шет ел үлгісінде емес, өз елімізде өз жастарымыз киіп жүретін болғандықтан ұлттық нақышта әшекейлеп тігілсе. Техниканы пайдалана отырып киімдердің бір жеріне ою-өрнектер түсірсе қандай жарасымды болар еді. Ою - өрнектеріміз, нақыштарымыз, бұрынғы ұлттық киімдеріміз жоғалып кетпей, қазіргі техника дамыған заманда заман талабына сай белгілі бір өз орнын тапса екен.

Компьютерленген заманда технология пәні барысында оқушыларды ұлттық қолөнерге үйрету арқылы шығармашылық қабілетін арттыру төмендегідей тұлғалық ерекшеліктермен қасиеттерге қол жеткізуге мүмкіндік береді:

-жас ұрпақты ұлттық қолөнерге үйрету арқылы шығармашылық қабілетін арттыруда адамдық және адамгершілік қасиеттерін қалыптастыруға;

-ұлттық қол өнерімізді қастерлеуге;

-оқушылардың мінез-құлқындағы ұлттық салт дәстүріміз бен қолөнерімізге деген сана-сезімін ояту арқылы дамыту;

-ұлттық қолөнерді ұрпақтан-ұрпаққа жеткізуге, әрі мұра етіп қалдыруға өз ықпалын тигізеді.

«Кен асылы - жерде, сөз өнері - елде» дегендей өнер түрі халқымызда мол. Ұлттық қолөнеріміз туралы оқушыларға айта беруден еш жалықпауымыз керек. Әрқашан сабақ формасын түрлендіріп, қолөнер туындыларынан сауатты ақпарат берсек, ұрпақтан ұрпаққа мұра болып келе жатқан қолөнер дәстүрін ертеңгі күнге апарар жастарды тәрбиелейміз.

Сонымен, мектептегі технология пәні барысында ұлттық қолөнерге үйрету арқылы оқушылардың шығармашылық қабілетін арттыру мен дамыту бүгінгі күннің ең бір өзекті мәселелерінің бірі болып қала бермек. Бұл ұлттық ерекшелігімізді, өнеріміз бен мәдениетіміздің өркендей түсуінің кепілі болып табылады.

ӘДЕБИЕТТЕР

1. С. Қасиманов. «Қазақ халқының қолөнері» - Алматы.: «Қазақстан», 1995ж
2. Х. Арғынбаев «Қазақ халқының қолөнері» -Алматы.: «Өнер», 1987ж
3. М. Әлімбаев «Халық –ғажап тәлімгер» -Алматы.:1994 ж 27-38 б
4. Ж. Қоянбаев «Педагогика» -Астана.: 1998 ж 40-51 б
5. Ә. Құтпанбаева «Технология» пәнін жаңаша оқыту әдістері
6. Ә. Құтпанбаева «Еңбекке баулу - биік міндет» // Қазақстан мектебі. № 11-12.1998ж 54 б

ТҮЙІНДЕМЕ

Мақалада жаңа технологиямен оқушылардың шығармашылық қабілетін дамыту мәселелері қарастырылған.

РЕЗЮМЕ

В статье рассматривается новая технология для учащихся, развивающая их творческие способности учащихся.

ҚҰҚЫҚ ЖӘНЕ ЭКОНОМИКАЛЫҚ ТЕОРИЯ

УДК 343.224.1

А 364

ОСОБЕННОСТИ УГОЛОВНОЙ ОТВЕТСТВЕННОСТИ НЕСОВЕРШЕННОЛЕТНИХ

Айкумбекова Н.А.- преподаватель (г. Алматы, КазгосженПУ)

В Уголовном Кодексе Республики Казахстан выделен самостоятельный раздел, устанавливающий особенности уголовной ответственности и наказания несовершеннолетних, что соответствует принципам гуманизма и справедливости, отраженных в Конвенции «О правах ребенка», одобренной Генеральной Ассамблеей ООН и вступившей в силу с 15 октября 1990 года.

Согласно статье 78 Уголовного Кодекса РК, несовершеннолетними, признаются лица, которым ко времени совершения преступления исполнилось четырнадцать, но не исполнилось восемнадцати лет.

При рассмотрении дел о преступлениях совершаемых несовершеннолетними, суд обязан принимать меры к точному установлению возраста (число, месяц, год рождения) несовершеннолетнего. Лицо считается

достигшим совершеннолетия не в день своего рождения, а после ноля часов следующих за ним суток.

Минимальный возраст уголовной ответственности 14 лет. Малолетние, не достигшие 14 летнего возраста, не подлежат уголовной ответственности. При этом законодатель учитывает тот факт, что малолетний не может в полной мере осознавать фактический характер и общественную опасность своих действий.

«1. Видами наказаний, назначаемых несовершеннолетним, являются:

- а) штраф;
- б) лишение права заниматься определенной деятельностью;
- в) привлечение к общественным работам;
- г) исправительные работы;
- г-1) ограничение свободы;
- д) лишение свободы.

2. Штраф назначается только при наличии у несовершеннолетнего осужденного самостоятельного заработка или имущества, на которое может быть обращено взыскание. Штраф назначается в размере от десяти до пятисот месячных расчетных показателей или в размере заработной платы или иного дохода несовершеннолетнего осужденного за период от двух недель до шести месяцев.

3. Лишение права заниматься определенной деятельностью назначается несовершеннолетним на срок от одного года до двух лет.

4. Привлечение к общественным работам назначается на срок от сорока до ста шестидесяти часов, заключается в выполнении работ, посильных для несовершеннолетнего, и исполняется им в свободное от учебы или основной работы время. Продолжительность исполнения данного вида наказания лицами в возрасте до шестнадцати лет не может превышать двух часов в день, а лицами в возрасте от шестнадцати до восемнадцати лет - трех часов в день.

5. Исправительные работы назначаются несовершеннолетним, достигшим к моменту вынесения судом приговора шестнадцатилетнего возраста, на срок до одного года.

5-1. Ограничение свободы назначается несовершеннолетним на срок от одного года до двух лет.

6. Лишение свободы несовершеннолетним может быть назначено на срок не свыше десяти лет, а за убийство при отягчающих обстоятельствах или по совокупности преступлений, одним из которых является убийство при отягчающих обстоятельствах, - двенадцати лет. Лицам, впервые совершившим преступления небольшой тяжести в возрасте от четырнадцати до восемнадцати лет и средней тяжести в возрасте от четырнадцати до шестнадцати лет, лишение свободы не назначается.

7. Лишение свободы несовершеннолетними осужденными отбывается:

а) несовершеннолетними мужского пола, осужденными впервые к лишению свободы, а также несовершеннолетними женского пола - в воспитательных колониях общего режима;

б) несовершеннолетними мужского пола, ранее отбывавшими лишение свободы, - в воспитательных колониях усиленного режима.

8. В зависимости от характера и степени общественной опасности, личности виновного и иных обстоятельств дела судом с указанием мотивов принятого решения может быть назначено отбывание лишения свободы осужденным несовершеннолетним мужского пола в воспитательной колонии общего режима.

9. Суд может дать указание органу, исполняющему наказание, об учете при обращении с несовершеннолетним осужденным определенных особенностей его личности» /1,79/.

Согласно ст. 42 Уголовного Кодекса РК, осуждаемым взрослым лицам общественные работы устанавливаются на срок от шестидесяти до двухсот сорока часов и отбываются не свыше четырех часов в день. Несовершеннолетним привлечение к общественным работам назначается на срок от сорока до ста шестидесяти часов, и продолжительность его исполнения для лиц в возрасте до 16 лет не может превышать двух часов в день, для лиц в возрасте от 16 до 18 лет – трех часов в день. При этом привлечение к общественным работам для несовершеннолетних заключается в выполнении работ, посильных для осужденного, с тем, чтобы они не подорвали его здоровья.

Если взрослым осужденным исправительные работы устанавливаются на срок до двух лет, то несовершеннолетним они могут назначаться на срок до одного года. Исправительные работы могут назначаться в отношении только тех несовершеннолетних, которые достигли к моменту вынесения судом приговора шестнадцатилетнего возраста. А лицам от 14 до 16 лет данный вид наказания не может быть назначен.

Самой тяжелой мерой наказания, применяемой к несовершеннолетним, является лишение свободы. Максимальный срок, на который несовершеннолетним может назначаться лишение свободы – 10 лет, а за убийство при отягчающих обстоятельствах или по совокупности преступлений, одним из которых является убийство при отягчающих обстоятельствах – 12 лет. Лишение свободы не назначается лицам, впервые совершившим преступления небольшой тяжести в возрасте от 14 до 18 лет и средней тяжести в возрасте от 14 до 16 лет.

Важнейшим принципом уголовного законодательства является принцип индивидуализации наказания, выражающийся в требовании закона учитывать при назначении наказания индивидуальные особенности совершенного преступления и личности виновного.

Общие начала назначения наказания:

- 1) условия жизни и воспитания виновного;
- 2) уровень его психического развития;
- 3) иные особенности личности несовершеннолетнего;
- 4) влияние на осуждаемого старших по возрасту лиц.

Возрастные особенности психологии несовершеннолетнего, к числу которых можно отнести желание подражать взрослым, неясные представления о границе между добром и злом, обусловлены психофизиологическим состоянием растущего организма подростка. Несовершеннолетний более чутко, чем взрослый, реагирует на внешние воздействия, психика его легко ранима.

При определении характера и степени общественной опасности преступления, совершенного подростком, большое значение имеют мотив и цель преступления. Так, кражи, грабежи, разбойные нападения иногда мотивируются у подростков корыстными побуждениями в сочетании с мотивами озорства, стремлением утвердить себя в группе, желанием заполнить свободное время. Хулиганские действия, изнасилование подчас связаны со стремлением не отстать от товарищей, выглядеть взрослым, смелым, самостоятельным.

Юридическая природа несовершеннолетия в качестве обстоятельства, смягчающего наказание, заключается в том, что подросток нередко не представляет себе ни общественной значимости своих действий и их возможных результатов, ни тех последствий, которые могут наступить лично для него вследствие совершения преступления.

По преступлениям, совершаемым подростками, чаще других встречаются такие смягчающие наказание обстоятельства, как чистосердечное раскаяние и

активное способствование раскрытию преступления, совершение преступления вследствие стечения личных, семейных или иных обстоятельств, совершение преступления в результате физического или психического принуждения либо в силу материальной, служебной или иной зависимости. Последнее бывает, когда подростка вовлекают в преступную деятельность родители либо лица, их заменяющие, или непосредственные руководители по работе, например, бригадиры.

Плохие условия жизни и воспитания подростка, беспризорность, так же, как и влияние взрослых, вовлекших подростка в совершение преступления, могут только смягчить его ответственность.

Справедливым наказанием в отношении несовершеннолетнего будет то наказание, которое обеспечивает наилучшим образом его исправление. При этом наказание не должно быть чрезмерно строгим.

Несовершеннолетний, совершивший преступление небольшой тяжести либо впервые совершивший преступление средней тяжести, может быть освобожден судом от уголовной ответственности, если установлено, что его исправление возможно без привлечения к уголовной ответственности.

При этом в качестве альтернативы в случае освобождения несовершеннолетнего от уголовной ответственности и наказания выступают принудительные меры воспитательного воздействия.

Решая вопрос об освобождении несовершеннолетнего от уголовной ответственности и наказания и целесообразности применения принудительных мер воспитательного воздействия, необходимо исходить из анализа характера и степени общественной опасности совершенного преступления (тяжести совершенного преступления), оценка личности виновного, условий его воспитания, семейного положения и других обстоятельств, которые дают суду основание быть уверенным, что для его исправления не требуется назначение уголовного наказания. Таким образом, убежденность суда формируется на основе всестороннего анализа как содеянного несовершеннолетним, так и его личности, обстоятельств дела, уровня его правосознания, взаимоотношений с родителями и т.д. решение о применении принудительных мер воспитательного воздействия может быть принято только судом и только при рассмотрении дела в главном судебном разбирательстве при постановлении обвинительного приговора.

Несовершеннолетнему могут быть назначены следующие меры воспитательного воздействия:

- а) предупреждение;
- б) передача под надзор родителей или лиц, их заменяющих, либо специализированного государственного органа;
- в) возложение обязанности загладить причиненный вред;
- д) помещение в специальное воспитательное или лечебно-воспитательное учреждение для несовершеннолетних.

Предупреждение стоит в разъяснении несовершеннолетнему вреда, причиненного его деянием, и последствий повторного совершения преступлений, предусмотренных Уголовным Кодексом. Предупреждение имеет важное воспитательное и правовое значение.

Передача под надзор состоит в возложении на родителей или лиц, их заменяющих по воспитательному воздействию на несовершеннолетнего и контроля за его поведением. На родителей возлагается, например обязанность контроля за свободным поведением несовершеннолетнего. Данная мера является своеобразным предупреждением родителям и другим лицам о возможности привлечения их ребенка к ответственности, с тем, чтобы побудить их к более активной воспитательной деятельности.

«Обязанность загладить причиненный ущерб назначается с учетом имущественного положения и трудовых навыков несовершеннолетнего. Гражданское законодательство предусматривает имущественное возмещение морального вреда, однако в некоторых случаях с согласия потерпевшего моральный вред может быть заглажен извинением раскаявшегося нарушителя» /2,485/.

«Учебно-воспитательные или лечебно-воспитательные учреждения – это организации образования с особым режимом содержания, которые создаются в целях обеспечения воспитания, обучения и социальной реабилитации несовершеннолетних в возрасте от 11 до 18 лет, совершивших общественно опасные деяния, содержащие признаки преступления, освобожденных от уголовной ответственности» /3,14/.

Пребывание в данных учреждениях может быть прекращено:

- 1) в связи с достижением совершеннолетия;
- 2) на основании заключения специализированного государственного органа, обеспечивающего исправления, когда суд придет к выводу, что преступник для своего исправления больше не нуждается в применении данной меры.

Продление же срока пребывания в указанных учреждениях для несовершеннолетнего, устанавливается судом и допускается только в случае необходимости завершить несовершеннолетнему общеобразовательную подготовку, но не более чем до достижения им совершеннолетия.

Предусмотренная законом система принудительных мер воспитательного воздействия создает основу для применения к несовершеннолетним освобождения от уголовной ответственности и наказания с применением принудительных мер воспитательного воздействия.

Принудительные меры воспитательного воздействия представляют собой разновидность мер государственного принуждения. Однако, в отличие от наказания, они имеют правовую сущность, целевое назначение, не влекут за собой судимость. Предусмотренная законом система принудительных мер воспитательного воздействия создает основу для освобождения несовершеннолетнего от уголовной ответственности и наказания с применением принудительных мер воспитательного воздействия.

Данные меры нецелесообразно применять к лицу, не признавшему своей вины в совершении преступления, не раскаявшегося в содеянном.

Условно-досрочное освобождение от отбывания наказания возможно только в отношении двух видов наказаний: лишения свободы и исправительных работ.

«Контроль за поведением лица, освобожденного условно-досрочно, в том числе и за выполнением возложенных на него судом обязанностей (не посещать определенные места, помогать родителям, закончить учебное заведение и другие, способствующие его исправлению), осуществляется уполномоченным на то специализированным государственным органом. По представлению данного органа, суд может поставить вопрос об отмене условно-досрочного освобождения и исполнения оставшейся неотбытой части наказания, если в течение оставшейся неотбытой части наказания лицо, к которому было применено условно-досрочное наказание, совершило нарушение общественного порядка, за которое на него было наложено административное взыскание, или злостно уклонялось от исполнения обязанностей, возложенных на него судом при применении условно-досрочного освобождения» /4.217/.

Таким образом, судьба несовершеннолетнего ставится в зависимость от его поведения после досрочного освобождения от наказания.

ЛИТЕРАТУРА

1. Уголовный Кодекс Республики Казахстан от 16 июля 1997 года. Статья 79.
2. Б.В. Здравомыслов. Уголовное право. Москва: Юрист. 1996. – С. 485.
3. Закон РК «О профилактике правонарушений среди несовершеннолетних и предупреждение детской безнадзорности и беспризорности» от 9 июля 2004 г. № 591-ІІ ЗРК. Гл. 2. П. 1. Статья 14. // Казахстанская правда. 2004. 17 июля.
4. И.Ш. Борчашвили. Комментарий к Уголовному Кодексу РК. Алматы: Жеті Жарғы. 2007. – С. 217.

РЕЗЮМЕ

Данная статья содержит теоретические вопросы, касающиеся особенностей уголовной ответственности и применения наказания к несовершеннолетним. Автор рассматривает актуальные проблемы, касающиеся видов наказаний применяемых к несовершеннолетним, справедливости наказания, вопросы об освобождении от уголовной ответственности, меры воспитательного воздействия и т. д.

ТҮЙІНДЕМЕ

Бұл мақала кәмелетке толмағандардың қылмыстық жауапкершілігінің ерекшеліктеріне және оларға жазаны қолданудың теориялық сұрақтарына арналады. Автор кәмелетке толмағандарға қолданылатын жазаның түрлерін, қылмыстық жауапкершіліктен бастау мәселелерін, тәрбиелік ықпал ету шараларын қарастырады.

ӘОК 494.342 + 342(574)

МЕМЛЕКЕТТІК ТІЛДІҢ КОНСТИТУЦИЯЛЫҚ-ҚҰҚЫҚТЫҚ МӘРТЕБЕСІ

Айнакулов С.Ж. - аға оқытушы (Алматы қ., ҚазмемқызПУ)

Қазақстан Республикасының конституциясының қабылданғанына 10 жыл толса, мемлекеттік тілдің мемлекеттік мәртебеге қағаз жүзінде ғана ие болғанына 15 жылдан аса уақыт өтті. Өкініштісі, мемлекеттік тілдің конституциялық-халықтық мәртебесін мемлекеттік туымыз секілді биікте желбірте алмадық.

Тіл мәселесі өте күрделі және ғасырлар бойы дау-дамайдың объектісі болып келе жатыр. Қазақ қоғамында тіл мәселесі қазақ елінің Ресей империясының құрамына енгеннен кейін, біртіндеп орыстандыру саясаты жүргізілгеннен кейін туындады. XVII-XX ғасырдың аралығында қазақ жеріне қоныс аударған келімсектердің саны 8,5 миллион адамға жетті./1/. Сонымен қатар XIX-ғасырдың аяғында жүргізілген санақ бойынша, Қазақстанда негізінен бір текті тілдік орта қалыптасқан болатын. Жергілікті ұлттың үлес салмағы 81, 1 % (пайыз) еді. Қазақ тілі бұл кезде бүкіл қоғамның қажеттіліктерін толық өтеп тұрды. Сібір тарихының білгірлерінің бірі Я.Ядринцев бұл ретте «Әскер тұрған жердің шетінде, бекет бойында, казактар өз тілдерін ұмытты десе де болады, ұдайы қырғызша (қазақша дегені ғой Е.Ш.) сөйлеседі. Қырғыздармен (казактармен Е.Ш.) жиі араласқандықтан бұл тіл, тіпті, олардың үй тұрмысына да дендеп еніп алды. Стансаларда казак бикеші, казак шенеунігінің қызы өз қызметшісіне қырғызша (қазақша Е.Ш.) бұйрық беріп тұрғанын жиі кездестіруге болады, бұл ретте қырғыз тілі (қазақ тілі Е.Ш.) мұнда *француз тілінің* орнына жүреді десе де болады.

Омбыда бізге даладан келген бір казак шенеунігін көрсетті, ол істің жайын орысша баяндай алмай, орта жолда ұмытып қалып, ары қарай қазақша жалғастыруға мәжбүр болыпты» - деп жазады. Тағы да бір танымал орыс ғылымы Г.Н.Потанин де: ... тіпті бүкіл тұрғындар қырғыз тілінде (қазақ тілі Е.Ш.) сөйлейді десе де болады. Көпшілігі үшін – бесіктен бойына сіңген тіл деуге болады, өйткені күтушілер мен тағам дайындаушылар қырғыз әйелдері (қазақ әйелдері Е.Ш.) ғой. Бар жерде қырғыз тілін ғана естисіз (қазақ тілі Е.Ш.) – жол шетінде жантайып, әңгіме соғып жатқан казактар да, стансада өткінші шенеуніктің ат-арбасының маңында әбігерге түскен ат айдаушылар да сол тілде сөйлейді. Кейде, тіпті *сотта* да солай. Мұндағы казактар арасында қырғыздармен (казактармен Е.Ш.) орысша емес, қазақша сөйлесіп, тез тіл табысатын адамдар жеткілікті,» - деп жазған екен.

Яғни XIX-ғасырдың аяғы мен XX-ғасырдың басында қазақ тілі өзінің қоғамдық әлеуметтік, керек десеңіз, мемлекеттік қызметін толық атқарған./2/.

Жоғарыда орыс ғалымдарының қазақ тілін сол кездегі және әлемдегі ең керемет тілдердің бірі болып саналатын француз тіліне теңегендіктері көп нәрсені аңғартады. Алайда кейбір азаматтарымыз мүлдем басқаша ойлайды екен. Мәселен В.Нүсіпханов деген азамат өзінің «Дайте этому языку спокойно умереть» атты мақаласында: «Мне смешно и грустно наблюдать за тем, как у нас в стране идет мистификация языка. Давным- давно всем ясно, что у казахского языка нет никаких перспектив с точки зрения его применения в будущем. Мир говорит на английском. А мы что – будем отвечать на своем казахском?»

Казахский язык – это язык застолья, песен айтысов. Он был у нас в кухне – там и останется. Сто последних лет сделали свое дело – мы похоронили язык живо, подрубили у самого корня. Так зачем надевать на высохшее дерево праздничные букеты? Там должен висеть венок. Все остальное – сплошное лицемерие, словоблудство и пустая трата времени и денег...», деп ойын білдіреді ол./3/. Мұндай теріс пиғылды қандастарымыз аз емес. Бұл азаматтың мәселе тек қана қазақ тілінде емес, барлық Қазақстан халқын жұмылдыратын ортақ мемлекеттік тілдің қажеттілігін, маңыздылығын түсінбеуі ұят-ақ. Керек болса мемлекеттік тілдің орасан-зор қажеттілігі сонау 1891 жылдарда ерекше ықыласпен қарастырылған. Дәлірек айтқанда «Дала уалаятының газеті» басылымының 1891 жылғы 13-санында «Государственный язык» атты жарияланған мақалада былай делінеді: «Разные народности, живущие в одном государстве, нуждаются в понимании друг друга. Для этого необходимо, чтобы каждый знал очень много языков, но это, очевидно, чрезвычайно трудно, почти невозможно. Поэтому принято, чтобы в каждом государстве, по возможности, все изучали главный и официальный язык страны, что сравнительно не трудно и, следовательно, достижимо. Надо изучать свой родной язык, язык того государсва, где живешь, и, по возможности, французский, который изучают все народы: русские, арабы, немцы, китайцы и другие.

Знать государственный язык полезно каждому. Полезно это также государству, ибо легче и удобнее управлять людьми, понимающими язык государя, язык законов и учреждений. Поэтому все государсва стараются, чтобы, по возможности, все подданные изучали язык страны. Так, немецкое государсво старается и желает, чтобы живущие там русские, поляки и другие народности изучали язык немецкий; в России стараются, чтобы народы понимали и знали по русский.

Лучшими и первейшими средствами для распространения государственного языка должно признать обязательное изучение этого языка всеми и во всех школах; подчинение всех училищ непосредственно министерсву народного

просвещения и недопущение *в судах* и в других государственных учреждениях иного языка, кроме государственного»./4/.

З.ғ.д., профессор Сәкен Өзбекұлы атап көрсеткендей пәленің басы ең жоғарғы күші бар басты заңымыздан туындап отыр. Қазақстан Республикасы конституциясының 7-бабында: «Қазақстан Республикасындағы мемлекеттік тіл - қазақ тілі. Мемлекеттік ұйымдарда және жергілікті өзін-өзі басқару органдарында орыс тілі ресми түрде қазақ тілімен тең қолданылады. Мемлекет Қазақстан халқының тілдерін үйрену мен дамыту үшін жағдай туғызуға қамқорлық жасайды» - делінген./5/. Бұл баптағы «мемлекеттік» және «ресми» деген ұғымдарға ғылым талдау жасап қарасақ, «ресми тіл» түсінігінің лингвистика саласына қатысты емес, керісінше заң ғылымына қатысы бар екендігі байқалады. Мысалы «Большой юридический словарь» деп аталатын еңбекте (Большой юридический словарь, М., 1997, с. 468): «В большинстве государств понятия «официальный язык» и «государственный язык» полностью совпадают» деп дәлелді мағынада жазылған. Бұдан жасайтын қорытындымыз : «мемлекеттік тіл» мен «ресми тіл» ұғымдары синонимдері ретінде бағаланады. Конституцияда орыс тілін «мемлекеттік тіл» деп жарияламай-ақ ол өзінен-өзі «мемлекеттік тілдің» барлық функцияларын өзінен-өзі атқарып, құқықтық басымдылық статусына ие болып тұр. Сондықтан 7-бап Қазақстанда екі тілдің мемлекеттік тіл екенін аңғартады. Мұндай сорақы нормадан заңсыздық, қарама-қайшылық айқын көрініп тұр. Конституцияның 7-бабы «Қазақстан Республикасында мемлекеттік тіл – қазақ тілі» деген редакцияда өзгертілуі тиіс./6/. Сонымен қатар мемлекеттік тіл мен ресми тілдің ұқсастығын басқаша айтсақ ол – бір мемлекетте екі Президентке немесе бір мекемеде екі төрағаға жол беріледі деуден басқа амал жоқ. Ресми әрекеттерді жүсеге асыратын жалғыз ғана субъект – мемлекет. Демек мемлекеттік тіл мен ресми тілдің конституциялық мәртебелері арасында ешбір айырмашылық жоқ. Нәтижесінде мемлекеттік тілді заң шеңберінде қорғап, оның мәртебесін жоғарылату мүмкін емес. Келесі бір мәселе – ол қазақ тілінің басым көпшілік үшін қоғамда өмір сүрудің қажетті факторларының бірі ретінде бола алмауында. Себеп. Себеп жетерлік. Мысалы, сауда тілі – орыс тілі, мемлекеттік мекемелер мен ірі кәсіпорындар тілі – орыс тілі, саясат тілі орыс тілі, ғылым тілі тағы да ресми тілде. Мәселен, еліміздегі кез-келген банктен мемлекеттік тілде несие алуыңыз екіталай. Енді ғана несиеге қолым жетті ме екен деп амалдың жоқтығынан ауадай қажет несиеден айрылып қалмас үшін, ресми тілдің басымдығын жеке басымыздың мүддесі үшін мойындауға мәжбүрміз. Айта берсек толып жатыр. Әлі күнге дейін мемлекеттік тілді тәп-тәуір-ақ меңгерген бір қазақ өзін екінші бір қазақтан «мықтымын» деп көрсеткісі келсе орыс тілін қолданады. Екі немесе бірнеше қазақтың арасында қазақ аудармашы жүреді. Намыстарының жоқтығы соншалықты, олар бірін-бірі ана тілінде түсінісу үшін аудармашының көмегіне жүгінеді. Жасыратыны жоқ кәдімгідей мемлекеттік маңызы бар мекемелердің өздері «құжаттарды мемлекеттік тілде даярлап жатырмыз, іс жүргізу қазақ тілінде жүріп жатыр» деп өтірік айтып, барлық жұмысты аудармашыға, немесе өзінің қол астындағы қызметкерге итеріп салады.

Мемлекеттік тілдің қолдану аясын кеңейтіп, оны өмірдің барлық салаларында міндетті түрде қолданудың арнайы тетіктерін жасау – бүгінгі күннің көкейтесті мәселелерінің бірі.

Біріншіден, «Мемлекеттік тіл туралы» арнайы заң қабылдау қажет. Бұл заңда жана даму талаптарына сай мемлекеттіктің басымдылығы нақтылы тетіктер арқылы көрсетілуі қажет.

Екіншіден, барлық жоғары оқу орындарында қазақ тілі мемлекеттік емтихан ретінде енгізілуі тиіс.

Үшіншіден, министрлік құқығына ие Мемлекеттік тіл комитетін құру қажет. Оның құзырына мемлекеттік тілді қорлаудан, қате жазулардан, аяққа таптаудан және т. б. қазақ тіліне қарсы жасалған әрекеттерден қорғаудың функцияларын беру қажет.

Төртіншіден, ел арасында қазақ тіліне деген сүйіспеншілікті, тіл патриотизмін кеңінен, мемлекеттік деңгейде насихаттау қажет. өкінішке орай, тәуелсіздікке қолымыз жетсе де көптеген облыстарда қазақша оқитын оқушылардың үлес салмағы мардымсыз. Мысалы, Қостанайда қазақ балаларының 32% ғана ана тілінде оқиды. Қазақстандағы 8 мың орта мектептегі оқушылардың тең жартысы қазақ тілінде дәріс алса, студенттердің 32% ғана қазақ тілінде оқып, білім алады.

Бесіншіден дипломатиялық қызметті мемлекеттік тілде жүргізуді міндеттеуіміз қажет. Бұл заң талабы болуы тиіс. Басқа мемлекеттердің өкілдерімен ана тілімізде сөйлесу тәуелсіздіктің айқын көрінісі.

Алтыншыдан, Қазақстан Республикасы Әкімшілік құқық бұзушылық кодексіне тіл саясатын бұрмалап, тілді қорлайтын әрекеттерді жауапқа тартудың арнайы нормаларын енгізу ауадай қажет.

Жетіншіден, заңдардың орысшадан аударылуы ешқандай сын көтермейді. Қабылданған 1000-нан астам заң, 20 мыңнан астам нормативтік актілер бар. Олардың бәрі орыс тілінде жазылып, қазақша шала аударылған. Олардың жемісті жұмыс істеуі неғайбыл.

Сегізіншіден мемлекеттік қызмет атқаратын лауазымды адамдардың мемлекеттік тілді міндетті түрде білуі керек деген тізімді парламент заң деңгейінде қабылдауы тиіс. Сонда мемлекеттік тілді еркін меңгеруге деген күштарлық күшейеді.

Тоғызыншыдан, парламент депутаттары, Қазақстан Республикасының азаматтығын алуға үміткерлер қазақ тілін жетік білулері тиіс. Көп елдерде мұндай талаптар заң жүзінде бекітілген. Мысалы, Америкада, Жапонияда, Германия, Балтық жағалауындағы және тағы басқа көптеген өркениетті мемлекеттерде солай./7/.

Сонымен мемлекеті мен халқы бола тұра, бірақ олардан қолдау таппай жүрген тіліміздің аясын қалай кеңейтеміз? Мемлекеттік туымыз сияқты мемлекеттік тілімізді биікте қалай желбіретеміз? Әрине ол үшін бір ауыздан құлшыныс керегі даусыз. Бір ауыздан делінуі тіл мәселесін, ұлт мәселесін және отанымызға жалпы ортақ толғандыратын мәселелерді тек қана мемлекеттік тілдегі ақпарат құралдары ғана емес, қазақ зиялылары ғана емес, орыс және еліміздегі басқа да тілдердегі ақпарат құралдары да көтеріп, ат салысып отырулары тиіс. Тіліміздің мәртебесін көтерейік, ұлттық құндылықтарды сақтап қалайық т.б.с.с. маңызды мәселелерді қазақ зиялылары тек өз шеңберлерінде ғана талқылайды. Ал бұл мәселелер басқаларды толғандырады ма, жоқ па, онда шаруалары жоқ. Сондықтан қайкенде де осы бір шеңберден шығу керек. Әйтпесе тіпті кейінгі кездерде орыс тіліндегі баспасөз беттері мемлекеттік тілге деген негізсіз наразылықтарын ашықтан-ашық жариялайтын болды. Әрдайым ұлтжандылықты ұлтшылдыққа бұрмалайды.

ӘДЕБИЕТТЕР

1. Сәкен Өзбекұлы, «Қазақ тілі көресіні Конституциядан көруде», «Азат», Алматы, 1-желтоқсан 2004 ж., 3 бет
2. Ербол Шаймерден, «Қоғамдағы тілдік ахуал және әлеуметтік реформа. Мемлекеттік тіл: бүгінгі мен болашағы» А.Байтұрсыновтың 125 жылдығына арналған Астана қаласында өткізілген «Мемлекеттік тіл: бгіні мен мен

болашағы» атты Республикалық ғылым-теориялық конференция материалдары. Астана – Елорда – 98, 8-9 беттер

3. В.Нүсіпханов, «Дайте этому языку спокойно умереть» «Известия» 14.11.2002.
4. Құрастырушы Ү.Субханбердина «Дала уалаятының газеті» Алматы, «Ғылым» 1994, 193-194 беттер
5. Қазақстан Республикасының Конституциясы, Алматы 1995 ж. 30 тамыз
6. Сәкен Өзбекұлы, «Қазақ тілі көресіні Конституциядан көруде», «Азат», Алматы, 1-желтоқсан 2004 ж., 3 бет

ТҮЙІНДЕМЕ

Мақалада мемлекеттік тілдің қоғамдағы конституциялық-құқықтық мәртебесі және дамыту жолдары айқындалады. Сонымен қатар қазақ тілінің XVII – XX ғасырлардың аралығында атқарған рөлі көрсетіледі.

РЕЗЮМЕ

В статье рассматриваются статус и пути развития государственного языка в обществе. Также говорится о роли казахского языка в XVII – XX вв..

ӘОК 336.2

САЛЫҚТЫҚ БАҚЫЛАУДЫ ҰЙЫМДАСТЫРУ МӘСЕЛЕЛЕРІ

Бихондиев Б.Б. - э.ғ.к., доцент (Алматы қ., ҚазмемқызПУ)

Бихондиева А.Б. - аға оқытушы (Шымкент қ., М.О.Әуезов ат. ОҚМУ)

Бақылау мәселесін зерттеген авторлар, бақылау-басқарудың құрамдас бір бөлігі екендігін, онсыз дұрыс дәрежеде біліктілікпен бас-қару мүмкін еместігін дәлелдеді және басқарылушы жүйе неғұрлым көпжақты кәсіби болса, соғұрлым бақылау да күрделене түседі.

Мемлекеттік қаржылық бақылау терең зерттелгеннен кейін ғана саяси, экономикалық және әлеуметтік қайта құруларға сәйкес шешім-дер мен ережелер бекітіледі. Олардың орындауынсыз қоғам алға қой-ған өз мақсаттарына, яғни-экономикалық өсімге, қаржы тұрақтылығы-на, азаматтардың өмір сүру деңгейін көтеруге, олардың қаіпсіздігіне және тағы сол сияқтыларға қол жеткізе алмайды.

Салықтық бақылау дегеніміз салық заңнамаларының, салық кодексінің, құқықтық-нормативтік актілердің және т.б. орындауын бақылау болып табылады. Құқықтық-нормативтік актілерді шығарып, оның орындалуын бақылауды жүзеге асыра отырып, мемлекет қоғам-дық саяси жүйенің субъектісі ретінде әрекет етеді. Сол арқылы мем-лекеттік бақылау заң мен тәртіптің сақталуын қамтамасыз етеді. Соны-мен қатар салық заңдарын бақылау, мемлекеттің негізгі табысы – салықтардың түсуін қамтамасыз ету құралы. Егер басқа жағдайларда қоғамдық қатынастарды реттей отырып оған мемлекет қатыспайтын болса, ал салықтың – құқықтық қатынастарды мемлекет әрі реттеп, әрі оған қатынасады. Салықтық бақылау мемлекеттік бақылаудың ұйым-дастырылған түрінің бірі. Мысалы, салықтық бақылаудың ұйымдасты-рылуын экологиялық және санитарлық сияқты бақылаулармен салыс-тыруға болмайды. Мұнда мемлекеттің материалдық мүдделігінен туын-дайтын қызығушылығы – салықтық бақылау барлық аймақтарға бірдей қатысты болады, яғни төленбеген салықтың салдары өзге экономика-лық, әлеуметтік сияқты салаларға да әсерін тигізеді.

Қазіргі таңда экономистер салықтық бақылауға төменгі белгілер-мен сипаттама береді: біріншіден, салықтық бақылау мемлекеттік бақылаудың дербес түрі. Оны мемлекеттің бақылау қызметін атқарушы мемлекеттік орган жүзеге асырады; екіншіден, салықтық бақылау- қаржылық бақылаудың бір түрі. Оны іске асыру барысында мекемелер мен кәсіпорындардың және азаматтардың ақша қорларының заңды және мақсатты жұмсалуды тексереді. Сол арқылы олардың экономика-ның дамуына және халық жағдайын жақсартуға тиімді пайдаланылуын қадағалайды; үшіншіден, салықтық бақылау - мемлекеттік бақылаудың арнайы түрі. Ең алдымен салықтық бақылауды тек арнайы өкілетті орган ғана жүзеге асыра алады. Салықтық бақылаудың арнайы сипаты оның төртінші қырын-функционалдығын ашады; төртіншіден, кез келген салықтың міндеттері бар заңды және жеке тұлғалар-олардың меншік түрлеріне, ұйымдық-құқықтық нысанына және іс-әрекетіне қарамай кез келгені салық объектісі болады.

Салық – қаржы мәселелерін зерттеген экономикалық әдебиеттерде: салықтық бақылаудың күрделі ұйымдық жүйе болып табылатындығын және оның құрамы мына элементтерден: а) бақылау субъектісі; б) бақылау объектісі; в) бақылау тақырыбы немесе пәні; г) бақылау мақ-саты; д) бақылауды жүзеге асыру әдістерінен құралатынын сипаттай-ды.

1. Салықтық бақылау субъектісі дегеніміз – мемлекеттің салық қызметі, яғни тек салықтық тексеру жүргізуге құқығы бар орган – салық комитеті.

2. Салықтық бақылау объектісі дегеніміз – заңды міндеттемелер жүктелген тұлғалар. Оларға төмендегі негізгі топтарды жатқызуға болады: 1) салық төлеушілер; 2) салық агенттері; 3) банктер; 4) салық төлеушілер туралы ақпараттары бар тұлғалар.

3. Салықтық бақылау тақырыбы деп – тексерілушінің салық заңдары, Салық кодексі, құқықтық-нормативтік актілер және де ресми құжаттар бойынша атқаруға және орындауға тиіс міндеттемелерін айтады.

4. Салық бақылау мақсатына жататындар:

а) салық заңдарын бұзушылық фактілерді немесе салықтық құ-қықтық қатынастарда қатысушының өз міндетінен сапасыз орындалға-нын анықтау;

б) айыптыларды анықтау және оларды заңда бекітілген жауапкер-шілікке тарту;

в) салық заңын бұзушылықты жою;

г) қарызды өндіру бойынша шаралар қолдану түріндегі мемлекет-тің материалдық пайдасын қорғау;

д) салық заңын бұзушылықтардың алдын алу, Салықтық бақылау-ды әртүрлі аспектілерде ұйымдастыру, әдістемелік, техникалық жа-ғынан қарастыруға болады. Салықтық бақылаудың әдістемесі дегеніміз нақты жүзеге асырылатын әдістер мен айдалар болып табылады.

Салықтық бақылаудың негіздерін құрайтын белгілерге байланыс-ты төмендегіше жіктеуге болады. Салықтық бақылауды жүзеге асыру нысаны бойынша: 1) тікелей бақылау; 2) сырттай бақылау деп бөлуге болады.

1) Тікелей салықтық бақылауына – құжаттық тексеру, рейдтік тексеру, хронометражды тексеруді жатқызуға болады.

2) Сырттай салық бақылауына камералдық тексеруді жатқызуға болады.

Салықтық бақылаудың өткізілу уақыты бойынша алдын-ала, қазіргі немесе ағымдағы және кейінгі сияқты түрлерге бөлінеді.

Алдын-ала салықтық бақылау кез келген қаржылық шаралардың жүзеге асырылу барысында ешқандай салық заңдылығына қайшы келмеуі үшін жасалады. Кейде бұл тексеру түрін жедел тексеру деп те атайды.

Ағымдағы бақылау негізінен салық және басқа да бюджетке мін-детті төлемдердің толық және дер кезінде түсуін банктік информа-циялар негізінде бақылауға арналған.

Кейінгі бақылауда салық органы тарапынан барынша толық тексеру арқылы жүзеге асырылады.

Бақылаудың нақты бір түрін таңдап алу - салық жүйесінің және салықтық бақылаудың ұйымдастырылуының даму дәрежесіне бай-ланысты. Салықтық бақылау ішкі және сыртқы сипатта болады.

Ішкі бақылау – бақылау субъектісі мен объектісі бір ұйымдық жүйенің бөлімдері болған жағдайда жүргізіледі. Мысалы, министрлік өзіне қарасты ведомстваларды өз салық міндеттемелерін, заңдылық-тарын қалай орындап жатқандығын тексереді.

Сыртқы бақылау өзіне қарасты емес субъектілерге байланысты жүзеге асырылады. Мұндай бақылау салық комитеті органдарының тексеруіне тән.

Аудиторлар барлық салыққа қатысты мәселелерді, салықтық қа-тынастарды салық төлеушінің өз арызы бойынша тексере алады. Бірақ аудитор немесе аудиторлық ұйым мемлекеттік орган емес. Және де мұндағы тексеру субъектісі мен салықтөлеуші салықтық-құ-қықтық емес, азаматтық – құқықтық сипатта жүргізіледі. Салықтық бақылау негізінен үкім орындаушы органының іс-әрекеті арқылы, яғни мем-лекеттік салық органы арқылы ғана іске асырылады.

Салықтық бақылау салықтық қатынастар сипатына қарай: мате-риалдық және ұйымдастырушылық деп екіге бөлінеді.

Материалдық салықтық бақылау салықтың толық және дер ке-зінде төленуі, сонымен бірге оның орындалуына қатысты элементтерді тексеруден өткізуі жатады.

Ұйымдастырушылық салықтық бақылау түрінде салықтың есеп-телуі, ұсталуы, аударылуының дұрыс немесе дұрыс еместігін анықтай-ды.

Салықтық бақылауды жүзеге асыру үш кезеңнен тұрады:

- 1) тексерілетін салық төлеуші туралы ақпараттарды жинау;
- 2) жиналған ақпараттарды бағалау;
- 3) жиналған ақпараттар бойынша шамалау немесе мөлшерлеу.

Алынатын құжат көздеріне қарай салықтық тексеру құжаттық және фактілік тексеру деп екіге бөлінеді.

Құжаттық тексеру дегеніміз – тексерілу объектісі және оның регламенттеріне құжаттардағы (алғашқы және кейін анықталған) мә-лімдемелердің қаншалықты сай екендігін анықтап тексеру. Ал факті-лік тексеру дегеніміз – тексерілу объектісінің лабораториялық эксперт-иза, өндірістегі шикізат және материалдық бақылаулық өнімін шығару тағы сол сияқты әдістермен жүзеге асырылатынын тексеру.

Рейдтік тексеруді салық органдары жеке бір салық төлеушіге қатысты Қазақстан Республикасының заңдары сақталып отырғандығын тексеру үшін орындайды.

Хронометражды зерттеуді салық төлеушінің нақты табысы мен оны алуға кеткен нақты шығынын білу мақсатында салық органы жүргізеді. Хронометражды тексеру мемлекеттік өкілетті орган бекіткен тәртіппен өткізіледі.

Салықтық тексеруде камералды бақылау қолданылады. Бұл тек-серуде салық төлеушінің есептіліктері тексеріледі.

Салықтық тексеру бірнеше мерзімнен тұрады.

- 1) тексеруге дайындалу;
- 2) тексеруді жүргізу;
- 3) тексеру нәтижесін рәсімдеу;
- 4) анықталған салық заңын бұзушылықтарды жою үшін нұсқаманың, қаулының орындалуын бақылау.

Тексеруші салық төлеушінің салық заңдылықтарын бұзғандығын анықтаған жағдайда салық кодексіне сәйкес қаржылық санкция қолданылады. Лауазымды тұлғалардың айыпты екендігі анықталған жағдайда олар әкімшілік құқық бұзушылық туралы кодекске сәйкес әкімшілік жауапкершілікке тартылады. Бұл жағдайда салық заңдылықтарында әкімшілік құқық бұзушылық туралы хаттама толтырылады және әкімшілік айыппұл көлемі көрсетілген әкімшілік жауапкершілікке тартылуы туралы қаулы шығарылады.

Салық бойынша шағымдануды сотқа дейін реттеу салық төлеушінің наразылығын шешудің ең тиімді жолы. Өйткені мұнда салық төлеуші де, мемлекет те сотқа шығындалмайды.

Салықтық тексерудің аяқталу кезеңі – есептелген салық, айыппұл, өсімдердің төленуін, анықталған салық заңдылықтарын бұзушылығының түзетілуін немесе жойылуын жүйелі түрде бақылау болып табылады. Бақылауды салық комитетінің тексеруді жүргізген қызмет-кері жүзеге асырады. Тексеруші толық біткен соң тексеру материалын есеп бөліміне бет есепке қондыру үшін берілуі тиіс.

Қосымша салық тексеруі – салық төлеушілердің салықтар мен басқа төлемдерді дұрыс есептеуін, тек шағым бойынша қаралатын мәселелер ауқымында ғана салық органдары қабылдайтын шешімдердің дұрыстығын бағалауға мүмкіндік береді. Яғни, қосымша тексеру ең алдымен, салық төлеушілердің мүдделері үшін объективті және әділетті шешім қабылдау мақсатында жүргізеді.

Салықтық бақылауды ұйымдастырудың экономикалық мазмұнын, мақсаты мен мүдделерін зерттеу нәтижесінде төмендегідей тұжырым-дар мен қорытындылар жасауға болады.

1. Нарықтық қатынастардың дамуы, меншік нысандары мен түрлерінің көбеюі, халықаралық экономикалық байланыстардың күшеюі өз кезегінде салық жүйесіне зор әсерін тигізеді.

2. Салық жүйесінің тиімді болуы – экономикалық тұрақтылыққа қол жеткізеді.

3. Салық жүйесінің тиімділігін арттыру үшін салықтық бақылауды жетілдіру маңызды мемлекеттік іс, яғни салық органдары жұмысында салықтық бақылауды ұйымдастыру жолдарын үнемі дамытып, әрқашан жаңа әдістерді іздеу қажет, бұл салық мәселесін шешудің нақты жолдарын анықтап, салықтық бақылауға оң әсерін тигізеді.

4. Салықтық бақылауды ұйымдастырудың экономикалық мазмұны – оның экономикадағы алатын орны мен маңызына тікелей байланысты болады. Мемлекеттің нарықтық экономикаға араласуы мен реттеуінің пәрменді құралы – салық саясаты болып табылатындықтан салықтық бақылау да мемлекеттің мүддесін қорғау мақсатында қолданылатын маңызды экономикалық тұтқа.

ӘДЕБИЕТТЕР

1. ҚР «Салық және басқа да бюджетке міндетті төлемдер» туралы Кодексі 12 маусым 2001 жылы № 210.
2. ҚР «Салық және басқа да бюджетке міндетті төлемдер» туралы Заңы 124.04. 1995 жылғы № 2235.
3. Қ.Р. «Салық және басқа да бюджетке міндетті төлемдер» туралы Кодексі 12 маусым 2001 жылы № 210-11 (толықтырулар мен өзгерістер енгізілген).
4. ҚР Азаматтық Кодексі (жалпы бөлім).
5. ҚР Президентінің жолдауы 2000 ж.

6. Е.В.Порохов. Теория налоговых обязательств/Учебное пособие «Жеті жарғы». А.: 2001 г.
7. А.И.Худяков. Налоговое Право РК/Учебник «Жеті жарғы». А.: 1998 год.
8. А.И.Худяков. Финансовое Право РК./изд. Қаржы - қаражат, Алматы, 1995 год.
9. Г.Карагусова. Налоги: сущность и практика использования./изд. Қаржы-қаражат. 1996 год.
10. Б.Аймаков. Налоговая система в условиях рыночных отношений // Финансы Казахстана 1996 год, № 9.

ТҮЙІНДЕМЕ

Мақалада ҚР-дағы салықтық бақылауды ұйымдастырудың экономикалық мазмұны мен мақсаты, оның объективті қажеттілігі мен негізгі қағидаттары зерттеледі.

РЕЗЮМЕ

В статье рассматривается экономическое содержание и цели его объективная необходимость и основные принципы организации налоговых проверок в РК.

ӘОК 341.29

Д86

НЕКЕГЕ ТҮРУ ШАРТТАРЫН ХАЛЫҚАРАЛЫҚ ТҮРҒЫДАН САЛЫСТЫРМАЛЫ ТАЛДАУ

Дүйсенова Л.М. – оқытушы (Алматы қ., ҚазмемқызПУ)

Некеге тұрудың материалдық талаптары бірнеше оқулықтарда белгіленген. Неке – халықаралық жеке құқықтың ежелгі институттарының бірі. Ш.Монтаскьенің бір мемлекеттің заңы басқа мемлекеттің заңымен сәйкес келуі сирек дегенін еске түсіруге болады. Қазіргі кезде неке-отбасы құрып, араларында өзара, жеке, мүліктік құқықтар мен міндеттер туғызатын, заңда белгіленген талаптар мен тәртіпті сақтай отырып ер адам мен әйел адамның тең құқылы еркін, өмір бойғы одағы болып саналады. Ал Марокко Корольдігінің 1957 ж “Жеке және мұрагерлік құқықтар туралы” Кодексында неке-бұл әйел мен ер адам ұзақ та бірлесіп жұбайлық өмір сүру мақсатында бірігетін заңды міндеттеме деп көрсетіледі.

Қазіргі күні бұл институт әр қоғамға тән тарихи, экономикалық, этнографиялық, мәдени, діни басқа да ерекшеліктерге тән.

Қыптеген елдердің отбасы құқығы ер адамдардың басқаруын бекітеді. Тіпті кейбір елдердің заңдарында некеге тұрғанға дейінгі жасалатын ер адамның әйелінің мүлкіне қатысты құқығы кездесетін неке шарты белгіленген.

Көп жағдайда материалдық құқықтық нормалар елдің ішкі заңында анықталады. Көбінесе, некені жарамды деп тану үшін жұбайлардың мемлекетінде заңды талаптарын белгілейтін заңды таңдауға тіреледі. Мұны шешу үшін арнайы коллизиялық байламдар бар.

Алдымен-жеке заң. Әр елде әртүрлі қолданылады.

Азаматтық заңы- Испания, Италия, Германия, Австрия, Греция, Бельгия, Египетте қолданылады. Мекен-жайының заңы- Австралия, Жаңа Зеландия, Ұлыбританияда қолданылады. Өз еңбегінде Раапе Л.Домицилия қағидасы

азаматтық қағидасына өте жақын екендігін айтады. Сонымен бірге домицилия заңы мен азаматтық заңы бірігіп кететін байламның аралас нысаны жеке қирсетіледі. Мұндай аралас нысан Болгария, Францияда қолданылады.

Неке құқықтық көзқараспен қарағанда шарттың бір түрі, яғни азаматтық құқықтық мәміле ретінде түсіндіріледі. Бірақ бұл кедімгі шарт емес, ерекше түрдегі шарт. Онда тараптар өз еріктерімен оның салдарын анықтай алмайды, императивтік нормалармен бекітілген талаптарын өзгерте алмайды. Мұндай шартты жасау- оны жасаған тұлғаларға жаңа заңды мертебе тудырады. Неке әлеуметтік әріптестік, ері екі тұлғаның жеке мәртебесі ретінде тиісті рәсімделгеннен кейін, белгілі талаптарға сай заңды деп танылады. Барлық құқықтық жүйелер некеге тұруды шешу үшін тиісті талаптар белгілейді. Некені заңды деп танитын алғышарттар неке нысанына қатысты, неке құқығына қатысты талаптарға бөлінеді. Неке нысаны талабы-некені рәсімдеу процедурасына қойылатын талап. Материалдық талаптар- некенің жарамдығы туралы мәселені байланыстыратын заң бар ма? Жоқ па? Соны анықтайды. Бірақ бұл ер елде сәйкес келмейді. Мәселен: Англия құқығы бойынша кемелетке толмаған тұлғаның некесіне ата-анасының келісімі неке нысанына жатса, континенталды құқық бойынша аталмыш институт-материалдық талап элементі ретінде қарастырылады. Ал АҚШ-та некеге рұқсат алу-процессуалды нысан ретінде қарастырылады.

Көптеген елдерде некеге тұру мәселелерін реттейтін нормалар негізінде мұсылман мемлекетінің көбін қоспағанда, моногамия қағидасы жатыр. Сондықтан некенің жарамдылығының материалдық талабы ретінде – болашақ жұбайдың басқа некеде тұрмауы жатады. Франция Азаматтық Кодексінің 147 бабы алғашқы некені бұзбай екінші некеге тұруға болмайды деп қирсетсе, Германия, Швеция, Жапония Азаматтық Кодекстері де осындай ережені бекітеді.

Некеге тұрудың екінші материалдық алғы шарты – неке жасына жетуі немесе неке ерекет қабілеттілігінің болуы. Неке жасы ер елде әр түрлі, кейбіреулерде төмен болса, кейбіреулерінді жоғары, басқа елдерде кемелетке толмағанға ата-анасының келісімі талап етіледі. Италияның 1942 ж Азаматтық Кодексі неке жасын ер адамға – 16 жас, ал әйелге – 14 жасты белгілесе, Англияда әйел мен ер адамға 16 жас ата-анасының келісімімен, 18 жас ата-анасының келісімінсіз. Жапонияда ер адам –18 жас, әйелге – 16 жас. Кемелетке толмағандар некеге т±рса %шінші тұлғаның келісімі керек. Қазақстан Республикасында некеге т±ру %шін неке жасы еркектер мен әйелдер %шін – 18 жас. Делелді себептер болғанда мемлекеттік тіркеу орны бойынша азаматтық хал актілерін жазу органдары неке жасын екі жылдан аспайтын мерзімге түмендетуі м%мкін.

Некеге т±рудың материалдық алғы шарты бірі ретінде – некеге т±ратындардың арасында туыстық қатынастың болмауы жатады. Б±л ережені қиртеген елдердің заңдары белгілеген. Біздің заңның 11 бабының 2-ші тармағына сәйкес тікелей ата тегі бойынша және үзінен тарайтын жақын туыстардың, ата-анасы бір және ата-анасы білек ересі немесе анасы ортақ ағалы – інілер мен апалы-сіңілілердің, 3-ші тармағына сәйкес асырап алушылар мен асырап алғандардың арасында неке қиылуына жол берілмейді. Некеге т±рудың тағы бір материалдық алғы шарты – болашақ ж±байлардың өзара келісімі. Франция Азаматтық Кодексінің 46- бабы былай деген: “Егер келісім болмаса, онда неке де болмайды. Бізде некеге т±ру %шін әйел мен ер адамның өзара ерікті келісімі қажет деп қирсетілген. Неке қ±қық қабілеттілікке қатысты алғы шарттардың арасында ж±байлардың жынысының ерт%орлі болуы жатады. Некеге сипаттама бергенде “ әйел мен ер адамның одағы” деп берілуінен қирінеді. Бірақ қазіргі кезде б±л алғы шартты айналып кететіндер бар. Мәселен, Голландияда бір жынысты адамдардың неке қиюына р±қсат етіледі. Өзара келісім Араб Шығысы

елдерінің кейбіреулерінде қолданылмайды. Иемен отбасы қ±қығы нормаларына сәйкес к%өйеудің немесе қалыңдықтың келісімі міндетті емес және қамқоршысы кемелетке толмаған Иемен азаматшасын к%өйеуге бергенде оның келісімінсіз ж%өзеге асырылады. Кемелетке толмаған баланы 15- жасқа келгенде оның қамқоршысы %өйлендіре алады, ері қалыңдықтың неке шарты қамқоршысымен жасалады.

Материалдық алғы шарттардың бірі - кейбір елдердің қ±қығында белгілі – “қазалы мерзім”, яғни ежелге к%өйеуімен ажырасқаннан кейін немесе қайтыс болғаннан кейін белгілі бір уақыт арасында к%өйеуге шығыуына болмайды. Мысалы: Жапонияның Азаматтық Кодексінің 733- бабында келтірілген. Кейбір елдерде белгілі аурудың болуы – некеге т±руға кедергі болып табылады. АҚШ-тың кейбір штаттарында жан д%өниесі ауыратын болса некеге т±руға кедергі болып саналады. Неке нысанына қоятын алғы шарттарына қарай елем мемлекеттерін келесідей топтарға бөлуге болады:

1. Мемлекеттік органдарда тіркелген некені танитын елдер. Мәселен: Франция, Бельгия, Швейцария, Голландия.

2. Азаматтық ері шіркеулік некелерді танитын елдер, екеуін таңдау қ±қығы бойынша. Б±ларға Англия, Бразилия, Норвегия, Швеция, Дания, Австралия жатады.

3. Шіркеулік нысандағы некені танитын елдер. Андорра, Кипр, Греция

4. Ортақ қ±қық бойынша некелерде танитын елдер. АҚШ-тың кейбір штаттары, Канада провинцияларының бірқатары.

Англияда некелік ресім – арыз бергеннен кейін 48 сағаттан соң ж%өзеге асырылады. Қыптеген басқа мемлекеттерде некені жариялау процедурасы етек алады. Италияда жариялау церемонияға дейін 8 к%он ішінде ж%өргізілсе Францияда – 10 к%он ішінде. Франция заңы тек 10 к%он мерзімді қирсетумен ғана шектелмей, неке қай жерде қиылатындығы некеге т±рушылардың аты-жүні, т±рғылықты жері, мамандығы жарияланады. Франция Азаматтық Кодексінің 63-бабында, Ресейде диспозитивтік норма ретінде белгіленген. Мәселен, Испания Азаматтық Кодексінің 56-бабына сәйкес медициналық қорытынды міндетті. Біздің заң бойынша некеге т±руға тілек білдіруші адамдарға медициналық, сондай-ақ медициналық генетикалық мәселелер және денсаулық қорғау мәселелері бойынша консультация беру мен тексеруді мамандандырылған денсаулық сақтау мекемелері және некеге т±ратын адамдардың келісімімен ғана ж%өргізіледі. АҚШ-тың ербір штатында некеге т±ру процедураларының мзіннің ережелері бар. Барлық штаттарға ортақ талап- некеге т±руға муниципалитет шенеуніктен лицензия немесе р±қсат алу талабы белгіленген. Қыптеген штаттарда некеге т±ру – судья, шенеунік, діни қызметші мен берілген лицензияның негізінде ж%өргізіледі. Кейбір штаттар тек діни т±лғалармен некені қидырады.

Сонымен қатар елдердің бірқатарында шетел азаматы мен некеге т±ру %өшін арнайы р±қсат талап етіледі. Мәселен, Венгрия, Индия, Ирак, Италия заңдары бойынша осындай арнайы р±қсат қажет. Кемелетке толмағандардың некеге т±руына ата-анасының келісімі, Францияда, Ресейде, Жапонияда материалдық талап ретінде қарастырылса, Англияда – процессуалды аспект ретінде қарастырылады.

Некеге тұру алғы шарттарының мәселесі – некеге тұратындар үшін, толығымен қоғам үшін үлкен маңызға ие.

ӘДЕБИЕТТЕР

1. Неке және отбасы туралы ҚР Заңы 1998.
2. Сабитова А.А. Брачно – семейные отношения Межгосударственный аспект/Наука Казахстана 1999.

3. Ворожейкин Е.М. Прововые основы брака и семьи. М, Юрид.лит 1969.
4. Хадерка И. Всупление в брак Правовые аспекты М. Юрид. Лит 1980.
5. Мусульманское право А.Данекер, под ред. М.А.Сарсембаев 1999.

ТҮЙІНДЕМЕ

Мақалада некеге тұру мәселесі оның алғышарттары, Қазақстандағы отбасы қарым-қатынастырының басқа мемлекеттермен салыстырмалы түрдегі анықтамасы талданған. Сонымен қатар осы меселелерді шешуге арналған нақты іс-шаралар қарастырылады.

РЕЗЮМЕ

В статье рассматриваются вступление в брак, так же сравниваются проблемы и перспективы происхождения браков в Казахстане и в других странах.

ӘОК 330.190.2

ҚАЗАҚ ДАЛАСЫНДАҒЫ ҚҰҚЫҚТЫҚ ТӘРБИЕНІҢ МАҢЫЗДЫЛЫҒЫ

Жарықбаева Д.Р. - аға оқытушы (Алматы қ., ҚазмемқызПУ)

Қазақ даласындағы құқықтық тәрбие әдет-ғұрып нормаларының негізінде жүзеге асырылып отырды. Қазақтың әдет-ғұрып нормалары міндеттемелік, меншік, неке, қылмыстық құқықтарды реттейді. Бұл норма бойынша жасалынған қылмыс деңгейіне қарай жаза тағайындалып отырған. Ол заманда қылмыс жасаған адам халық алдында масқараланып, жер аударылған немесе айып ретінде құн төлеген немесе зынданға қамалған. Міндеттемелік құқық нормаларының реттелінуі арқылы адамның санасына өз міндеттері мен құқықтарын ұғындырып отырған. Мысалы: жылу (апат немесе т.б. табиғи құбылыстардан зардап шеккендерге берілетін көмек); асар (егін егу немесе үй салу барысында ауыл болып көмек беру); аманат (жеке тұлғаға белгілі бір мерзімге берілетін мүлік, мал) және т.б. Осы аталған құқық салаларының жүзеге асуы негізінде заң нормаларын, міндеттерін уақытылы орындайтын саналы азамат қалыптастыруға болатындығына көзіміз жетеді.

Қазақ даласында сот билігіне иелі, яғни сот процесін жүргізетін және әр түрлі дауларды шешетін сот қызметін билер атқарған. М.Есламғалидың “Сан қилы сауал” атты еңбегінде “Би дегеніміз ел-жұрттың әдет-ғұрпын, салт-дәстүрін, өтті-кетті көне шежіресін, тарихын, қоғамдық даму барысын, айнала қоршаған табиғаттың, жан-жануарлардың сан алуан қасиеттерін, құпияларын жетік білетін, бүгінгіге баға беріп, болашаққа болжам жасап, адамдардың көкірек көмбелеріне ой көзімен қарап көре алатын, қырлы-қырлы мінез-құлықтарды айтқызбай-ақ танитын, ғылым-білімнен хабардар, кемел пікірлерін шешен тілмен жеткізіп беруде дара қасиеті бар, біртума жандар”, – деп атап көрсетеді /1, 8/.

Қазақ билері арасында бір заманда өмір сүрген және тарих беттерінде өздерінің ерекше қасиеттерімен көзге түсіп, мәңгілік есте қалған Майқы би, Төле би, Қазыбек би, Әйтеке билердің болғандығы белгілі жайт. Қазақ даласындағы ұлы заңгер, әрі реформатор ретінде әйгілі Үйсін Майқы би қазақ халқының бейбіт болашағын армандап, оны жүзеге асыруға бар күшін салған. Майқы би жасаған заң ережелері Қазақ мемлектінен басқа, қазіргі таңда әлемге әйгілі мемлекеттер болып отырған түркілік қаны бір Қырғыз, Өзбек, Түрікпен, Қарақалпақ, Татар,

Башқорт, Сақа, Алтай, Тува т.б. да аттары аталмаған түркі тектес қандас халықтарға да ортақ мұра болып келген /2, 101/.

Қазақ даласындағы әдет-ғұрып нормалары және басқа да “Қасым ханның қасқа жолы”, “Есім ханның ескі жолы” сияқты заң нормалары “Жеті Жарғы” заңының негізгі қайнар көдері. Майқы бидің бастауымен жарық көрген “Жеті Жарғы” шамамен 450 жылдан кейін ХҮІІІ ғасырда Төле би, Қазыбек би, Әйтеке би талқылап, Тәуке хан қолдап шығарған “Жеті Жарғы ” заң нормасымен айырмашылықтары көп емес.

Сәкен Өзбекұлы өзінің “Көшпелі қазақ өркениетіндегі құқық. Право качественной цивилизации казахов” атты монографиясында “Жеті Жарғы” заңына көп көңіл бөлген. Онда: “Жеті Жарғы” негізінде жеті әдеттік құқықтық жүйеден тұратын қоғамдық қатынастарды реттейтін салалардың жиынтығы. Бір сөзбен айтқанда, жеті Жарғылық жер дауы, жесір дауы, құн дауы, бала тәрбиесі және неке, қылмыстық жауапкершілік, рулар арасындағы дау, ұлт қауіпсіздігін қамтамасыз ету” /3, 49/. “Жеті жарғы” заң нормасы қылмыстық, мүліктік, елшілік, жұртшылық (міндеттемелік), әскери заңдарды қамтыған. Аталынған заң салалары әдет-ғұрып нормаларымен қоса жаза шаралары арқылы, сонымен бірге көшпелі қазақ халқына тән әлеуметтік, тұрмыстық жағыдайларды қамти отырып қоғамдағы, мемлекеттегі тәртіп мәселесін шешіп отырған.

Ерте заманнан келе жатқан қазақ даласында тәрбие мәселесі орта ғасыр, жана дәуір, сондай-ақ қазіргі заманға дейін өз маңызын жоғалтқан жоқ. Қазақ жерінде өмір сүрген Қорқыт ата, әл-Фараби, Жүсіп Баласағұни, Махмұд Қашғари, Қожа Ахмет Яссауи, Ахмет Иүгінеки, Молла Ахмет әл-Женди, Құсайын Уағыз Кашифи, Асан Қайғы, Мұхаммед Қайдар Дулати, Қадырғали Қосымұлы Жалаири, Бұхар жырау, Сүйінбай Аронұлы, Махамбет Өтемісұлы, т.б. ғұламалар керемет болашақтың орнауына негізгі себепкер – бала тәрбиесі екендігін айтып кеткен.

Соның ішінде, әл-Фарабидің философиялық жүйесі орта ғасырлық философияның барлық мәселелерін жан-жақты қамтыған, олар: тұрмыс жөніндегі білім беру, ана жөніндегі мәселе мен адамның танымдық әрекеттерін дамыту мәселелері; логика мәселесі; адамның қоғамдық әрекетіндегі санасы мен оның рөлі жөніндегі мәселелер; этика мен педагогика мәселелері және т.б. Өзінің “Мемлекет қайраткерлерінің афоризмдері” сынды трактатында азаматтық қоғамның пайда болуы, адам тұрмысының түрлі қалыптары, іс-әрекеттердің этикалық нормалары туралы ой қозғаған. Оның ойынша әр түрлі табиғи қасиеттері бар адамдар өз тәрбиелілігімен ерекшеленеді, жақсы тәрбиеленген адам тәрбиесіз адамнан едәуір жоғары дәрежеде екені көзге бірден түседі /4, 36/. “Азаматтық саясат” атты еңбегінде әл-Фараби құқықтық тәрбие мәселесін адамгершілік тәрбиесі негізінде қозғайды.

Орта ғасырдағы ұлы ойшылдардың бірі Құсайын Уағыз Кашифидің тәрбие жөніндегі ой-пікірлерін “Ахмеди Мухсини” атты шығармашылығынан көруге болады. Бұл еңбекте мінез ережелерінің 24 бөлімі қамтылған (тура жүру тәртібі, міндеттемелерді орындау, шәкірттік әдеп және т.б.). Осы ережелер қазіргі заманда әр түрлі тәрбие салаларына (азаматтық, адамгершілік, құқықтық, дене, эстетикалық, экологиялық және т.б.) жіктелінген.

Осы дәуірдегі “Шипагерлік баян” атты шығарманың авторы Өтебойдақ Тілеуқабылұлы тәрбиені жақсарту мәселесін негізге алып отырған. Бұл шығарма ұлы медициналық еңбек, әрі шипагерлік жағынан ғана емес, сондай-ақ тіл, мәдениет, философия, психология, астрономия, этика, эстетика, этнография, тәрбие және т.б. салалар бойынша көптеген мәлімет беретін кітап. Оған дәлел, Ө.Тілеуқабылұлы адамның дене мүшелерінің саулығы арқылы олардың жүріс-тұрысын, білімділігін, тәртібін, санасын, мәдениетін қалыптастыруға ұмтылған.

Қоғамдағы аурудың негізгі көзі адамның күнәһарлығына келіп тірелетіндігі жөніндегі тұжырымдаманы Мұхаммед Қайдар Дулати ұсынған. Күнәһарлық – үйде де, түзде де, қоғамда да өте бір келеңсіз сұрқият қасиет екендігін айта отырып, күнәһар адамдар қатарына мыналарды жатқызған: *біріншіден*, ата-тегін, шыққан діні мен ділінен бейхабар адамдар; *екіншіден*, ар-намысын жоғалтып, әділеттік үшін күрестен бас сауғалап, бұғып қалғандар; *үшіншіден*, адамдардың тыныс-тіршілігіне қарақшылықпен қарап, жетім-жесірлерді желеп-жебемейтіндер; *төртіншіден*, көзжұмбайлыққа салынып, халық байлығын ысырап етіп, талан-таражға салатындар; *бесіншіден*, ата-анасының бетінен алып, олардың ақыл-кеңесін тыңдамайтындар /5, 40/. Осылай жіктелген күнәһар адамдардың тобына қарап, оның мемлекеттегі, қоғамдағы құқық бұзушылықты алдын-алу шараларын құқықтық тәрбиелеу арқылы жүзеге асыруын қажет ететіні, сондай-ақ заң нормаларына бағынатын әдепті адам тәрбиелеп, азаматтық қоғам құруды мақсат тұтқаны айрықша білінеді.

Қарастырып өткен ерте және орта ғасырдағы ұлы ойшылдар мен ағартушылардың негізгі армандаған мақсаты – құқықтық мемлекет құрып, азаматтық қоғам мен тәртіп орнату.

Қазақтың ұлы ғалымы Ш.Ш.Уәлиханов 1862 жылы Атбасар округінің аға сұлтаны болуға ризалық білдірді. Құқықтық мемлекеттің негізгі белгілерінің бірі – сот әділдігі болып табылатындықтан Шоқан қазақ даласындағы әділ сот органын құруды көздей отырып, Омбы облыстық басқармасындағы заң комиссиясының құрамына қатысқан. Шоқан қазақ халқының саяси-экономикалық құқықтары мен мүдделерін ғылыми тұрғыдан дәлелдеп, қорғады. Сондай-ақ ол халық мүддесіне қайшы келетін және империяның отаршылдық заңдары мен соттарының ролінің артуын қолдайтын Ресей империясының соттық реформасына қарсылық білдіріп, билер сотын қолдады.

XIX ғасырдың екінші жартысындағы қазақтың тұңғыш ағартушысы Ы.Алтынсарин «Мұсылманшылықтың тұтқасын атты еңбегінде қазақ жастарының діни білімділігінің дамуы, қазақ тілінің басқа тілдермен араласпауы үшін арнағанын кіріспе бөлімінде айтады. Ыбырайдың бұл еңбегін зерттей келе С.Қалиев былай дейді, «Ыбырайдың бұл кітабының құндылығы, біріншіден мұсылман дінінің шариғат заңдарына ана тілінде түсінік беруі болса, екіншіден діни терминдердің мән-мағынасын ашуына зер салуында, үшіншіден, (ең бастысы) шариғат заңын өмір тіршілігімен, адам тәрбиесімен тығыз байланыстыра талдауында болып отыр. Ол діннің өзін тәрбиенің құралы деп қарайды» /6, 82/.

Абай Құнанбаев шығармаларында адамның рухани әлемі, ғарыш тұңғышы мен жердегі өмір біртұтас құбылыс ретінде қарастырылады. “Адам бол” этикалық өсиетінде адам бойындағы философиялық қасиеттерді орталықтандырады: ерік жігер, сезім мен ақылдың адамды алға қойған мақсатына жеткізетін қасиеттер екендігі көрсетіледі. Ұлы Абай өзінің 3-ші сөзінде әрбір старшина басы мен би сайлау саясатын сынап отырып, былай дейді: “Бұл билік деген біздің қазақ ішінде әрбір сайланған кісінің қолынан келмейді. Бұған бұрынғы Қасым салған қасқа жолын, Есім салған ескі жолын, әз Тәуке ханның Күлтөбенің басындағы күнде кеңес болғанда Жеті жарғысын білмек керек”, - деп бекер айтпаған. Тәуелсіздік қадамы нығайып құқықтық мемлекет болуға ұмтылып отырған қазіргідей шақта жас ұрпаққа құқықтық тәрбие беру туралы ұлы ғұламалар ой-пікірлерін оқытудың маңызы зор деп есептейміз. Бұл орайда Абай мұрасындағы “Әділет” түсінігі арқылы айқындалып, өріс алған құқықтық тәрбие идеяларының аясы кең /7, 99/.

Бес арыстың бірі Мағжан Жұмабаев “Педагогика (баланы тәрбия қылу жолдары)” атты еңбегінде былай дейді: “... қысқасынан айтқанда, тәрбиядан

мақсұт – адам деген атты құр жала қылып жапсырмай, шын мағынасымен адам қылып шығару” /8, 7/.

“Алаш” партиясын құрушы Ахмет Байтұрсынов қазақ мемлекетінің тәуелсіздігін армандап, сол үшін күресіп, құқықтық мемлекет орнату мақсатын қолдаған. Азаматтық қоғам құру мәселесін жеке тұлғалардың тең құқылығы және оның мемлекетпен қорғалу маңыздылығымен байланыстыра отырып көтерген. Сондай-ақ құқықтық мемлекет азаматын жоғары құқықтық білімді, тәртіпті тұлға ретінде сипаттаған.

Қазіргі заманда құқықтық мемлекет азаматы, сондай-ақ азаматтық қоғам мүшесін қалыптастыру үшін, олардың құқықтық санасы мен мәдениетін жетілдіру мақсатында дұрыс құқықтық білім мен тәрбие беру көкейкесті мәселе. Оған дәлел қазіргі уақыттағы құқықтық тәрбиенің, білім берудің, адамның құқықтық саналары мен мәдениеттерін дамытудың, қоғамдағы құқық бұзушылықты болдырмай алдын-алудың сапалы жүзеге асуын қолдап педагогикалық, психологиялық және арнайы салалар бойынша зерттеулер жүргізіп отырған ғалымдардың еңбектері.

ӘДЕБИЕТТЕР

- 1 Есламғалиұлы М. Сан қилы сауал (ойтолғақ). - Алматы: Ана тілі 1995. – 88 б.
- 2 Омарханов Қ Қазақ елінің дәстүрлі құқығы. I кітап. Астана: Елорда, 2003, - 208 б
- 3 Өзбекұлы С. Көшпелі қазақ өркениетіндегі құқық. Право качественной цивилизации казахов. Монография. – Алматы: «Мектеп», 2002. – 244б.
- 4 Кубесов А. Педагогическое наследие аль-Фараби. - Алма-Ата: Мектеп, 1989. – 152с.
- 5 Әлтасов Т. Орта ғасырдағы қазақ ғұламаларының тәлім-тәрбиелік идеялары (ХҮ - ХҮІ ғ.ғ.). - Алматы: Қазақ университеті, 1998. – 75б.
- 6 Қалиев С. Қазақ этнопедагогикасының теориялық негіздері мен тарихы (Оқу құралы). Алматы: Рауан, 1998ж. – 128б.
- 7 Абай Құнанбаев Шығармалар. Екі томдық. 2-том, Алматы, 1968ж. – 192б.
- 8 Жұмабаев М. Педагогика (баланы тәрбия қылу жолдары). Кітапты араб жазуынан көшіріп баспаға дайындаған, түсініктеме мен соңғы сөзін жазған У.Әбділдаұлы. - Алматы: Рауан, 1993. – 112б.

ТҮЙІНДЕМЕ

Бұл мақалада ұлы ойшылдар мен ағартушылардың құқықтық мемлекет құрып, азаматтық қоғам мен құқықтық тәртіп негізде жайлы ой-пікірлері қарастырылған.

РЕЗЮМЕ

В данной статье рассмотрены теории и идеи великих мыслителей и педагогов о строении правового государства, гражданского общества и об основах правового воспитания.

УДК 340.131 И15

**ВЛИЯНИЕ РЕЛИГИИ НА ПРАВО И ПРАВОСОЗНАНИЕ В
СОВРЕМЕННОМ ОБЩЕСТВЕ**

Ибраев Н.С.- к.ю.н., доцент (г. Алматы, КазгосженПУ)

1 Религия и право - являются разными категориями. Вместе с тем эти явления схожи, поскольку являются отражением общественного сознания. Право есть совокупность юридических норм, содержащих принципы, требования, положения, правила, которые облечены в форму законов. Религия в своей сущности является более широкой категорией и не ограничивается теми целями и задачами, которые стоят перед правом. *Религия – мировоззрение и мироощущение, а также соответствующее поведение и специфические действия (культ) основанный на вере в существование бога или богов, сверхъестественного; фантастическое отражение в головах людей тех внешних сил, которые господствуют над ними в их повседневной жизни – отражение, в котором земные силы принимают форму неземных.* Однако понятие это не единственное, поскольку содержит в себе элементы атеизма. Каждая определенная религия, каждое верование есть в то же время известный образ мышления; ведь ни один человек не может верить в то, что противоречит его образу мысли и представлениям. Вера является основным регулятором поведения человека.

2 Каким образом религия соотносится с правом? Они преследуют общественно-полезные цели. И то и другое пытается оградить общество от нежелательного внутреннего воздействия, которое может его разрушить. Особенно это видно через уголовное право. Отличие наблюдается в том, что в уголовном праве эта цель является непосредственной. То есть уголовное право непосредственно занимается тем, чтобы обезопасить общество от преступных посягательств. В религии же эта цель является как бы составной частью, и воспринимается как должное. Отличие также наблюдается в методе достижения поставленных перед ними целей. Уголовное право использует императивный метод, в то время как религия использует метод воздействия на сознание человека, путем объяснения истины и сущности вещей, которые человек на протяжении своей жизни пытается понять.

3 Религия, как правило, находит пути объяснения и поэтому овладевает сознанием людей. Поэтому религиозный метод воздействия более эффективен, чем правовой. К примеру, это можно наблюдать в уголовном праве. Уголовно правовой метод в качестве воздействия на сознание использует путь наказания за определенные преступления. Основными целями наказания является – восстановление социальной справедливости, исправление осужденного, предупреждение совершения новых преступлений. С точки зрения уголовного права, восстановление социальной справедливости путем наказания осужденного осуществляется применительно как к обществу в целом, так и к потерпевшему в частности. Социальная справедливость восстанавливается в обществе в возможных пределах: государство частично возмещает причиненный ущерб за счет штрафа, конфискации имущества, исправительных работ и иных видов наказания; граждане убеждаются в том, что государство способно их защитить, обеспечивая наказание преступника и наказывает его в соответствии с законом, исходя из рациональных и социопсихологических соображений, т.е. учитывая начала гуманизма, соразмерности, эффективности. По отношению к потерпевшему социальная справедливость восстанавливается путем защиты его законных прав и интересов, нарушенных преступлением. Реализуя эту цель, наказание должно обеспечить возможность возмещения причиненного вреда и в

возможных пределах – соразмерность лишения или ограничения прав и свобод осужденного страданиям потерпевшего, которые он вынужденно претерпел вследствие совершенного преступления.

В религии социальная справедливость рассматривается как непричастность греху, праведность, а также божественное правосудие, воздаяние за совершение определенных поступков, принципиально противоречащих религиозным взглядам. Здесь наказание будет определяться богом и оно будет более страшным, чем те, которыми оперирует уголовное право. Для определенного круга людей, такое воздействие более существенно. Но, существует также группа людей, которая не имеет веры в бога, либо их религия противоречит определенным социальным взглядам и общественно опасна. *Примером может служить деятельность некоторых сект, культовым обрядом которых, является жертвоприношение людей, а также не верующие люди, являющиеся потенциальными преступниками. Поэтому в отношении этой группы людей без охранительной функции уголовного права никак не обойтись.*

В этом наблюдается сущность права и религии. Они являются неотъемлемым дополнением друг к другу и очень сильно влияют на развитие общественных отношений в государстве, а следовательно и на развитие государства в целом. К тому же, как мы видим, в религии заложены те основные принципы, которые со временем находят свое отражение и в уголовном праве, поэтому связь между ними существует, просто она уходит своими корнями в историю. Но эта связь не непосредственная, а опосредованная — через нравственность.

4 Связь нравственности с религией в историческом рассмотрении очевидна: ни один кодекс нравственных норм, игравший более или менее заметную роль в культурном развитии человечества, не появился иначе, как именно на основе какого-либо религиозного учения. Вопрос состоит в том, чтобы сделать эту связь нравственности и религии очевидной не только в историческом рассмотрении, но и в теоретическом. Право – это есть форма защиты нравственности в определенной сфере общественных отношений. То есть, право включает в себе тот минимум нравственных норм, без которого общественная жизнь вообще неосуществима. Собственно же нравственность содержит в себе нормы морали уже, т.е. превышающие элементарный уровень. Если, например, правовые нормы запрещают убивать, красть, лжесвидетельствовать и т.п., то собственно нравственные нормы призывают любить других людей, жертвовать в пользу их своим имуществом (благотворить), иметь чистые побуждения. Таким образом, право регулирует поступки, нравственность — мотивы поступков. Связь же поступков с мотивами очевидна. Если связь нравственности с религией, с одной стороны, и связь нравственности с уголовным правом, с другой, не может быть с достаточным основанием опровергнута, то тем самым не может быть опровергнута и связь уголовного права с религией, связь генетическая и, что еще более важно, теоретическая.

Отличие их заключается в том, что они имеют различные способы воздействия. Уголовное право использует соответственно правовой, религия – моральный. Однако и тот и другой имеют свои достоинства и недостатки. Уголовное право для охраны общественной безопасности использует меру государственного принуждения – наказание. Целями уголовного наказания также является исправление осужденного и недопущение совершения новых преступлений. Всегда ли достигаются эти цели? Нет, чаще всего религиозные наказания действуют гораздо сильнее.

5 Необходимо ли, чтобы в праве были учтены требования религии? На это вопрос необходимо ответить положительно. На наш взгляд, эффективность

религии проявляется в том, что она контролирует человека изнутри, то есть овладевает его сознанием. Только сознание человека может руководить его действиями. Как правило, в религии закладываются общественно полезные принципы – заповеди, в соответствии с которыми, складывается сознание человека его внутренний мир и культура поведения. Полагаем, что воздействие веры позволяет добиться более ощутимых результатов, чем воздействие закона. Поэтому связь уголовного права и религии должна существовать, потому что эти категории являются неотъемлемыми в области достижения общественно полезных целей.

Следует заметить что страны, где большинство населения верующее, уровень преступности гораздо ниже. Некоторые видят проблему преступности в несовершенстве политики, несовершенстве права. На наш взгляд, проблема кроется в сознании людей. А соответствующая политика, соответствующие правовые нормы могут являться причинами и условиями формирования определенного сознания человека, как социального индивида. Из них, скорее всего, на первом месте стоят экономические проблемы.

В заключение хочу сказать, что создание более мощной системы морального воздействия на сознание людей, вместе с совершенствованием правовых норм будет более эффективным в достижении общественной пользы.

ЛИТЕРАТУРА

1. Ислам: религия, общество, государствам М., 1984 г.
2. Мемлекет және құқық теориясы. Ғ.С. Сапарғалиев, А.С. Ибраев «Фолиант» Астана 2007 г.
3. Правовая культура: проблемы теории и практики Алматы «Жеті жарғы» 2002 г. Ибраева А.С.
4. Соловьев Э.Ю. «Правовой нигилизм и гуманистический смысла права» Философский альманах М. 1990г.

РЕЗЮМЕ

В статье говорится о влиянии религии на развитие права и государственно – правовые отношения.

ТҮЙІНДЕМЕ

Мақалада діннің құқықтық дамуға және мемлекеттік – құқықтың қатынастарға әсері туралы айтылады.

ӘОК 340.132. И261

ҚҰҚЫҚТЫҚ САНАНЫ ҚАЛЫПТАСТЫРУДЫҢ СИПАТЫ

Игисинова А.С. - оқытушы (Алматы қ., ҚазмемқызПУ)

Адам құқығын қорғаудың мемлекеттік тетіктерінің тиімділігі тұрғылықты халықтың қоғамдық құқықтық санасының деңгейіне тікелей байланысты болады.

Құқықтық білім беру мен тәрбиелеудің міндеті өзінің заңды мүдделерін ұғынып қана қоймай, сонымен бірге оларды жүзеге асырудың саяси-құқықтық кепілдіктерін нық талап етуге қабілетті еркін тұлғаны қалыптастыру болып табылады. Тек осы жағдайда елдің құқық қорғау жүйесінің қоғамдық

сұраныстарды орнықты қабылдауына, оның барлық буындары қызметінің жедел және оңтайлылығына қол жеткізуге болады. Жеке тұлғаның белсенді ұстанымы сайлау науқанында ғана емес, әр түрлі ахуалдарда адамның өзінің мінез-құлық желісінен туындайтын мәселелерді шешу әдістерін таңдау алдында болатын күнделікті өмірде де көрініс табады.

Құқықтық нақтылықты, құқықтың және құқық жүйесінің дамуына ықпал ететін факторларды ерекше түрде тану құқықтық сана болып табылады. Моральмен, дінмен, өнермен, ғылыммен қатар, құқықтық сана қоғамдық сананың нысаны болып саналады, оның өмір шындығын көрсететін өзіне тән ерекше объектісі бар.

Құқықтық сана деп отырғанымыз адамдардың қолданылып жүрген және тілек ететін құқыққа көзқарасын білдіретін түсініктер мен сезімдердің, бағалар мен мақсаттардың жиынтын айтуға болады. Мысалы, азаматтардың жаңа заңға мақұлдау немесе жақтырмау, нормативтік құқықтық актінің жобасы жөнінде пайымдау және т.б. түріндегі әсері.

Құқықтық сананы танымдық, бағалау, реттеу қызметерін жеке-жеке қарастырсақ.

Құқықтық сананың танымдық қызметіне – құқықтық сана арқылы өмірдегі болмысты тану жүріп жатқандығы жатады;

Құқықтық сананың бағалау қызметіне құқықтық сананың көмегі арқылы заңды маңызы бар өмірдегі нақты болмыстық жағдайларға баға берілетіндігі жатады;

Құқықтық сананың реттеу қызметі дәлелдер жүйесі, бағалаулықтар бағдарлары, құқықтық мақсаттар арқылы жүзеге асырылады.

Құқықтық сананың мәні оның бағалаушылық сипатында. Қолданылып жүрген заң нормаларын нақты қоғамдық қатынастармен және әлеуметтік топтардың мүдделерімен арақатынасын белгілей отырып, құқықтық сана құқықтың мүмкіндігінше қандай болуға тиіс екендігін анықтайды. Ол субъектінің қолданылып жүрген құқық нормаларын сақтауға немесе бұзуға деген белгілі бір көзқарасын қалыптастырады. Соның нәтижесінде мұндай баға бұдан әрі мінез-құлық себебіне айналуы мүмкін.

Құқықтық сана әлеуметтік құбылыстарды ерекше бағалай отырып, қоғамдық сананың басқа нысандарымен өзара әрекет етеді. Мәселен, меншіктің экономикалық санамен қатынастары тұрмыс деңгейі мен тұрмыс салтының алғашқы негіздерінің бірі ретінде, адамгершілік санамен қатынастары – ізгілік пен зұлымдық тұрғысынан, құқықтық санамен қатынастары олардың заңдылығын тану тұрғысынан қарастырылады. Құқықтық сана өзінің сабақтастығымен, мәдени-тарихи мазмұнымен күшті. Құқық туралы көзқарастар, түсініктер, идеялар мен теориялар ұрпақтан ұрпаққа сол арқылы беріліп отырады. Өткендегі құқықтық жетістіктердің қазіргімен, бір өркениеттің басқалармен қабылдануы, кеңестерден кейінгі көптеген мемлекеттердің құқықтық жүйелерінің батыс конституционализмі мен дәстүрлі нормаларының идеялары мен конструкцияларын қабылдауы. Әртүрлі мәдени-тарихи қоғамдастықтың құқық туралы, реттеу әдістері мен жауапкершілік түрлері туралы түсініктері әртүрлі болды. Түрлі елдер мен құрлықтардағы құқықтық сананың ерекшеліктері де осыдан.

Жағымды құқықтағы өзгерістердің табиғи ықпалына ұшырай отырып, құқықтық сана құқық жүйесі мен қоғамдық қатынастарға күшті кері әсер етеді, дамуға себепші болуы не әлеуметтік процестерді тежеуі мүмкін. Мысалы, АҚШ-тың бабасы болған негізін қалаушылардың озық құқықтық санасының Солтүстік Америкадағы қоғамдық процестерді демократияға, бостандық пен гүлденуге қалай ілгерілеткені мәлім. Адам мен азамат құқықтарының, заң үстемдігінің,

билікті бөлісудің, тәуелсіз сот әділдігінің идеялары өмірде орнықты, олар осыдан екі жүз жылдан астам уақыт бұрын Тәуелсіздік декларациясы мен АҚШ Конституциясында тұжырымдалған болатын және олар дүниежүзілік құқықтық санаға ықпалын осы кезге дейін жоғалтқан жоқ.

Құқықтық сана – сан қырлы феномен. Оның жеке адам мен қоғамның рухани даму ерекшеліктеріне байланысты өз құрылымы бар. Құқықтық сананы негізгі екі элемент құрайды: құқықтық психология және құқықтық идеология.

Құқықтық психология болып жатқан оқиғалар мен құбылыстардан қызбалықпен, тіпті есі кете терең әсер алуға қабілетті адамға тән психикамен байланысты. Ол құқықтық санада көбінесе стихиялы түрде, құқыққа және құқықтық шындыққа көзқарас бейнелетін сезім, көңіл-күйі, сүйкімділік пен сүйкімсіздік, реніш түрінде қалыптасады.

Құқықтық идеология құқыққа тұтас әлеуметтік институт ретінде мақсаттылық қағидасы бойынша ғылыми немесе философиялық мән беру арқылы сипатталады.

Құқықтық сананы құрылым тұрғысына қарай бөлінуі мен әлеуметтік деңгейіне қарай бөлінуі бойынша қарастырсақ:



Құқықтық мемлекеттің ең маңызды белгісі – халықтың құқықтық мәдениетінің, құқық қорғаушылары мен басқа да лауазымды тұлғалардың кәсіби мәдениетінің болуы. Бұл белгі құқықтық мемлекетті құрудың міндетті шарты.

ӘДЕБИЕТТЕР

1. Сапарғалиев Ғ.С., Ибраева А.С. Мемлекет және құқық теориясы. А., 2007.
2. Жоламан Қ.Д., Мұхтарова А.Қ., Тәуекелов А.Н. Мемлекет және құқық теориясы. А., 1999.
3. М. Ізімұлы. Заңи терминдердің түсіндірме сөздігі. А., 2000.

ТҮЙІНДЕМЕ

Мақалада құқық сана туралы көзқарастар, түсініктер, идеялар мен құқықтық сананы қалыптастыру мәселесі қарастырылған.

РЕЗЮМЕ

В статье рассмотрены взгляды, понятие, идеи о правосознание и формирование проблем правовых сознание.

ӘОК 378.937+330.18

СТУДЕНТТЕРГЕ КӘСІПТІК-ЭКОНОМИКАЛЫҚ БІЛІМ БЕРУДЕГІ ЖҮЙЕЛІЛІК КӨЗҚАРАС

Кесимова А.Қ.-оқытушы (Алматы қ., ҚазмемқызПУ)

Мемлекеттің әлеуметтік-экономикалық жағдайы көбіне экономикалық кадрлардың кәсіптік біліктілігімен анықалады. Қоғамның қазіргі даму кезеңі түбегейлі қайта түрлену мен сипатталады. Қоғамда болып жатқан өзгерістер Мемлекеттің білім беру аумағындағы саясатқа да әсер етеді. Қазіргі әлемде экономика және қоғамның жаңа сапасын қалыптастырудың маңызды факторы ретінде білім беруді қарастыруда.

Қазіргі таңда оқу-тәрбиелік үрдістің дәстүрлі орнатулары еңбек нарығының, өмірдің объективті талаптарына сай келмейтінін көрсетеді. Әлемде қызметтік сауатсыздық, білікті жұмыссыздық, қазіргі өндіріске сәйкес мамандардың жетіспеушілігі мәселелері асқынуда. Құрылған мәселенің жалғыз шешімі - барлық білім беру жүйесіне озыңқы сипатама беру болып табылады.

Қоғам өмірінің барлық саласындағы адам факторының бастапқы маңыздылығы белгіленеді. Бүгінгі болып жатқан әлеуметтік мәдени үрдістері шарттарында ондағы адам ролін өзгерту қажеттілігі туындап отыр. Кәсіптік оқытудың тек операциялық техникалық жағына бағытталуы рецептуралық, технократиялық, догматикалық және агрессивтілігімен айқындалатын маманның барынша тар азаматтық және кәсіптік санасын қалыптастырады. Нарықтық экономика жағдайында бұндай маман әлеуметтік қорғалмаған: түрлі жұмыстарды ауыстыруда қайтадан оқуды талап етеді, ал көпжағдайда ол жұмыссыз қалады. Осыған байланысты оқыту ақпараттықтың шешуіне ғана емес, өмірдің өзін тану және жасау, оны жақсы жаққа өзгерту мүмкіндіктері және дағдыларын қалыптастыруға бағытталуы тиіс. Ең алдымен әлеуметтік-мәдени өзіндік анықтау тұлғаның өзекті қыры ретінде қалыптастырудың маңызды міндеті қойылады. Кәсіптік оқытудың сапасымен бірге түрлі талаптар пайда болады – бұл мамандардың маңызды мөлшерде нарық жағдайына икемді бейімділігін, нарыққа қабілеттілігін қамтамасыз ететін, кәсіптік компетентциялар (Ф.Н.Клюев, А.Я.Найн, М.П.Сибирская, В.А.Сластенин).

Жалпы адами рухани құндылықтар, демократия, адам құқығы олардың маңызды компоненттері болып табылатын барлық білім беру жүйесінің бірдей негізі ретінде әлемдік қоғамдық сананың демократиялық бағыты дамуда. Демократиялық қайта түрленудің ұйытқысы өзіндік дамуды қамтамасыз ететін адамның өзіндік құндылығын, әрқайсысының бірегейлігін, ішкі мәндік күштің маңыздылығын мойындау болып табылады. (Ш.А. Амонашвили, К.Я. Вазина, Б.Т. Лихачев, П.И. Пидкасистый, В.И. Слуцкий).

Білім беру үрдісі адамның барлық құқықтарын силауға кепілдік беретін, социум жағдайында оның кәсіби және тұлғалы өзіндік анықтауда базалық болатын қабілеттерін дамытудың қажеттіліктерін қанағаттандыратын орта ретінде қарастыруы қажет.

Әсіресе ақпараттық технология аумағында ғылыми зерттеулер пайда болуда және кең таралуда, бұл кәсіптік-экономикалық білім беруді ұйымдастырудың әртүрлі формаларын жүзеге асыру мүмкіндігін береді (В.П.Беспалько, А.А.Вебрицкий, М.В. Кларин, В.П.Симонов).

Әлемнің түрлі мемлекеттерінің ғалымдары білім берудегі дағдарыстың мәні қоғам өмірінің өзгеру шарттары мен білім беру арасындағы айырылыста деп тұжырымдайды және бұның шешімі олардың өзара сәкестігінде деп біледі.

Үздіксіз кәсіптік білім беру адамның барлық өмірі бойында өзіндік жүзеге асырылу мүмкіндіктерін жоғарылату үшін жағдайларды қамтамасыз ету керек.

Қазіргі жағдайдағы кәсіптік-экономикалық білім беру аумағында мемлекеттік саясат жеке қызығушылықтың кәсіптік қызығушылықтарға бағынуына емес, кәсіптік қызығушылықтың жеке қызығушылықтарға, социумға және оған қатысты бағынуына негізделеді.

Жоғары білім беру мекемелеріндегі жаңа білім беру парадигмасының теориялық негізі В.И.Загвязинскийдің, Ю.А.Конаржевскийдің, Р.Х.Шакурованың, С.А.Шапоринскийдің және тағы басқалардың еңбектерінде қаралған. Үздіксіз кәсіптік-экономикалық білім беру мәселелерімен айналысатын мамандардың байымдауындағы пайда болатын қарама қарсылықтарды белгілеуге болмайды. Олар дәстүрлі жүйе немесе білім беру үрдісін инновациялық қайта түрлендірудегі білім беру приоритеттерін анықтауда пайда болады (И.В.Бестужев – Лада, А.Г.Гостев, Л.В.Занков, В.В.Давыдов). Студенттердің үздіксіз кәсіптік-экономикалық даму мәселелерін жоғарғы оқу орындарының өзіндегі білім беру үрдісінде инновациялық бастамалардың дамуы тұрғысынан қарастырған дұрыс. Бұл ынтымақтастық жүйелі әдістеме жолында, жүйелілік көзқарасын жүзеге асыруда мүмкін болады (Р.Ф. Авдеев, В.Г. Афанасьев, Л.Берталанфи, М.Мессарович, Ф.Ф.Королев, В.Н.Саготовский, Я.Тахикара). П.Р.Агутованың пікірінше жүйелілік көзқарастың маңызды жағы қарым-қатынас және элементтер байланысының тұтас субординациясы болып табылады.

Жүйелілік көзқарасы оқыту объектілерін жүйекұрушы байланыстар, олардың ұйымдастырушы құрылымы тұрғысынан қарауды білдіреді. Яғни, жүйелілік көзқарасы жалпы әдістемелік таным, танымның құндық бағыттары, зерттеудегі кешендік әдістеме сияқты қызметпен байланысты. Жүйенің байланыс, қарым-қатынас иерархиясы жүйелілік көзқарасының жетекші белгілері болып табылады.

Бұл көзқарасты жоғарғы оқу орын студенттерінің кәсіптік-экономикалық даму мәселелерін зерттеу базасы ретінде қарастыру жүйелілік әдістеме жолында мүмкін. Жүйелілік әдістеме жалпы көзқарастар мен заңнамаларды қарастырады. Осымен жүйелілік әдістеме мәнінің және оның ғылыми танымдағы ролі көзқарастарының көптүрлігімен түсіндіріледі (П.Р.Агутов, И.В.Блауберг, Э.Г.Юдин).

Жүйелілік әдістеме шегінде білім беру үрдісінің классикалық көзқарастарымен қатар жалпы білім беру үрдісінің тар кәсіптік оқытумен байланысының қиын жағдайларын барынша сәйкес бейнелейтін жаңа әдістемелерді қолдану мүмкін. Жүйелілік әдістеменің мәні көптеген түрлі құрылымдарды суреттеу дағдысы ғана емес, сонымен қатар олардың ішінен соңғы нұсқаны белгілеп, берілген мақсатқа жетуді жүзеге асыруда.

Жүйелілік әдістемеге жүйелі талдау сәйкес келеді. Жүйелі талдау – бұл қиын әлеуметтік, экономикалық мәселелерде шешімдерді негіздеу және

дайындауда қолданатын жалпы әдістемелік құралдар.

Жүйелі талдау жоғары оқу орындарында білім беру үрдісін жаңадан түсінуге мүмкіндік береді:

Біріншіден, оқу-тәрбиелік үрдіс тек жүйелі әдістеме негізінде басқаруға болатын күрделі жүйе ретінде танылады;

Екіншіден, жүйелі талдаусыз оқытудың және тәрбиелеудің педагогикалық теориясын құрастыру, педагогикалық құбылыстардың мәнін түсінуге, педагогикалық үрдісті қызметтеу және басқаруды жетілдіру шарттары мен факторларын үлгілеу мүмкін емес;

Үшіншіден, білім беру әрекеті зерттелетін объектілер құрылымына сәйкес әдістерді қолдануды талап етеді. Педагогикалық үрдіске жүйе ретінде жүйелі әдіс, жүйелі тұғыр сәйкес келуі керек;

Төртіншіден, жүйелі талдау және жүйелі әдістеме – бұл тек қана танымдық әдіс ғана емес, сонымен қатар жүйенің қызметтесуі болып табылады (А.М. Дрыгин, М.Е. Дуранов, Н.В. Кузьмина).

Жүйелі талдауды оқу үрдісінде іске асыруды келесі қағидалар шегінде жүзеге асырылады:

➤ Объективтілік қағидасы, яғни оқу үрдісінің мәнін ашуға мүмкіндік беретін ғылымилық, оның байланысы, қозғаушы күштері және қызметтері;

➤ Танымдық қағидасы, танымның ғылыми әдістерін таңдаумен байланысты, олардың оқу-танымдық әрекетте оңтайлату;

➤ Детерминизм қағидасы, жүйе элементері байланысының шартты себебі, оқыту жүйесін жетілдіру, оның әлеуметтік ортамен қарым-қатынасы;

➤ Даму қағидасы, оқыту жүйесі және оның элементтерінің дамуы;

➤ Тарихи қағида, оқыту жүйесін нақты тарихи шарттарға қоғам дамуының қажеттіліктеріне байланысты қарастыру.

ӘДЕБИЕТТЕР

1. Алексашина И.Ю. Глобальное образование: идеи, концепции, перспективы: Учеб. пособие. – СПб.: Изд-во СПб. Гос. Ун-та, 1995.-104с.
2. Алексеев Н.А. Личностно ориентированное обучение: вопросы теории и практики. – Тюмень: ТГУ, 1997.-216 с.
3. Амонашвили Ш.А. Размышления о гуманной педагогике.-М.: Издат. Дом Амонашвили, 2001.-559с.
4. Атутов П.Р. Технология и современное образование. Педагогика.-1996
5. Бабочкин П.И. Основные направления системы воспитания студентов вузов – М.: Знание, 2001

ТҮЙІНДЕМЕ

Мақала студенттерге кәсіптік-экономикалық білім берудегі жүйелілік көзқарастың қолданылуына арналады.

РЕЗЮМЕ

Статья посвящена использованию системного подхода в профессионально-экономическом образовании студентов.

ӘОК 343.224.1

Қ 56

**КӘМЕЛЕТКЕ ТОЛМАҒАН БАЛАЛАРҒА ҚОРҒАНШЫЛЫҚ ЖӘНЕ
ҚАМҚОРШЫЛЫҚ ОРНАТУДЫҢ ӨЗЕКТІЛІГІ**

Қожабекова А.Д.– доцент м.а. (Алматы қ., ҚазмемқызПУ)

Ата-ана қамқорлығынан айырылған балаларды орналастыруды құқықтық реттеу сұрақтарының көне және қызықты тарихы бар. Тек бір маңызды жағдайды атап өтуге болады. Тарих көрсетіп отырғандай қараусыз қалған балалардың болуы мен оларды орналастыру мәселесі - алаңдатушылықты тудыратыны белгілі, бұл-қоғамның дұрыс қалыптаспағандығы мен экономиканың төмендеуі, сондай-ақ моральдық жағдайдың да төмендеуінің дәлелі.

Қазақстан Республикасының Білім Министрлігінің деректері бойынша (2005жылдың 14 шілдедегі № 2166-5-7415/02-4-1)Республикада 79000 бала, 660 интернат ұйымдарында тәрбиеленуде, олардың ішінде: жалпы және санаторий түріндегі мектеп интернаттарда 15096 бала, балалар үйлері мен жетім балаларға және ата-ана қамқорлығынсыз қалған балаларға арналған мектеп интернаттарда-12574 бала, кемтар балаларға арналған түзеу мекемелерінде-12599 бала, ерекше тәрбиелеу жағдайына мұқтаж балалар мен жасөспірімдерге, мінез-құлқы девиантты балаларға арналған мектеп интернаттарда-884 бала, отбасы үлгісіндегі балалар үйлерінде-247 бала тәрбиеленуде.

Тұлғаның дұрыс қалыптасуы мен оның әлеуметке қатынасын қамтамасыз етуде баланың отбасында тәрбиеленуі неғұрлым артық тәсіл екендігі дәлелдеуді қажет етпейді. Бүгінгі таңда ата-ана қамқорлығынсыз қалған балалардың жартысынан астамы отбасы деген не, жақын адам деген не екенін және осы отбасымен қалай қатынас орнату керек екендігін, әлеуметтік ортада қалай өмір сүру қажет және т. б. жағдайлар туралы өздеріне елестете де алмайды.

Ата-ана қамқорлығынсыз қалған кәмелетке толмаған балаларға; ата-аналары қайтыс болған, ата-ана құқықтарынан айырылғандардың балалары, ата-ана құқықтары шектелген немесе ата-аналары әрекетке қабілетсіз деп танылғандардың балалары жатады. Сондай-ақ ата-аналарының қамқорлығының болмауына ата-аналарының сырқаттылығы, олардың ата-ана құқықтарынан айырылуы, ата-ана құқықтарының шектелуі, ата-аналарының әрекетке қабілетсіз деп танылуы, ата-аналарының ұзақ уақыт болмауы (іс-сапарға байланысты, жазасын өтеу мақсатында түзеу мекемелерінде мерзімін өткеріп жатқанда), ата-аналардың балаларын тәрбиелеуден немесе олардың құқықтары мен мүдделерін қорғаудан жалтаруы (соның ішінде ата-аналарының тәрбиелеу, емдеу және басқа да осыған ұқсас мекемелерден өз балаларын алудан бас тартуы), басқада себептерге байланысты жағдайлар жатады. /ҚР Неке және Отбасы туралы заң 100 бап. 1 тар./

Қорғаншылық және қамқоршылық институты тек отбасы нормасымен ғана құрылмаған, ол азаматтық құқықпен сонымен қатар әкімшілік құқықпен де құрылған, яғни өзінің негізі бойынша кешенді болып келеді.

Заңмен қорғаншылық он төрт жасқа толмаған балаларға /ҚР Неке және Отбасы туралы заң 104 бап. 1 тар; ҚР Балалардың құқықтары туралы заң 27 бап./, ал қамқоршылық он төрттен он сегіз жасқа дейінгі кәмелетке толғандарға /ҚР Неке және Отбасы туралы заң 105 бап. 1 тар; ҚР Балалардың құқықтары туралы заң 27 бап./ белгіленеді.

Қорғаншылық және қамқоршылық орган балаға қорғаншылық (қамқоршылық) орнату керек екендігі мәлім болған күннен бастап бір ай ішінде баланың тұрғылықты жері бойынша оны қорғаншылыққа немесе қамқоршылыққа орналастырады. Көңіл аударуды қажет ететін жағдайда (мысалға, қорғаншылыққа немесе қамқоршылыққа алуға тілек білдірушінің үйінде тұрып жатса) онда қорғаншы немесе қамқоршы қорғаншылық және қамқоршылық органмен сондай-ақ қорғаншының (қамқоршының) тұрғылықты жері бойынша тағайындалуы мүмкін. Егер қорғаншылық пен қамқоршылықты қажет ететін балаға бір айдың ішінде қорғаншы немесе қамқоршы тағайындалмаса, қорғаншылықтың немесе қамқоршылықтың қызметін уақытша қорғаншылық және қамқоршылық органдары атқарады.

Қорғаншы және қамқоршы тек оның келісімімен ғана тағайындалады. Бұл міндетті шарт, табиғи құбылыс, солай болғандықтан қорғаншылық және қамқоршылық қызметті мәжбүрлеп орындату бала мүддесіне сәйкес келмейді және қорғаншылықпен қамқоршылықты орнатудың нағыз мақсатына жетуі екі талай. Мұндай келісушілік сәйкесінше қорғаншы және қамқоршы органдарына берілген арызда көрсетілуі керек.

Неке және Отбасы туралы заңда қорғаншылық немесе қамқоршылық тағайындалған тұлғаға белгілі талаптар орнатылған. Қорғаншы немесе қамқоршы болып тек кәмелетке толған әрекет қабілетті тұлғалар тағайындалуы мүмкін. Заңмен қорғаншы немесе қамқоршы болуға рұқсат етілмейтін себептер бар, балаға отбасылық тәрбие беру мүмкүндігі болмаған жағдайларда;

а) кәмелетке толмаған тұлғаларға, олардың толық әрекет қабілетті болуына қарамастан кәмелет жасқа толғанға дейін;

б) әрекет қабілетсіз тұлғаларға;

в) ата-ана құқықтарынан айырылған тұлғаларға;

г) созылмалы ішімдік пен нашақорлықпен зардап шегушілерге;

д) өзіне заңмен жүктелген міндеттерді тиісінше орындамағаны үшін қорғаншылық пен қамқоршылық қызметтен шеттетілген адамдар;

ж) денсаулығының жай-күйіне (бала алуға болмайтын адамның бойындағы аурулардың тізбесін Қазақстан Республикасының Үкіметі белгілейді) байланысты баланы тәрбиелеу жөніндегі міндеттерді атқара алмайтын адамдар. /ҚР Неке және отбасы туралы заң 108 бап. 1 тар./

Қорғаншылықтың немесе қамқоршылықтың міндетін орындаудағы тұлғаның қабілетін бағалау өлшемдері «заңды» түрде әрбір нақты жағдайда берілген сұрақтарды жекеше шешу қажеттілігін болжау мен әртүрлі жағдайлардағы мінез-құлықты есепке ала отырып (қорғаншының немесе қамқоршының жасы, білімі, қандай іспен шұғылданатыны, т. б.) анықталмаған. Бала асырап алудың қорғаншылыққа немесе қамқоршылыққа беруден ерекшелігі /ҚР Неке және Отбасы туралы заң 84 бап. 1 тар./ баланы қорғаншылыққа немесе қамқоршылыққа беруде оның нақты бір адамды өзінің қорғаншысы немесе қамқоршысы болуына келісуінің немесе келіспеуінің құқықтық мәні жоқ, тіпті бала он жасқа толса да. Бірақ, мына жағдайда бала қорғаншы немесе қамқоршы болуға тілек білдірушілерге теріс (кері) қарым-қатынаста болса, бұндай қатынастың себебін анықтау қажет және мүмкіндігінше баланың пікірін есепке ала отырып шешім шығару өте маңызды.

Тәжірибеде көбіне қорғаншы немесе қамқоршы болып баланың жақын туыстары (атасы, апасы, ағасы, әпкесі, бауыры, т. б.) тағайындалады, сонда қорғаншының немесе қамқоршының жеке басының талаптарын қолайлы түрде және баланың тілегін де ескеруге болады. Бірақ, бұл жағдайда да баланың туысқандарының қорғаншы немесе қамқоршы болуға рұқсат ететін шешімді

қабылдауда егер заңмен анықталған кедергілері бар болса, заңмен қандай да бір артықшылықтар берілмейді.

Қорғаншылық және қамқоршылық органдарының балаға қорғаншыны немесе қамқоршыны баланың тәрбиесін қандайда бір жағдайлармен (ұзақ іссапар, ауыр сырқаттылық, т. б.) жүзеге асыра алмайтын ата-аналардың өздерінің тілек білдіруімен де тағайындайды. Осы кезде ата-аналар қорғаншылық және қамқоршылық органдарына қорғаншыға немесе қамқоршыға өздерінің таңдаған адамдарын ұсына алады.

Қорғаншының немесе қамқоршының құқығы мен міндеттері қорғаншы және қамқоршы органдарының оларды тағайындау туралы шешімі шыққан уақыттан басталады. Қорғаншыға немесе қамқоршыға қорғаншылық куәлігі беріледі және оған оның құқықтары мен міндеттері түсіндіріледі, сонымен қатар қамқорлығына алған баланың қажетті құжаттары тапсырылады. Кейінгі уақытта да қорғаншылық және қамқоршылық органдары қорғаншылардың (қамқоршылардың) қызметтеріне тұрақты бақылау жүргізіп отыруға міндетті және оларға қамқорлығындағы балаларды тәрбиелеу мен басқа да сұрақтарын шешу үшін оларға қажетті көмектер көрсетуілері керек.

ӘДЕБИЕТТЕР

1. Қазақстан Республикасының Конституциясы, 1995 ж.
2. Қазақстан Республикасының Азаматтық кодексі, 2003 ж.
3. Қазақстан Республикасының Неке және Отбасы туралы заңы, 2007 ж.
4. БҰҰ-ң Бала құқығы туралы Конвенциясы
5. Арнаутова Е.П. Повторный брак матери и эмоциональная связь с ребенком. Как помочь ребенку войти в современный мир.- М., 1995.
6. Белякова А.М. Охрана прав несовершеннолетних: Пособие.- М., 1983.
7. Ершова Н.М. Опекa и попечительство. – М., 1971.
8. Иванова Н.П., Заводилкина О.В. Дети в приемной семье.- М., 1993.
9. Воспитание детей в неполной семье. – М., 1980.
10. Права человека Сборник международных документов.- М., 1991.

ТҮЙІНДЕМЕ

Бұл мақала кәмелетке толмаған балаларға қорғаншылық пен қамқоршылық орнатудың өзектілігін қоғай отырып, ата-ана қамқорлығынсыз қалған кәмелетке толмаған балаларға; ата-аналары қайтыс болған, ата-ана құқықтары шектелген немесе ата-аналары әрекетке қабілетсіз деп танылғандардың балалар мәселелеріне арналады.

РЕЗЮМЕ

В статье рассматриваются основные аспекты опекуна и попечительства, а также, пути решения проблем.

ӘОК 328.937

ЖОЛДАУДАҒЫ ӨЗЕКТІ МӘСЕЛЕ – УӘДЕГЕ БЕРІК, СЕНІМГЕ СЕРГЕК БОЛУ

Қожамқұлов Т.Қ.- э.ғ.к., профессор (Алматы қ., ҚазмемқызПУ)

Баданов А.И.- э.ғ.к., доцент (Алматы қ., ҚазмемқызПУ)

Қазақ жаратылысынан уәдеге берік, сенімге сергек мәрт болған, бір айтар халық. Уәдеге зор мәртебе беріп "пайғамбар сөзі" деп ұлықтаған атадан балаға дарып келе жатқан мирас, үлгі, мұрат. Елбасының табиғатындағы асыл қасиеттерінің бірі уәдеге беріктігі, елге деген сергек сезімі. Әлеуметтік кепілдіктердің толық сақталып отырғандығы және жаһандық дағдарыстың үскірік дауылына қарамастан одан әрі де жалғасын табатындығы Жолдауда нақтылы айтылған, босаңсуға болмайтындығы қатаң ескертілген:

"Мемлекет дағдарыстың алдын алудың барлық шараларын жасауда. Ұлттық қордан бөлінген аukumды қаражат қазір отандық экономиканың кідіріссіз жұмыс істеуіне қызмет ете бастады.

Әлеуметтік кепілдіктер толығымен сақталып отыр. Олай болса, бұл дағдарыстан да біздің аман-есен өтетініміз айдай анық. Дағдарыстан өтеді, кетеді. Ал мемлекет тәуелсіздігі, ұлт мұраты, ұрпақ болашағы сияқты құндылықтар мәңгі қалады.

Алдымызда бізді үлкен белес күтіп тұр. Ол – Қазақстан тәуелсіздігінің жиырма жылдығы.

Дүние дамуымен есептегенде жиырма жыл деген көп те емес шығар. Бірақ біз үшін үлкен кезең тұтас бір дәуірмен барабар. Олай болатыны, тәуелсіздік – ата-бабаларымыздың жүздеген жылдармен өлшенетін арман-аңсарының жүзеге асқан ақиқаты. Сол себепті тәуелсіздіктің әрбір жылының біз үшін мәні бөлек, маңызы айрықша. Халқымыздың басына түскен қандай да бір сынаққа қарамастан біз тәуелсіздігімізді нығайту жолындағы жасампаз істерімізді жалғастыра береміз".

Тәуелсіздік тұғыры берік болса әлеуметтік кепілдіктер толығымен орындалады. Енді әлеуметтік кепілдіктердің басты бағыттары мен басымдықтарын жұртшылыққа айтып жеткізбекпіз.

Жолдауда "Үкімет әлеуметтік төлемдерді және бюджетшілердің жалақысын ұлғайту жөніндегі мемлекеттің барлық міндеттемелері толық көлемінде сақталуына кепілдік беруге міндетті. Ондаған жылдар оза қабылдаған Қазақстанның даму стратегиясы, оны елдің нақты табыстарына айналдыру тәжірибесі бізге өз күшімізге деген сенімділікті берді, біз таңдап алған жолымыздың дұрыстығына көз жеткіздік.

Нақ сондықтан бұған екі жылдан астам бұрын басталған әлемдік қаржы рыноктарындағы дағдарыстың әу басында біз дағдарысқа қарсы шаралардың кешенді жүйесін әзірлеп, дәйектілікпен іске асырып келеміз.

Біз ішкі және сыртқы конъюнктураны жіті қадағалап, еш кідіріссіз табанды шараларды қолға алудамыз" – делінген.

Дағдарыс өзінің табиғатынан вегатативтік кеңістікте өніп-өсіп жататын құбылыс болғандықтан табиғи – моральдық ресурстарға, кең байтақ жерге иелік еткенімізбен бодандықта болғандықтан ұзақ мерзім ғылыми утопияға негізделген әлеуметтік жобалар дегеніне жете алмады. Шүкір, қазір егемендік еліміз әлеуметтік кепілдіктерді орындауға мүмкіншілігіміз мол. Түпкілікті мақсатымыз – біртіндеп білім мен ғылымға негізделген жаңа тұрапты қоғамға көшуді аяқтау. Сөйтіп игілікті өмір сүру үшін әркімнің мүмкіндігі бар. Бар нәрсенің басында адам, оның білім алуы, денсаулығы мен әлеуметтік қорғалуы

тұратындығы белгілі. Тек соңғы 10 жылда ғана адам капиталының әлеуетін айқындайтын салаларға – білім беруге, ғылымға, мәдениетке, денсаулық сақтау мен тұрғындарды әлеуметтік қорғауға мемлекеттің шығыны 8,7 есе өскендігін айтсақта жеткілікті.

Жұмыспен қамту

Әлеуметті айшықтайтын негізгі тұтқалардың қатарында жататыны жұмыспен қамту, бұл сенім дағдарысына апармайтын жол. Ахуал қандай қазіргі істеліп жатқан жұмыстар қаншама?

- "Самұрық-Қазына" ұлттық әл – ауқат қоры, АҚ "Каз Агро" холдингі 348 мыңнан астам жұмыс орнын ашады.

- Елімізде жұмыспен қамтылғандар 7,8 млн. адам, оның ішінде 5,2 млн. жолдамалы қызметкерлер, 2,6 млн. адам өзін - өзі жұмыспен қамтамасыз ететіндер.

- Жергілікті халықты жұмыспен қамту, шетелден әкелінген жұмыс күшін екі есеге қысқарту, олардың арасындағы төртінші дәрежелі деген жұмысшыларды елімізге кіргізуге мораторий жарияланды. Сөйтіп Өзбекстан, Қырғыстан, Тәжікстан, Түркия, Қытайдан келіп жұмыс істейтіндер азаяды.

- Тұрғындардың еңбек құқықтарын қамтамасыз ету жөнінде меморандум жасау қолға алынып, 1002 меморандум жасалды. "Нәтижесін республика бойынша мыңға тарта кәсіпорын жұмысшылардың орнын сақтап отыр. Мысалы, Солтүстік Қазақстан облысында жасалған келісімдерге сәйкес, 260 кәсіпорынның 252-сі жұмыс орнын сақтай алса, Қарағанды облысында меморандумға қол қойған 194 кәсіпорынның 190-ы жұмысшыларды қысқартпай, орындарын сақтаған. Сонымен бірге Павлодар облысындағы 153 кәсіпорынның 151-і, Ақмола облысындағы 82 компанияның 78-і, Ақтөбе облысындағы – 44 компанияның 43-і, Қостанай облысындағы 35 кәсіпорын түгелдей жұмыс орындарын сақтай алған. Сонымен бірге меморандум жасаспаған кәсіпорындар да аз емес. Мысалы, Оңтүстік Қазақстанда 1374 кәсіпорын болса, соның 5-уі ғана меморандумға қол қойған. Сол сияқты Алматы қаласындағы 1677 компанияның 35-і ғана билік органдармен тиісті келісімге келген болса, Астана қаласындағы 823 кәсіпорынның екеуі ғана меморандумға қол қойған.

- Қазір 124 мың адамды қоғамдық жұмысқа тартып, 10 мыңнан астам адамға әлеуметтік жұмыс орындарын ашып беру қарастырылуда.

- Инновациялық – индустриялық жобалар аясында халықты жұмыспен қамту жүзеге асады. Түсін түстеп айтар болсақ қазірдің өзінде "Самұрық -Қазына" қоры осы мақсатта 4741 жоба әзірледі. Оған 13939 адам тартылады деп күтілуде. Ал "КазАгро" АҚ-тың ауыл шаруашылығы саласында жасаған 21 жобасы бойынша 10636 жұмыс орындарын ашу көзделуде. Сонымен бірге Ауыл шаруашылығы министрлігі 120800 адамды, Көлік және коммуникациялар министрлігі өзі жасаған 136 жобаға 22209 адамға, "КЕГОК" АҚ 43 жобаға 100 жұмыс орындарын ашуды қарастыруда. Ал жергілікті әкімдіктер 824 жобаға 171526 адамға жұмыс тауып беруді алға қойып отыр. Сөйтіп, аталған мекемелердің жасаған 5785 жобасында барлығы 348340 адам еңбекке тартылады деп болжануда.

Жұмыссыздықпен күресте тағы бір қолға алған шара жұмыссыз қалғандарға әлеуметтік көмек көрсету болып саналады. Министрліктің деректеріне қарағанда жұмыс орындарынан қысқарған азамат мен жұмыссыздарға әлеуметтік қолдау көрсету үшін жергілікті бюджеттен 5,2 млрд. теңге бөлініп отыр. Бұл қаржы қоғамдық жұмыстарды ұйымдастыруға, оған 94,2 мың адамды тартып, кәсіби және қайта даярлау үшін 25,6 мың адамның шығынын өтеуге және 9,7 мың адамға әлеуметтік жұмыс орындарын ашып беруге жұмсалуда.

Ипотекалық құрылыс хақында

Тұрғын үй құрылысына және үлескерлер мәселесін шешуге қомақты қаржы жұмсалды, дәлірек айтқанда 545 млрд. теңге. Қордаланған кедергілерді жоюға белсенді жұмыс жүргізіліп жатыр. Бұрын қарыз алғандарға жеңілдіктер қарастырылып 9 және 11 пайызға дейін төмендетілген.

Жеңілдікті алу үшін несиелеушінің 2008 жылдың бірінші қаңтарына дейін ипотека жөніндегі өз міндеттемелерін қаншалықты адал атқарғандығы да ескеріледі.

Сондай-ақ, шағын және орта бизнес үшін берілетін жеңілдікті несиелеу ставкалары да қайта қаралып, бұрынғы 14 пайыздан 12,5 пайызға дейін төмендетілген және оның көлемі бір жоба бойынша 750 млн. теңгеге дейін көбейтіліп, мерзімі 7 жылға дейін ұзартылған. Сол секілді ауыл шаруашылығына берілетін несиелеу ставкасы да 12 пайызға дейін төмендетілген. Әрине, бұл ипотека алушылар мен шағын және орта бизнес иелері және шаруалар үшін үлкен көмек.

Үкімет арқылы бөлініп отырған мемлекеттік қаржылардың ипотека алушылардың, шағын және орта бизнестің, құрылыс жүргізушілердің қолына кешіктірілмей тиюіне ерекше мән берілді. Бұл талап түсінікті де. Өйткені, ырғалып-жырғалуды дағдарыс күтіп отырмайды. Әлем бойынша алғанда оның салмағы барған сайын сезіле түсуде. Көптеген елдер оның шарпуына тап болып, құлдыраудың құрығына ілікті. Жан-жақты қарыз сұрап, аласұрушы елдер қатары да артып келеді. Міне, осындай сәтте қолында қоры бар Қазақстан өзіндік бір тұрақтылықтың шағын аралына айнала отырып, сол қорды сарқып алмай, тиімді пайдаланудың жолдарын да барынша қарастырып келеді. Ендігі мақсат – бөлінген қаржы шаруашылық субъектілер мен оны қажет етуші азаматтардың қолына жеделдетіп тиіп, тездетіп кәдеге жарауы.

Бұдан былай, еліміздегі құрылыс саласын несиелеу банктерге де, олардың салымшыларына да тиімді жолмен шешіледі. Үкімет басшысы Кәрім Мәсімов банктермен жасалған келісімгерге сәйкес, қолданыстағы бірқатар несиелердің қайта қаржыландырылатынын атап көрсетті.

Несиелерді төмендету үшін бағдарламасына ілігу үшін мынадай өлшемдер болады.

Біріншіден, ипотекалық несиелеуге алынған тұрғын үй сол отбасының жалғыз ғана баспанасы болуы керек.

Екіншіден, тұрғын үйдің аумағы 120 шаршы метрден аспауы шарт.

Үшіншіден, аталған бағдарламаға кіретіндердің екінші деңгейдегі банктерде мерзімінен асып кеткен төленбеген қарыздары болмауы қажет.

Халықтың әлеуметтік жағынан қорғауға алынбаған топтары – бюджеттік және әлеуметтік саланың қызметкерлері үшін несиелеу мөлшерлемесі теңгеммен есептегенде жылына 9 пайыздан, ал басқа санаттағы салымшылар үшін жылына 11 пайыз болады.

Несиелерді қайтару мерзімі 20 жылға дейін ұзартылады. Яғни, бұл бағдарламаға кіретін барлық санаттағы азаматтарға өздерінің бұрынғы несиелерін қайта қаржыландыруға мүмкіндік туып отыр деген сөз.

Қалай болғанда да, қаржы дағдарысы қаттырақ шарпыған құрылыс саласындағы негізгі мәселелерді шешуге ел Үкіметі белін бекем буып отыр. Өйткені, жасыратыны жоқ, қазақстандықтардың тұрғын үй сатып алудағы белсенділігі әлі де төмен. Бұл мәселенің түйінін тарату үшін құрылыс компанияларына инфрақұрылым жағынан қол ұшын созған абзал. Ол үшін барлық салынып біткен нысандар бойынша актілерге қол қойылып, жаңа үйлерге адамдарды тездетіп қоныстандыру керек.

Қазақстандықтарға тек қана бір пәтер алу құқығына кепілдік беретін жағдайда үлес құрылысқа мемлекеттік қолдау көрсету механизмін анықтап алу керек. бұл мәселе құқықтық жағына терең талдауды, байыпты бағалауды талап

етеді. Өйткені Астана әкімдігінің мәліметтері бойынша, екіден сегіз пәтерге дейін құрылысқа қаржы салған үлескерлер бар. Олардың саны – 280 адам. Ал Алматыдағы бірнеше үй алғысы келетін адамдардың саны бұдан да көп.

Сонымен қатар еліміздегі 43600 үлескердің ішінде 6200 – не қазірге дейін мемлекеттік қолдау көрсетудің нақты механизмдері анықталмаған. Бұл міндетті жүзеге асыру үшін бірлескен іс-қимылдар жоспарына кірмеген нысандардың құрылысын аяқтау бағытындағы жұмыстарды пысықтап алған абзал. Мәселен, қаржылық институттардың қосымша жұмыстарын талап ететін Астанада 17 нысан бар екен. Бұл – 2208 үлескердің бірінші бас ауыртатын мәселесі. Онымен қоса, 2379 үлескерлердің мәселесін шешпеген тағы да 12 тұрғын үй кешені бар. Ал Алматыда қаржылық жағынан "ақсап" тұрған 7 нысан (оларға 566 үлескер ақша салған), нақты шешім шығарылмаған 6 нысан (оларға 1112 үлескер ақша салған) бар екен.

Көріп отырғанымыздай елімізде ипотекалық құрылыс мәселесін ушықтырмай дұрыс шешуде жүйелік шаралар жүзеге асып жатыр. Қырық құрау қазіргі дүниеде ипотекалық жағымсыз салдарлары болмаған мемлекет жоқ, бәрін қамтиды. Алайда шығу жолы және іс-әрекеттер әртүрлі. Жуырда өткен Үшінші Астаналық экономикалық форумда Елбасы және әлемнің интеллектуалдық элитаның ірі өкілдерінің ипотеканы сөз етпегендігі некан саяқ. Ол жөнінде жергілікті баспасөз ақпарат құралдарында мәліметтер берілді.

Екінің бірі біле бермейтін оқиғаларға шырмалған ипотекалық мәні мен мазмұны тереңде ендеп те, бойлап та жатыр екен.

Экономика бойынша халықаралық Нобель сыйлығының иегері, сөз болып отырған мәселенің білгірі, АҚШ келген Эдмунд С. Фелпс көп мәселенің басын ашып берді. Оның дәлелді пікірінше қаржы дағдарысының басты себебін АҚШ-та және Ұлыбританияда тұрғын үй рыногындағы бағаның күрт төмендеп кеткендігімен байланыстырды, соның салдарынан қазір әлемнің көптеген елдері экономикалық дағдарыс жағдайында. Осы орайда ол алдағы кезде АҚШ-та да, Ұлыбританда да қаржы секторы қайта өз орнына келуі мүмкін екенін, алайда экономикалық даму бұл елдерде бұрынғы деңгейінде болатынын өз басы көп сеніңкіремейтінін ашық айтты. Қаржы дағдарысының себебін осылайша қысқаша қайыра келіп, ол қазіргі кезде тұрғын үй рыногындағы алыпсатарлық тек осы елдерде ғана емес, көптеген мемлекеттерде орын алып отырғанын жеткізді. Оның айтуынша, Германия, Қытай, Шығыс Азия елдерінде де тұрғын үй рыногындағы пайыздық мөлшердің төмендігі АҚШ – қа көптеп қаржы салуға мүмкіндік берді. Сол себептен Құрама Штаттар аталшым елдерден келген капиталды пайдаланып, бизнес саласын несиелеу бағдарламасын тиімді жүргізудің орнына қаржыны тұрғын үй секторын несиелеуге арнады.

Сол кезде несиеге деген ұсыныс өскен сайын оған деген сұраныс та өсіп отырды. 1990 жылдардың соңында ол баспаналы болғысы келген адамдарды несиелеу мен оларды қарыз алуға деген құлшынысын арттыру үшін жасалған мемлекеттік саясаттың бірі болды. Оның пайдасынан гөрі зиянының көп болды. Осының салдарынан тұрғын үй рыногындағы баға саясатында алыпсатарлар көбейген. Олар тұрғын үй құрылысын несиелеуді қамтамасыз етуге арналған мемлекеттік бағдарламаны пайдаланып, бағаның тағы да көтерілетініне сенімді болған. Сөйтіп, мемлекеттің жүргізген осынау түсініксіз саясатының кесірінен банктердің өзі қақпанға түскен. Америкалық ғалым жалпы алғанда, тек АҚШ-та ғана емес, барлық елдерде де банктердің өздері тиімді жолды іздестіру мақсатында көптеген қиыншылықтарға кезіккен.

Мұндай кезде, банктер несиелеу деңгейін төмендету керек еді. Оның орнына олар несие қарқынының шамадан тыс көбейтіп, ақыр соңында

адамдардың алған қаржысын қайтара алмайтындай дәрежеге жеткізген. Осыдан кейін ол дағдарыстың әсерінен банкирлердің өз қызметкерлерінің жұмыстан қысқармауына және банктер "қоржынының" бос қалмауына барлық жағдай жасағанын, мұның өзі банк жүйесін одан әрі тығырыққа тірегенін түсінді. Соның кесірінен банктердің несиелеу деңгейі төмендеп, одан әрі ол несие алған адамды ақшаны қайтара алмайтындай дәрежеге жеткізген соң несиелеуді біржолата тоқтатуға мәжбүр болған. Содан кейін экономиканың тұрғын үй – коммуналдық саласындағы акциялардың құнсыздануы басталды. Қазіргі қаржылық дағдарыстың шыңы өз деңгейіне жеткенде әрбір елдің онымен күресу үшін не істеуі керектігі жөнінде бірқатар пікірлер білдірді. Оның айтуынша, әлемнің көптеген елдері дағдарысты еңсере алғанымен, бұдан былай төмен деңгейдегі несиелерді ғана ғана беретін болады. Қазіргі кезде әлемнің көптеген елдері банктерді өз қарамағына алып жатқаны белгілі. Мұндай үдерістің тиімділігін уақыттың өзі көрсетеді.

Осы орайда ол қазіргі күні дүние жүзі бойынша үкіметтердің банк жүйесін жұмысына араласып, оларды мемлекеттік меншігіне сатып алу мақсатында жүргізіп жатқан іс-қимылдарын қолдайтынын, өйткені, дәл бүгінгі жағдайда мемлекеттік қаржы секторын қатаң бақылап отырғанының арқасында ғана халықты жұмыспен қамту мәселесі, шағын және орта бизнес саласын қолдау, инновациялық – индустриялық бағдарламалар мен инфрақұрылымды дамыту сияқты жұмыстардың айтарлықтай жүріп жатқанын атап көрсетті. Басқосудағы қорытынды сөзінде Эдмунд С. Фелпс қазіргі кезде әрбір елдің дағдарысқа қарсы бағдарламалар жасап, түрлі шаралар атқарып жатқанының бәрі уақытша іс-әрекеттер екенін, осындай білек сызбаны істеген жұмысты әрқашан нәтиже болатынын айтып, осы күндері өзі тұратын АҚШ-та жаңа сайланған президент Барак Обаманың әкімшілігі де дағдарысқа қарсы нақтылы істерді жүзеге асырып отырғанынан айтты. Сонымен бірге, ол мұндай күйзелісті адамзаттың алғаш рет сезініп жатпағанын айта келіп, қаржы дағдарысы өткен ғасырда батыс елдерінің экономикасын шайқалтып тастағанын, алайда, сондай кездерде де халық үкіметтің тиімді жүргізген саясатының арқасында сабырлылық пен шыдамдылық танытып, дағдарысты көппен бірге еңсере алғанын атап көрсетті.

Астана Форумына қатысқан әлемнің интелектуалдық элиталары Қазақстанда ипотекалық тұрғын үй салудағы іс-қимылы мен тәжірибесі дұрыс екендігін айта келіп, барлық елдердің пайдалануға болатын лайықты үлгі екендігін білдірді.

Идеология жөнінде

Жолдауда елімізде болып жатқан жағдайларды, міндеттемелер мен бағдарламаларды, іске асып жатқан іс-қимыл жүйесін халыққа барынша тыңғылықта ашық түсіндіру, сапалы үгіт жұмысын жүргізуге көңіл бөлінген. Түйінін айтар болсақ идеология – қоғам дамуының қуатты тетіктері мен бағыттарының бірі қозғаушы күші әркім идеологияны саналы түрде, өз еркімен қабылдағанда жемісті болмақ. Отанын сүйеуге үшін ұлттық идеология жұмысын үнемі үдемелі түрде жүргізу қажет.

Елбасының сөзімен айтқанда, "шынайы отансүйгіштікті, нағыз азаматтықты қалыптастыру жеке бастың өзін саяси тұрғыдан айқын сезінуін, өз Отанын саналы түрде таңдауын көздейді. Әрбір адам біздің мемлекетімізге,, оның бай тарихына, болашағына өзінің қатысты екенін мақтанышпен сезіне алатындай іс-қимыл жүйесін талдап жасауы қажет. Елдің проблемалары да, келешегі де барлық адамға жақын әрі түсінікті болуға тиіс.

Сондай ақ бұл міндет білім беру, мәдениет органдарының, қоғамдық ұйымдардың, бұқаралық ақпарат құралдарының барлық жүйесіне әрбір отбасына қатысты. Әрбір адам бала кезінен: Қазақстан – менің Отаным, оның мен үшін

жауапты екені сияқты, мен де ол үшін жауаптымын деген қарапайым ойды бойына сіңірген өсетіндей ахуал қалыптастырған жөн".

Елдің көркейуі үшін идеологияны қуатты құралған айландырған мемлекет басшылары аз емес. Мысалы төрт мерзімге сайланған АҚШ президенті Ф.Рузвельт "Жаңа бағыт" саясатында қажетті күшті идеологиясының нәтижесінде көп істі тындырды. Түркия елінде ХХ ғасырдың 20 - 30 жылдарында түркі идеологияны жасаушы Мұстафа Кемал Ататүрік болғаны әлемге белгілі. Ол қоғамға айта қаларлықтай басшылық жасап "Кемализм" бастамасы ұлттың идеология айналды. "Кемализмнің" бес ұстамын анықтап тұрғындарға ұсынды, содан кейін бірыңғай мемлекеттік идеологияға айналды.

Қазіргі әлемдік дағдарыс жағдайда бізге идеология керек па?

Еліміздің Конституциясы бойынша идеологиялық және саяси әралуандылық берілген. Тәуелсіздік алған күннен бастап-ақ ұлттық идея мен идеология назардан тыс қалған емес. Елбасы 1993 жылғы қазан айындағы "Қазақстанның болашағы – қоғамның идеялық бірлігінде" деген еңбегінде идеология керек пе, керек емес пе деген мәселеде "қазіргі заманғы үлгідегі қоғам идеологиялық деп айқындайтын жүйе болмайынша өмір сүре алмайтындығын" айта отырып, идеологияның біздің еліміз үшін қажетті құрал екендігін баса көрсетті.

Елбасының қазақстандағы "бүгінгі таңдағы идеологиялық саланың төрт шешуші басымдығы" ретінде ұсынған "Ұлттың тұрақты дамуы", "Мемлекеттіліктің нығаюы", "Халықтың бірлігі" және келешекке сенімі" бұрыннан айтылып келе жатқан және жүргізіліп отырған саясатпен қатар, ішкі саясаттағы жаңа құндылықтардың және міндеттердің енгізілгендігін білдіреді. Бұрын абайлап айтылатын, енді еліміздегі ішкі саясаттағы басым бағыттардың бірі ретінде қарастырылатын "Ұлттың тұрақты дамуы" туралы Елбасы қазақ тілді басылым басшыларына берген сұхбатындағы "Ұлтымыздың даму деңгейіне көңіліңіз тола ма?" деген сұраққа былай деп жауап берген болатын: "Біз осы мемлекет үшін негізгі жауапкершілік жүгін өз мойнымызға алып отырған ұлтпыз. Біз мемлекетті ұйыстырушы ұлтпыз. Әр адам жедел жаңғырмайынша, мемлекет жедел жаңғыра алмайды. Тұтас ұлт бәсекеге қабілетті болмайынша, мемлекет әлемдік экономика мен қоғамдастыққа кіріге алмайды.

Біз үйренетін ұлттан енді үйрететін ұлтқа айналуымыз керек. Үйренетіні бардың ғана үйретері болады. Үйрететін ұлтқа ұлтқа айналу – қазақ ұлт ретінде сапалық тұрғыдан жаңа сипатқа ауысуы керек деген сөз. Ол үшін ұлттың өзі жаңғыруға тиіс. Іштей түлеуге тиіс. Бұл оңай емес. Адамның өзгерінің өзі оңай емес. Ұлтты жаңғырту ұзаққа созылады. Бұл – экономиканы жаңғыртудан әлдеқайда қиын міндет. Бірақ өзі жаңғырған ұлттың экономиканы жаңғыртуы да жеңілге түседі".

Президент идеологиялық мәселелерге арналған кеңесте берген тапсырмасында ішкі саясат саласында жұмыс істейтін құрылымдардың бір-бірін қайталамай, өз саласындағы міндеттерін орындай білуіне және бір бағытта, бір мезгілде, бір жүйеде бір-бірін толықтыра және қолдай отырып жұмыс істеулері керектігіне ерекше тоқталған болатын. Қазіргі өзгермелі дүние уақыттан қалып қоймауыды, өзгерістерді үнемі қадағалап, зерттеп отыруды және алдағы уақытқа болжам жасай білуді де талап етеді. Осындай жағдайда ғана идеологиялық жұмыстағы қағидалы жаңа көзқарастарға, басымдықтарға, ішкі саясат қызметін жандандыруға және тиімді нәтижелерге қол жеткізе алады.

Идеология қоғамдық проблемаларды шешуге тұтастық сипат береді, оларды шешудің әдіс – тәсілдерін, бағыттары мен жолдарын, жасампаз еңбек адамдарының отанды сүйеу қуатын арттыратын факторлардың бірі ретінде қарастырған жөн. Қазақстан патриотизмнің қайнар көзі, тәлім алар үлгілі болуға

тиіс. Оны жүзеге асырудың мүмкіндіктері мен жағдайлары бар. Идеология халықтың көңіл-күйін көтеруге, оптимистік ахуалды орнықтыруға, сенім мен сезім күйлесін болдырмауға қызмет етуге міндетті. Міндет абыроймен орындама нұр үстіне нұр демекпіз.

ӘДЕБИЕТТЕР

1. Н.Ә.Назарбаев «Дағдарыстан жаңару мен дамуға» Қазақстан халқына Жолдауынан. 6 наурыз 2009ж.

ТҮЙІНДЕМЕ

Мақалада Жолдаудың өзекті мәселесі уәдеге берік, сенімге сергек болу баяндалған. Осы мәселе бойынша Елбасының зерделеп пайымдауы жан-жақты жазылған.

РЕЗЮМЕ

В данной статье рассматривается важная проблема Послания гарантировать выполнение всех обязательств государства. Президент всесторонне проанализировал эту проблему.

ӘОК 340.141(574)

ҚАЗАҚ ДАЛАСЫНДА ҚҰҚЫҚТЫҚ ӘДЕТ – ҒҰРЫП НОРМАЛАРЫНЫҢ ІСКЕ АСУЫ

Мукалдиева Ж.Б. - оқытушы (Алматы қ., ҚазмемқызПУ)

Қазақ қоғамында мемлекеттік биліктің ең кең тараған саласы – сот билігі болды. Қазақ қоғамындағы сот билігі бірнеше кезеңін басынан өткерді. Осыған сәйкес оның құрамының құрылымы, қызметінің мәні мен мазмұны және бағыт бағдары да, өзгерістерге ұшырады. Сот билігінің негізгі кейіпкері-би, ал құқықтық негізі - әдеп-ғұрып нормалары болғандықтан, олар да тарихи сабақтастыққа сай эволюциялық даму үстінде болды.

XIX ғасырдың ортасы мен XX ғасырдың басы билер съездерінің шешімдері ереже нормалары, қазақ даласында құқықтық әдет-ғұрып нормаларының даму кезеңінің көрнісі еді. Сондықтан оларға байланысты әдет-ғұрып жарғыларына ортақ жалпы қасиеттер тән болды. Біздер алдымен құқықтық әдет-ғұрып нормаларын, мемлекеттік заңдарды тарата отырып, зерттеу әдістерін қолдану арқылы оларды танып-біліп келдік. Дегенмен, бұл әдіс әдет-ғұрып нормаларының ішкі табиғатына, оның іске асу, қолданылуы “өмір сүру” мәнеріне сай келе бермейді. Сондықтан да құқықтық әдет-ғұрып нормаларындағы басты нәрсе - ол нормалардың өздерінен гөрі, олардың ішкі мәнінде, негізінде принципінде еді. Ең басты нысаны сот принциптерінің өз мәнін, мазмұнын жоймай іске асуы болатын. Құқықтық әдет-ғұрып нормаларының әдет-ғұрып қағидаларын іске асыруда, олар өздерінің қолданылуы ортасының әр түрлі жағдайына бейімделіп, түрлене беретін, бір норма әр түрлі боп айтылып, ерекшелініп отырған. Яғни, бір норманың бірнеше құбылысы, нұсқасы болуы мүмкін еді. Дегенмен де, әдет-ғұрып нормаларының белгілі бір бөлігі мемлекет тарапынан қолдау тапты. Мемлекет оларға баса көңіл бөліп, өз мақсат мүддесі тұрғысында әсер етуге, өз қызметіне таратуға әрекет жасады. Бірақ құқықтық әдет-ғұрып нормалары оның ішінде Ереже жарғылар, қоғамның ішкі табиғатының, ондағы әлеуметтік қатынастардың ерекшелігіне қоғам мүшелерінің тәртібін реттеу, басқару ісінің

өзгешілігінен туындап жататынын солар арқылы түсіндірілді. Қазақ даласында құқықтық әдет-ғұрып нормалары қоғамдық қатынастарды реттеп, жүйелі басқарып, бақылауда ерекше сипатқа ие болды. Себебі, адам тәртібін реттеп басқару әлі жеке-дара, дербес өмір санасы, мемлекет қызметі боп толық қалыптастырылғанында еді. Сондықтан да, қазақ халқының құқықтық жүйесі осы тұрғыдан зерттелініп келді. Осының нәтижесінде, құқықтық әдет-ғұрып нормаларының таптық күн көрістік сипаты асыра бағаланып, қазақ халқының құқықтық өмірінің мәні, мазмұны көшпелі қоғамдағы әлеуметтік қатынастар жүйесімен және солардың негізінде экономикалық мүдделермен анықталынады. Наразылық әдет-ғұрып нормаларының қырларымен ғана шектеліп, олардың қоғамдық қатынас мүшелерінің тікелей адами табиғатта, адами қасиетіне және жаратылысына шығар байланыстары, тұтастырыла көрінді. Яғни, құқықтық әдет-ғұрып нормаларының мемлекет органдарымен, басқа да билік органдарымен байланысына дұрыс назар аударылғанымен, бұл байланыстың мәні де тек таптық карама-қайшылықпен түсіндірілді. Осы тұрғыдан құқықтық әдет-ғұрып нормаларынан туындай келе, олардың да адамды билейтін, әсіресе оны күш қолдану арқылы іс-қимылын, тәртібін бағындырып ұстайтын тұстарына баса назар аударумен тұйықталды. Алайда, Қазақ даласындағы құқықтық әдет-ғұрып нормаларының іске асуы, құқықтық мәдениеттің халық тұрғысына және тіршілігіне барынша лайықталынған. Оның күнделікті өмірде кең қолданылуы мен бейімделген сүбелі бір бөлігі құқық, әдет-ғұрып нормалары институттарымен сабақтаса үйлесіп отырды. Құқықтық әдет-ғұрып нормалары, тарихта, әдебиетте халық тұрғысына, тіршілігіне, барынша тарихи сабақтасып, зерттелініп, ерекшеленіп отырды. Қазақ әдет-ғұрып нормалары жүйесін олардың принциптерін, соған сай көзқарас, ой-ағым арнасынан жеке-дара бөліп қарауға болмайды. Сондықтан да, құқықтық әдет-ғұрып нормаларының жүйесін анықтап, танып-білу, норма мен принциптер арасындағы байланысты көре білуді міндеттейді. Олай дейтініміз, қазақ әдет - ғұрып нормалары жүйесінің құрылымдық ерекшелігін анықтауда, оның астарында жатқан көзқарастардың қағида принциптердің туындау, қалыптасу беку, ауысу жолын ашып көрсету шешуші рол атқаратындығында. Айталық, қылмыстық құқық саласындағы қанды кек қағидасының бірте-бірте шектеліп, кейін оның құн төлеу принципімен орын алмастыру барысында кешірімді болу принципі басты рухани орын алды. Ол жаңа құқықтық түсініктер, нормалар енгізу қажеттілігі туындаған кезде немесе жаңа құқықтық бастамаға жол ашу үшін қолданылып отырған басты рухани механизм болды. Сондай-ақ, жер дауы, мал дауы, жан дауы салаларындағы құқықтық қағида нормалардың өсіп-өніп, рухани тұрғыдан нәрленуі құқықтық өмірдің басты қағидасының іске асуын қамтамасыз етуге бағыттау болып табылды. Мәселен, қазақ даласында құқықтық неке саласында “жеті атаға дейін қыз алыспау” принцип - қағидасы жетекші рол болды. Сот процесі саласының негізінде “Дау мұраты - бітім” қағидасы болды. Қылмыс пен жаза қатынастарын реттеуде “Қанға-қан, жанға-жан”, “Құн төлеу” сияқты әрекеттерде әр қайсысы тарихтың әр дәуірінде әр түрлі жетекшілік мәнге ие болғандығын байқаймыз. Құқықтық әдет-ғұрып нормалары адам тәрбиесіне, іс-қимылына ерекше әсер етуін қамтамасыз етті. Сол себепті де, билікке ұмтыламын деп бойындағы адамгершілік қасиеттерден айырылып қалма деп үнемі уағыздап отырған. Мәселен, қазақ елі ел билеуде ең басты құндылықтар ар, ұят, намыс, имандылық, әділеттілік қасиеттерді атаған. Сондықтан жер қатынастарын, мүлік қатынастарды реттеуде құқықтық әдет-ғұрып нормалары негізгі бағыт беруші қызметін атқарды. Осының нәтижесінде құқық әдет-ғұрып нормалары адам болмысына әсер ету мүмкіндігіне ие болуы мен үлкен эмоционалдық ықпал жасауға жол ашты.

Адамның тек қана ақылына емес, оның сезіміне жүрегіне бүкіл өн-бойына әсер етті. Тағы да айта кетер жәйт, қазақ даласында құқықтық әдет-ғұрып нормаларының іске асуының басты мақсаты, қоғамдағы талас тартыстарды, дау-дамайларды шешу еді. Тарихи тұрғыдан алғанда, оның ең алғашқы және басты мақсаты, дау-дамайларды алдын алу, оларды болдыртпауға әрекет жасау, ал талас-тартыс туындап жатса, қоғамда қалыптасқан әділдік, теңдік ұғымдар мен принциптерді қолдана отырып уақытысында жылдам шешу еді. Ал, мемлекеттік билік барысында құқықтық әдет-ғұрып нормаларының іске асуы, қоғамдық қатынастарды реттеу, елді басқару мақсатында қолданылуы болып табылады.

Қазақ даласында әдет-ғұрып нормалары ел басқаруда биліктің билігі, ханның жарлығы, жол жарғы, ережелер сияқты құқықтық нормалардың ресми түрде дамуына жол салды. Тарихта құқықтық мәнге ие хан жарлықтары алым салық төлеу, әскер істер мәселелерін реттеу салаларында біршама орын алды. Қазақ даласында құқықтық әдет-ғұрып нормаларының тарихи бір үйлестігі “Қасымханның қасқа жолы” болса, “Есім ханның ескі жолы” қоғамдағы орталық мемлекеттік биліктің жекедара дербестенуінің бір көрнісі болды. Қасымхан мен Есімханның жинақтарында қомақты орын әскери және елшілік нормалар берілген. Онда ішкі қатынастарды реттеу, ең алдымен елдің бірлігін сақтауға арналған, оның тыныштығын қорғайтын ел, халық болса, ел арасы бүлінген кезде жедел түрде келісім-ымыраға бастайтын әдет-ғұрып нормаларына аса көңіл бөлінді. Мұның өзі заманға сай құқықтық мәдениеті мемлекетті қалыптастыруда үлкен бір таптырмас құбылыс болып табылды.

Қазақ қоғамында құқықтық әдет-ғұрып нормалары жүйесінің ең жетілген түрі-жарғы болды. Ол билер биліктерінің, хан жарлықтарының даму тарихының тікелей жалғасы, олардың қоғамдағы орнын толығырақ ашып көрсетуге жағдай жасаған Тәуке хан тұсында қабылданған “Жеті жарығы” болды. Мұнда қазақ қоғамының ішкі мәселелеріне көбірек көңіл бөлінген. Бұл қазақ халқының аумақтың, этикалық, әлеуметтік тұрғыдан алғанда толысып, саяси-экономикалық жүйесі тұрақтанып, өз дамуының келелі бір кезеңін әдет-ғұрып нормалардың белгілі бір бөліктері сұрыпталып, кейбір жерлері өңделіп, жаңа нормалар енгізгенін көреміз.

Құқықтық әдет-ғұрып нормаларының бірден бір қайнар көздері билердің билігі, хандардың жарлығы, ережелері болды. Әдет-ғұрып нормалары көшпелі қазақ қоғамының құқықтық өмірінде үлкен рол атқарды. Бірақ, қазақ сахарасындағы құқық, мәдениет құқықтық нормалар жүйесі мен ғана шектелмейтін, тек соларға ғана тән мән-мазмұн әлдеқайда кең көлемде, сан-саналы және терең болатын. Әдет-ғұрып нормалар осы күрделі құбылыстың тек бір жағы мен қыры ғана еді. Оның үстіне олардың құқықтық саладағы салмағы маңызды болып халқымызға таралған. Көшпелілер қоғамында құқықтық әдеп-ғұрып нормаларының іске асу орны, мемлекеттік биліктің, оның ішінде орталық хандық биліктің күшейген тұстарында арта түскенді. Қазақ мемлекетінің ең күшейген, кемелденген дәуірлерінің туындысы, әрі көрнісі болып, Қасым ханның, Есімханның және Тәуке ханның заң кодекстерінің пайда болуы еді. Қазақ қоғамында құқықтық әдет-ғұрып нормаларының іске асу орны әсіресе, Ресей мемлекетінің ықпалы күшейіп, оның өкімет билігінің беделі арта бастаған кезде қайта жоғарлады. Қазақ құқықтық әдет-ғұрып нормаларының пайда болуы кіші заң жинақтары “Ережелердің” даму кезеңдеріне сай келді. Осы тұста көшпенділердің ішкі өмірін реттеп, олардың дау-дамайларын шешуде, патша өкіметі құқықтық әдет-ғұрып нормаларының дәстүрлі нормаларына арқа сүйеді. Осындай жайттар Кеңес өкіметі кезінде де, көңіл бөлінген еді. Құқықтық әдет-ғұрып нормаларының іске асу ролі дәстүрлі қазақ қоғамында мемлекеттік фактордың күшейе бастаған дәуірінде арта түсеті. Мұндай кездері оларға деген

сұраныс, оларды іс жүзінде қолдауға деген қажеттілік жалпы мемлекеттік дәрежеге көтерілетін де, қоғамдық өмірдің айшықты сипаттарының біріне айналатын. Дегенмен де, әдет-ғұрып нормаларының іске асуы негізінде, халқымыздың құқықтық саладағы ұғым - түсініктері мақсат, мүдделері, сезімдері мен принциптері жатқанын естен шығармауымыз керекті. Қазақ даласында құқықтық әдеп-ғұрып нормалардың іске асуы, құқықтық ұғым түсініктері мен принциптердің аумағында қызмет етумен, бақылауда болуы. Сондықтан да, Қазақ даласында құқықтық әдет-ғұрып нормаларының іске асуының алатын орны ерекше. Олай болса, құқықтық әдеп-ғұрып нормаларының объективті мазмұны және шынайы келбетін ұғыну да, мәдени рухани ұғым көлемін биіктікте қарау керектігін қажет етеді. Әсіресе, ол көшпелілердің рухани өмірінің бастаулары мен ерекшеліктерін, жеткен өрісі мен мұраттары аясында ашып көрсетуге ұмтылыс жасауының басты ролі, ол рухани принциптер мен бағыт-бағдарлардың өмір сүрудегі адами принциптері мен заңдардың қалыптасу құбылысы болды. Осының салдарынан қазақ даласында құқықтық әдет-ғұрып нормаларының іске асу заңдылықтарын танып білуде, мемлекет мәселелері шешіліп отырды. Дегенмен де, тарихта құқықтық әдет-ғұрып нормаларының іске асуының басты ролі, қоғамдық қатынастарды реттеуде, басты тұғыры халық екендігін көрсететін ұғымның көрнісі екенін білдіреді. Осыдан құқықтық әдеп-ғұрып нормаларының іске асуы барысы дүниеге бірден “құқықтық шындық” болып енген білеміз. Яғни, қазақ даласындағы құқықтық әдет-ғұрып нормаларының іске асуы, қазақ қоғамындағы әдеп-ғұрып нормаларының негізінде жатқан басты рухани принциптердің бағыт-бағдарлары мен көрістер болып табылады. Осындай ерекшеліктерімен құқықтық әдеп-ғұрып нормалары, халқымыздың басынан өткен қиын да, қилы заманның куәгері, дауласушылар мен таласқандар үшін шындыққа жету құралы, билер мен сот жүйесі үшін даналық пен білім бұлағы, қалың көпшілік қауым үшін, бостандықтары мен құқықтарын, дүние-мүлкін, ар-ожданың қорғаушы құжат - заңы екенін көрсетеді. Сондықтан құқықтық әдеп-ғұрып нормаларының іске асу негізі, мемлекет басқарудың тұрақтылығын, мызғымас беріктігін қамтамасыз етудің бірден бір жолы әдісі айқындалынып, әдет-ғұрып нормалары барысында, бүкіл құқық жүйесінің біркелкігін, әрі тұрақтылығын қамтамасыз ету мүмкіндіктерін ашып береді.

ӘДЕБИЕТТЕР

1. Кенжалиев З.Ж. Көшпелі қазақ қоғамындағы дәстүрлі құқықтық мәдениет.- Алматы: Жеті Жарығы, 1997.
2. Қазақтың ата заңдары : Құжаттар, деректер және зерттеулер 10 томдық / Бағдарлама жетекшісі С.З. Зиманов .-Алматы: Жеті Жарғы, 2005.-Т.5.-б.118, 154.
3. Қазақ әдет-ғұрып құқығының материалдары /Құр.: З.Кенжалиев және т.б.- Алматы, 1996.- б.176.
4. Маймақов Ғ. Қазақстан Республикасының саяси құқықтық тарихы.-Алматы, 2000.

ТҮЙІНДЕМЕ

Мақалада қазақ құқықтық әдеп-ғұрып нормаларының іске асу мәселелері қарастырылған.

РЕЗЮМЕ

В статье рассатриваются проблемы реализации казахских обычных правовых норм.

ӘОК 371.331.864

ҚОҒАМДЫҚ ҰЙЫМДАРДЫҢ ОҚУШЫЛАРҒА ТӘРБИЕ БЕРУДЕГІ МАҢЫЗЫ

Нұрланова В.С. - аға оқытушы (Алматы қ., ҚазмемқызПУ)

Тұлғаның өздігінен дамуына ықпал ететін оқушылардың өз күшімен негізін құрған қоғамдық ұйымдар болып табылады.

Бүгінгі қоғамдағы болып жатқан қайшылықтар, тәрбие жұмысының әлсіреуіде, мектептегі тәрбиенің негізгі ұйтқысы - қоғамдық ұйымдардың таратылып, жүйелі жұмыс істемеуінде болып отыр. Оқушы-жастарға қосымша білім беретін мекемелердің күрт төмендеуі де тәрбие жұмысын жүргізуге кері әсерін тигізіп отырғаны сөзсіз. Білім беру жүйесі бойынша жүргізілген ұлттық есепте 1992-1993 оқу жылы қосымша білім беретін - 1727 мекеме болса, ал 1998-99 оқу жылы – 804 дейін төмендегені туралы мәлімет бар.

Сонымен қатар, бұқаралық ақпарат құралдарында жайлаған еріктен тыс насихат, зорлық-зомбылық жастар тіршілігіне үлкен әсер етіп отыр. Қазіргі таңда мектеп алдында болашақ ұрпақты қоғамда болып жатқан әртүрлі келеңсіз істерге қарсы тұра алатындай жігерлі, батыл, интеллектуалды қасиеті жоғары азамат тәрбиелеу міндеті қойылып отыр. Бұған бүкіл қауым – ата-ана, қоғам, зиялы қауым өкілдері болып ат салысқан жағдайда өз шешімін табуы сөзсіз. Сондықтан да қазіргі таңда оқушының шығармашылық іс-әрекетін, жеке басылық қасиетін, саяси көзқарастарын қалыптастыруда қоғамдық ұйымдар негізгі орын алады. Әрбір жас қоғамдық қатынастарға түсу барысында аға ұрпақ салған ізгі мұраларды бойына сіңіреді.

Н.Назарбаевтың халыққа жолдаған “Қазақстан-2030” стратегиялық бағдарламасында барлық Қазақстандықтардың өсіп өркендеуі, қауіпсіздігі және әл-ауқатының артуы жөніндегі қазақстан халқына жолдауында негізгі стратегиялық бағыт “халықтың көптеген топтарының бірлігі, жекешіл және қоғамдық негіздері салиқалы үйлестіру, мұның өзі қоғамымыздың жарасымды сатылы дәстүрлерін толықтыра түседі” деуінің өзі қоғамдық ұйым, бірлестіктердің құрылып, дамуына мүмкіндік ашып отыр (1). Сонымен қатар, президенттің Ақмола қаласындағы /1997 ж./ жастармен кездесуі кезіндегі сөйлеген сөзінде және Қазақстан Республикасы студенттері мен Жастар ұйымдары өкілдерінің съезіне жолдауында жас ұрпақ тәрбиесіне зор жауапкершілікпен қарай отырып, қоғамдық ұйымдардың жұмысын жандандыруға аса мән береді. Олай болса жастардың білім, білік, дағдыларын қоғамдық іске бейімдейтін, саясаттан тысқары ерікті қоғамын құрудың мектептердегі оқу-тәрбие ісін бір жүйеге келтіруде белгілі ықпал ететіні сөзсіз. Қоғамдық ұйымдар қосымша білім беру жүйесінің негізін құрайды. Қосымша білім беру – оқушылардың алған білім, білік, дағдыларын дамыта отырып, оқушының жекелей қызығушылығын қанағаттандыру үшін және тұлғалық қасиетін дамыту үшін ұйымдастырылатын жүйе. Жалпы, қосымша білім беру жүйесіне сыныптан тыс, мектеп ішіндегі (үйірмелер, мектеп музейі, қоғамдық ұйымдар, оқушылардың өзін-өзі басқаруы, музыка, компьютерге байланысты қосымша білім беру т.б.), мектептен тыс оқушылар сарайы, балалар шығармашылығына байланысты орталықтар мен үйлер, туристік базалар, балалардың музыкалық, көркемдік, эстетикалық секциялары, музейлер, кітапханалар, театрлар т.б..

Бүгінгі таңда Қазақстан Республикасы Білім және ғылым министрлігі ұсынып отырған оқушылар ұйымының үлгі Ережесі және оқушы-жастардың белсене өз көзқарастары негізінде құрылып жатқан ерікті қоғамдық ұйымдар оқушының тұлғалық қасиетін айқындауға ықпал етеді.

Жастарды бір бағытқа бейімдеп, олардың іскерлік қабілетін тәрбиелеп жетілдіретін ерікті қоғамдардың бүгінде ТМД елдерінде, Америка, Англия, Франция, Прибалтика сияқты өркениетті елдерде де өмір сүріп отырғанын жақсы білеміз.

Қазіргі таңда мектептерде оқушылардың *қоғамдық ұйымы, оқушылар қозғалысы, оқушылар бірлестігі, оқушылар клубтары* құрылып, жұмыс істеуде.

Қосымша білім беру, оның ішінде қоғамдық ұйымдардың дамып, қалыптасуынан байланысты алыс, жақын шет елдерде З.Каргина, В.А.Безерин, М.Н.Поволяева, С.К.Никулин, Ю.Колчеев, С.Рыбаков, С.Каблукова, И.Ветров, К.Латифуллинна т.б. еңбектерінде негізгі орын алады.

Қазақстанда қоғамдық ұйымдар мәселесі Қазақстан Республикасы "Білім" заңында(2) және Қазақстан Республикасы білім жүйесіндегі тәрбиенің кешенді бағдарламасында(3) жан-жақты қамтылады. Қоғамдық ұйымдардың құрылымы және ондағы тәрбие мәселесі С.Калиев, С.Иманбаева, Б.Каиров, Б.Нуртелеуов, С.Хасенов, М.Курсабаев т.б. еңбектерінде негізгі орын алады.

Оқушы-жастарды әлеуметтендіру мәселесі қазіргі таңда өзекті, екі жақты мәселе болып отыр. Себебі, оқушы әлеуметтік ортаға еркін араласу оның осы уақытқа дейін қабылдаған әлеуметтік іс-тәжірибесінің негізінде іске асады және де әлеуметтік байланыс жүйесі арқылы ортаға белсене араласу мүмкіндігі туады. Әлеуметтендіру жүйесінде оқушы тек өзін-өзі жетілдіріп қоймайды, сонымен қатар тұлға ретінде қалыптасуына да игі ықпал етеді.

Ресейдегі "Жас Россия" (Юная Россия) балалар ұйымының Федерациясы құрылғанына 10 жылдам астам уақыт болды. Кезінде Ресей президенті Б.Ельцин қолдау көрсетіп, алғашқы балалар мен жастар ұйымын құруға қол қойған мемлекеттік құжат осы "Жас Россия" балалар ұйымының федерациясы болатын. Федерацияға 147-ден астам балалар мен жастар қозғалыстары, ұйымдары тіркеліп, бағыт-бағдар беретін бір ғылыми-әдістемелік орталық құрылды. Алғашқы кездері федерация жұмысын "Жаңару"(Возрождение) (жоғары сынып үшін), "Мен өзім"(Я сам) (орта буын), "Төрт қосу үш" ("Четыре плюс три") (бастауыш сынып үшін) балалар мен жастардың іс-әрекетін біріктіретін аталмыш бағдарламамен жұмыс істегені белгілі. Іс-тәжірибелердің дамуы, қоғамдағы әлеуметтік өзгерістер жаңадан қозғалыстар, жаңа бағдарламалар туғызды(4).

Сонымен қатар, Ресейде оқушылардың бастамаларымен құрылған балалар ұйымы баршылық. Яғни, олар "Алға бір адым" ("Шаг на встречу"), "Балалар мейрімділігінің белгісі" ("Детский орден милосердия), "Жас парламенттер қозғалысы" ("Движение юных парламентариев"), "Өмір діңгегі" ("Древо жизни"), "Өз дауысым" ("Свой голос"), "Ойын күрделі іс" (Игра-дело серьезное), "Мәдениет пен спорттың салауатты өмір салтына" ("От культуры и спорта к здоровому образу жизни" және т.б..

Мәселен, "Шаг на встречу" (детдомовцы-это тоже мы) балалар үйіндегі тәрбиеленушілердің ұйым құрудағы негізгі мақсаты: әке-шешесі бар балалармен тең құқықта, бірдей қарым-қатынаста болу; ары мен адами қасиетін қорғай білу; балалар үйінен шыққаннан кейінгі олардың күрделі өмір тіршілігі мен күнделікті өмірде кездесетін қиыншылықтарына қолдау көрсету; өз талантын ашуға, қоғамдық қатынасқа еркін араласуына мүмкіндік туғызу(5).

Оқушы-жастардың әскери-патриоттық бірлестігіне Ресей Федерациясы үкіметі мен Ресей білім министрлігінің қолдауы бұл ұйымның мемлекет үшін аса маңыздылығын көрсетеді.

Бірлестіктің алдына қойған міндеттері:

- әскери-патриоттық және азаматтық тәрбиеге байланысты мемлекет саясатын іске асыруға ат салысу;

- жастардың Отанға деген патриоттық сезімін тәрбиелеу және оны қорғауға деген сүйіспеншілігін қалыптастыру;
- Отан тарихын мен мәдениетін оқып, үйрену;
- Отанды қорғаушыларға арнап шаралар ұйымдастыру;
- әскер тарихындағы құндылықтарды тарату;
- оқушы-жастардың дене мәдениетін қалыптастыру;
- оқушы-жастармен әскери дайындық жұмыстарын жүргізу(5).

Ресей Федерациясының әр регионында 5-50-ге дейін қоғамдық ұйымдар, бірлестіктер, қозғалыстар бар. Бірақ, жоғарыдағы бірлестіктерге, ұйымдарға, қозғалыстарға оқушы-жастардың 10 пайызы ғана қатысады. Мұның себебін Ресей ғалымдары былай деп түсіндіреді: оқушы-жастардың адамгершілік ориентірінің жеткіліксіздігі; идеологиялық ниглизм; әртүрлі кездесетін күрделі жағдайларға қарсы тұра алмаушылық т.б..

Қоғамдық ұйымдар мен қозғалыстарды құру және олардың мазмұндық жағынан аталмыш мәселе Прибалтикада жақсы жолға қойылған. Мәселен, Литвада 20-ға жуық балалар қозғалысы мен ұйымдары бар, олар екі бағытта жұмыс жүргізеді. Бірінші бағытта, “Атейтиникай” – дінге сенуші оқушыларды қамтиды. Негізгі мақсаты – бір-біріне рухани және материалдық тұрғыда көмек ету. Ал, екінші бағытта – “Яунойн Летува” (Жас Литва). Мақсаты: халық бірлігін сақтау, ұлттық мәдениетті дамыту, қоғамға лайықты жеке тұлғаны қалыптастыру. Ұйымға тек литвалықтар мүше бола алады. Ал, “Ауширина” атты оқушылар бірлестігі бар. Бірлестікке 15 жастан жоғары оқушылар қабылданады. Бірлестіктің алдына қойған негізгі қағидасы еркіндік, бірлік, достық және әрбір оқушы жеке, дара тұлға ретінде дамуы көзделеді(5).

“Кудирковцы”- Литваның қайта жаңғыруына байланысты құрылған оқушылардың ұйымы. “Кудирковцы” деп аталу себебі 1858-1899 жылдары өмір сүрген, Литваның азаттығы үшін күрескен ақын, әрі жазушы Виулса Кудирки есімімен байланысты. Оқушылар ұйымының алдына қойған мақсаты - өз ұлтының тарихын, әдебиетін меңгеру, В.Кудирики шығармашылығын насихаттайды және ғылымның рухани жаңғыруы үшін күреседі.

“Саюдис” - арнаулы орта оқу орындарының және жоғары оқу орындарының студенттерін, оқушыларды қамтыған ірі қозғалыстардың бірі. Бұл қозғалыстың бір ерекшелігі үлкендер құрған “Саюдис” қозғалысының платформасында құрылып, солардың бағдарламасының бір бағыты негізінде өз іс-шараларын жалғастырады. Бұл қозғалыстың ерекшелігі - үлкендер негізін салған қозғалыстың жалғасы ретінде іске асады.

“Гедиминовичи” – Вильнюс қаласының негізін салушы, литва халқының ұлттық батыры ретінде құрметтелетін княздың ұрпақтары құрған қозғалыс. Қозғалыстың алдына қойған негізгі мақсаты - өз халқының тарихын меңгеру, тарихи ескерткіш мұраларды қорғау, тарих арқылы ұлттық сананы қалыптастыру(5).

Украинада құрылған оқушы-жастардың “Пласт” ұйымы скауттардың жүйесі мен ұстанымы бойынша құрылған. “Пласт” халықаралық ұйымының негізі 1989 жылдары қаланған. Украинадағы “Пласт” ұйымына материалдық көмек жоғарыда аты аталған халықаралық ұйым әдебиеттермен, атрибуттармен қамтамасыз етіп отырады. Ұйым ата-аналарды белсенді түрде ұйым жұмысына тартады. Ұйым балалардың діни сенім бостандығы мен құқығын қорғайды.

Қазіргі таңда ТМД елдерінде саяси және қоғамдық саяси ұйымдар мен бірлестіктер құрылуда. (“Союз несовершеннолетних граждан”) (Украина), “Саяси лицей” (“Политический лицей”) (Москва қаласы), қоғамдық-саяси орталық “Невада-Семей”, жас парламентарий клубы (Москва қаласы)

Қоғамдық ұйым, бірлестіктер, қозғалыстардың материалдық көмек төмендегі көмек көздері арқылы жинақталған:

- балалардың қол-өнер және техникалық шеберліктерінен түскен қаржылар; еңбек кооперативтерінде істеген жұмыстары үшін алған ақылары;
- өздері шығарған газет-журналдарды сатудан түскен қаржылар;
- мүшелік жарнадан (ұйым мен бірлестік мүшелерінің еңбекке жарамдылары төлейтін міндетті жарна, ал оқушы мен ата-аналар өз еріктерімен төлеген жарнадан түскен қаржы);
- Мемлекеттік және қоғамдық ұйымдардан түскен қаржылай көмек.

Көптеген елдердегі қоғамдық ұйымдар мен қозғалыстарға ғылыми-теориялық тұрғыда талдау жасау барысында түйгеніміз, қоғамдық ұйымдар оқушы-жастардың жеке тұлға ретінде дамуына, өз ойын еркін айта білуіне, қоғамдық қатынаста әртүрлі жағдайлардан шыға білуге баулитынын байқадық.

ӘДЕБИЕТТЕР

1. Н.Ә.Назарбаев “Қазақстан-2030” стратегиялық бағдарламасы. -Алматы: 2003
2. Қазақстан Республикасы “Білім” заңы. –Алматы: 2005.
3. Қазақстан Республикасы білім жүйесіндегі тәрбиенің кешенді бағдарламасы.
4. Программы Федерации детских организаций “Юная Россия” /Воспитание школьников №1. 1993. С.12-17.
5. Чепурных Е., Рожков М. Детские организации: шаг в будущее. //Воспитание школьников. №2. 1993, С. -13 15.

ТҮЙІНДЕМЕ

Мақалада оқушыларды қоғамдық ұйымдар арқылы тәрбиелеу қарастырылған.

РЕЗЮМЕ

В статье рассматривается воспитание учащихся посредством познания общественных организаций.

УДК 338.0 (5 каз)

Б 15

ВЛИЯНИЕ ГЕНДЕРНОГО НЕРАВЕНСТВА НА ДЕМОГРАФИЧЕСКУЮ СИТУАЦИЮ

Орынханова Ж.А. - ст.преподаватель (г.Алматы, КазгосженПУ)

Ермеков А.Н. – преподаватель (г.Алматы, КазгосженПУ)

Для современного казахстанского общества одной из актуальных проблем, тесно связанной с гендерной тематикой, является улучшение демографической ситуации в стране. Не случайно одним из приоритетов долгосрочного развития Стратегия – 2030 выдвинуто проведение активной демографической политики.

Общеизвестно, что численность населения страны определяется действием трех факторов: рождаемости, смертности, в совокупности составляющих естественный прирост населения, а также внешней миграции. С распадом Советского Союза в странах СНГ и вне СНГ наблюдался всплеск миграционных перемещений населения. Это в большей степени было обусловлено расширением возможности возвращения отдельных этнических групп на историческую Родину. Так в Республике Казахстан превалировала эмиграция населения, как в соседние страны СНГ, так и в страны дальнего зарубежья. На протяжении многих лет в Казахстане складывалась отрицательное сальдо миграции. Самая высокая миграционная убыль была в 1994 г. и составила 406,7 тыс. человек. В последующие годы началась тенденция в сторону снижения числа мигрантов, выезжающих за пределы страны.

Несмотря на усиление масштабов внешней миграции в 90-е годы, в настоящее время ее влияние на численность населения нашей страны становится незначительным по сравнению с влиянием рождаемости и смертности. Согласно статистическим данным положительное сальдо миграции населения в январе-декабре 2007 г. составило 10878 человек (январь-декабрь 2006 г. - 33472), из них со странами СНГ – 2989 (26778). Число прибывших в республику составило 53309 (67386) человек, а выбывших за ее пределы – 42431 (33914) человек. По сравнению с январем-декабром 2006 г. число прибывших в Казахстан уменьшилось на 14077 человек, или на 20,9%, а число выбывших из Казахстана увеличилось на 8517 человек, или на 25,1%. Доля прибывших и выбывших из (в) стран(ы) СНГ составляет 80,2% и 93,7% (85% и 89,9%) от общего числа прибывших и выбывших соответственно.

Основная часть мигрантов расселяется в Алматинской, Мангистауской и Южно-Казахстанской областях, а выезжает – из Восточно-Казахстанской, Северо-Казахстанской, Костанайской, Карагандинской и Акмолинской областей.

Среди прибывших в Казахстан удельный вес казахов составил 78,2% (73,1%), русских – 12,5% (14%), немцев – 1,0% (0,9%). Из выбывших за пределы Казахстана на долю русских приходится 69,5% (67,5%), немцев – 7,1% (7,3%), казахов – 5,3% (6,7%).

Демографическое положение, как показывает история, неразрывно связано с социально-экономическим развитием общества. Так, на воспроизводство населения отрицательное влияние оказал резкий переход от одного общества к другому за крайне короткий период времени и его такие последствия, как рост безработицы, высокий уровень инфляции, ухудшение здоровья населения, усиление миграции, изменение традиционных ролей членов семьи, особенно женщин (женщины устремились в челночный бизнес), потеря надежды на получение государственного жилья, повышение коэффициента иждивенчества, разрушение системы общественного воспитания, обострение криминальной ситуации, наркотизации и др. Вследствие ухудшения социально-экономического положения семьи большинство женщин в тот период регулировали не только количество детей в семье, но и время их появления, что чаще всего достигалось абортами.

Улучшение социально-экономического положения страны в последние годы положительно отразилось на рождаемости населения: общий коэффициент естественного прироста на 1000 жителей на 1 января 2008 г. составил 10,2 (9,3) человека. За январь-декабрь 2007 г. зарегистрировано 316822 рождения (за январь-декабрь 2006 г. - 299233), что на 5,9% больше чем в январе-декабре 2006 г. Общий коэффициент рождаемости на 1000 жителей составил 20,5 (19,6) родившихся.

Вместе с тем, история показывает, что все страны проходят путь от высокого к низкому уровню рождаемости, получивший в совокупности со снижением уровня смертности название *демографического перехода*, т.е. при улучшении экономической ситуации происходит обратный процесс – снижение рождаемости. По мнению Российского демографа А.Г.Вишневого это объясняется тем, что «... в Центральной Азии можно предположить некоторое новое повышение рождаемости в будущем, потому что традиционный тип демографического поведения здесь все еще сохраняет силу, а это значит, что уровень рождаемости пока больше зависит от внешних обстоятельств, нежели от внутренних установок людей. Но если такое повышение и будет иметь место, оно окажется недолговременным и снова сменится снижением, диктуемым закономерностями демографического перехода» /1/.

Таким образом, если у нас в стране уровень рождаемости все еще зависит от внешних факторов, то мы можем предположить, что имеющее место общемировой финансовый кризис отрицательно повлияет на воспроизводство населения в стране.

Учитывая, что основным фактором освоения и развития огромных территорий нашей страны является человеческий потенциал, демографическую ситуацию необходимо рассматривать в контексте геополитики. Плотность населения Казахстана составляет 5,6 чел. на 1 кв. км, тогда как у стран-соседей этот показатель многократно выше: Китай – 133 чел. на 1 кв. км; Узбекистан – 53 чел. на 1 кв. км; Кыргызстан – 22,8 чел. на кв. км; Туркменистан – 9,5 чел. на кв. км; Россия – 8,5 чел. на 1 кв. км. /2/. По отношению к Китаю различия в плотности населения составляют десятки раз.

Полагать, что столь колоссальные различия между странами по человеческому потенциалу не повлекут за собой необратимых геополитических изменений было бы просто наивной и непростительной ошибкой. При этом вряд ли понадобится чья-либо военная экспансия, вопрос о поглощении пустующих территорий странами-соседями может быть решён "явочным порядком".

Итак, в качестве одной из приоритетных целей в доктрине национальной безопасности Казахстана на первый план в настоящее время должна быть поставлена такая важная цель демографической политики, как обеспечение экономическими, финансовыми, правовыми, социально-психологическими, воспитательными, пропагандистскими и политическими средствами всей совокупности условий, необходимых для перехода к устойчивому режиму расширенного воспроизводства населения в стране и её стратегически важных регионах.

Исследования взаимосвязи социально-экономического развития с политикой в области роста народонаселения должны занять центральное место при разработке и осуществлении общегосударственной доктрины национальной безопасности, которая в значительной степени призвана стать доктриной демографической безопасности Казахстана. В противном случае чрезмерные различия между Казахстаном и соседними странами по человеческому потенциалу как основному фактору освоения и развития огромных территорий могут повлечь за собой необратимые геополитические изменения. (Таблица № 1)

Такие данные вынуждают сделать следующий вывод: пока демографические вопросы не будут решаться в комплексе с *гендерной политикой*, Казахстан не сможет обеспечить на приемлемом уровне хозяйственное освоение огромных территорий. Поэтому, одной из основных задач, должно стать обеспечение социального благополучия и репродуктивного здоровья населения.

Территория и плотность населения

	Территория, тыс. кв. км	Плотность населения, человек на 1 кв. км		
		1999	2006	2007
Республика Казахстан	2724,9	5,5	5,6	5,6
Акмолинская	146,2	5,7	5,1	5,1
Актюбинская	300,6	2,3	2,3	2,3
Алматинская	224,0	6,9	7,2	7,2
Атырауская	118,6	3,7	4,0	4,1
Западно- Казахстанская	151,3	4,1	4,0	4,0
Жамбылская	144,3	6,9	6,9	7,0
Карагандинская	428,0	3,3	3,1	3,1
Костанайская	196,0	5,2	4,6	4,6
Кызылординская	226,0	2,6	2,7	2,8
Мангистауская	165,6	1,9	2,3	2,4
Южно-Казахстанская	117,3	16,8	19,0	19,5
Павлодарская	124,8	6,5	6,0	6,0
Северо- Казахстанская	98,0	7,4	6,8	6,7
Восточно- Казахстанская	283,2	5,4	5,1	5,0
Астана г.а.	0,7	467,0	786,3	820,6
Алматы г.а.	0,3	3763,3	4159,7	4290,7

На пути сохранения и укрепления репродуктивного здоровья населения стоят следующие проблемы: проблема аборт, здоровья беременных женщин; здоровье женщин репродуктивного возраста; бесплодие и др.

Как видно из диаграммы 1 контрацептивная культура населения все еще остается низкой, количество аборт не сокращается. Несмотря на то, что аборт являются угрозой невынашивания беременности, аномалий родовой деятельности, для многих женщин он остается наиболее доступным и предпочтительным средством регулирования рождаемости. Кроме того, нельзя сбрасывать со счетов мужскую безответственность в вопросах решения о прерывании беременности.

В услугах в области репродуктивного здоровья нуждаются не только женщины, но и мужчины. Они также как и женщины подвержены воздействию болезней, передаваемых половым путем или имеют другие проблемы, связанные с репродуктивным здоровьем, такие как импотенция и бесплодие.

Кроме того, по разнице в продолжительности жизни мужчин и женщин Казахстан занимает далеко не последнее место среди стран, публикующих статистику смертности. Причем различия в смертности по полу существеннее, чем зависимость от места жительства, образования, занятия, брачного статуса или национальности. Смертность мужчин в трудоспособном возрасте превышает смертность женщин в этой же возрастной категории в 3 раза.

Аборты в 2002-2006 гг.

(число аборт на 1000 женщин в возрасте 15-49 лет)



Диаграмма 1

Наряду с общим демографическим положением, характерным для Казахстана в целом, имеются значительные различия между регионами. В ряде регионов республики (Акмолинская, Костанайская, Северо-Казахстанская, Восточно-Казахстанская) демографическая ситуация требует незамедлительного реагирования. В двух областях – Северо-Казахстанской и Костанайской – число умерших превышает число родившихся.

Все вышеизложенное позволяет сделать следующие выводы и предложения:

1. Необходимо углубить познания гендерного фактора и включить его в систему регуляторов развития национальной и региональной экономик.

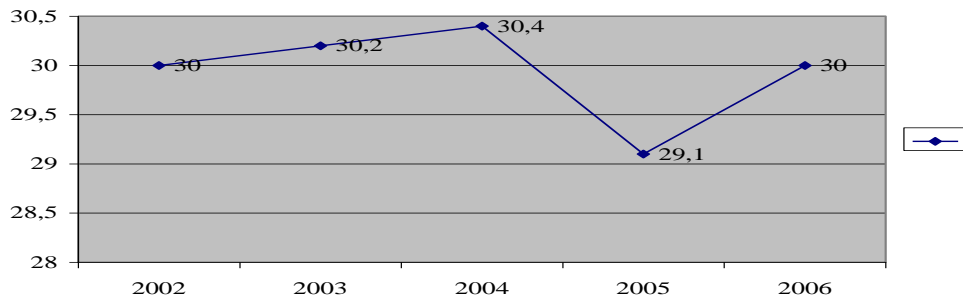
2. Достижение приоритетной цели демографической политики требует осуществления соответствующих (обеспечивающих эффективное выполнение репродуктивной функции) изменений в сферах экономики, государственного управления и института семьи.

3. На уровне предприятия целесообразно внедрить следующую совокупность гендерных принципов организации и управления: разумной дифференциации сфер приложения труда мужчин и женщин; создание системы жизнеобеспечения и производственно-бытовых условий для успешного сочетания функции профессионального обучения с репродуктивными функциями женщины; цикличности рабочих периодов репродуктивных периодов и периодов прохождения профессионального обучения женщиной-матерью; внутрифирменного стимулирования профессионально-квалификационного роста вертикальной и горизонтальной мобильности работающей женщины-матери.

ЛИТЕРАТУРА

1. Родин И.О., Пименова Т.М. Все страны мира. М., «Вече», 2002
2. Л.П.Харченко. Демография. Москва, Омега-Л, 2007
3. <http://www.demoscope.ru/weekly/2005/0197/tema04.php>.

РЕЗЮМЕ

В данной статье рассматривается взаимосвязь гендерной политики и демографической ситуации.

ТҮЙІНДЕМЕ

Бұл мақалада гендерлік саясат пен демографиялық жағдайдың өзара байланысы қарастырылған.

ӘОК 340.145.

T48

ҚАЗАҚТАРДЫҢ ӘДЕТ – ҒҰРЫП ҚҰҚЫҒЫНДАҒЫ ЗАТТЫҚ ҚҰҚЫҚ

Тлепова А.Ж.- аға оқытушы (Алматы қ., ҚазмемқызПУ)

Қазақтардың заттық құқығы азаматтық құқықтың арнайы зерттеу пәніне айнала қойған жоқ. Әдет-ғұрып құқығының нормаларын зерттеп білуге байланысты заттық құқықты талдау тарихи – этнографиялық тұрғыда ғана қолға алынды.

Қазақтардың заттық құқығы тарихымыздың бөлінбес бөлшегі болып табылады. Қазақ халқының заттық құқығының тарихын түбегейлі әрі нақты зерттеу Қазақстан Республикасының қазіргі азаматтық заңы үшін тек танымдық қана емес, тәжірбиелік саяси мәні бар екендігін баса айтуымыз керек.

Баршаға мәлім, қазақ халқының мемлекеттігін қалыптастыру өте күрделі жағдайда болды. Сол себепті де қазақ халқының заттық құқығының дамуы көптеген жағдайларға тәуелді еді. Қазақ халқының өз алдына мемлекет болуынан кейін бірқатар заңдар қабылданған, оның ішінде заттық құқықтың алар орны ерекше. Атап айтқанда, ондай заңдарға 16 ғасырдың бірінші ширегіндегі "Қасым ханның қасқа жолы" (1511 – 1521жж) жатады. Оны Қасым ханның өзі қабылдаған, 16 ғасырдың аяғы – 17 ғасырдың бас кезінде Есім хан тұсында (1598-1628жж) «Есім ханның ескі жолы» деп аталатын дәл сондай құжат дүниеге келді. 17 ғасырдың аяғы – 18 ғасырдың басында Хан Тәукенің заманында (1680-1718жж) «Жеті жарғы» деп аталатын тұтастай жинақ жасалды.

Академик С.Зиманов қазақтардың заттық құқықтарында мүліктік жауапкершіліктің басым орын алатындығын атап көрсетеді. Мұндай жауапкершілік жүйесінің ауқымы өте кең әрі нұсқалары мен түрлерінің өте көп екендігіне мән береді (айып, тоғыз, құн – бұл дегеніміз тұтастай бір жауапкершілік институты болып табылады).

1731 жылы 19 ақпан, яғни Қазақстанның Ресей отары болуынан бастап патшалық Ресей Қазақтардың құқылық жүйесіне өзгеріс енгізуіне тырысып бақты, мұның өзі заттық құқыққа да қатысты екені белгілі. Сөйтіп, патша мемлекеті қазақтардың ғасыр бойы қалыптасқан әдет-ғұрып құқығын бұзу үшін әдейі саясат жүргізді, сөйтіп, орнына орыс мемлекетінің заңдық нормаларын тықпалады, осылайша өздерінің айтқаныны көндіріп, дегенін істету үшін әрекет етті. Кейбір аймақтарда орыс заңының нормаларымен қазақтың әдет-ғұрып құқықтары қабысып кетті. Алайда «қазақтардың дәстүрлі құқығын жалпы империялық заңмен ауыстыра қою қолдарынан келе қоймады...». Сондықтан да Қазақстанда құқықтың екі жүйесінің нормалары қолданылып келді.

Қазақтардың көне меншік түрлерінің бірі қозғалмайтын мүлікке деген меншік еді. Жер иелік етудің басты заты болды да, жеке меншік туралы ұғым жерге байланысты пайда болды. Сондықтан да қазақ қоғамында жерге меншік мәселесі даулы сипат алды. Бірқатар зерттеушілер қазақтардың көшпелі болуына байланысты дербес жер иеншігі болған емес деген тұжырым жасайды. Яғни жер бүкіл халыққа тиесілі болып, тіпті хан жарлықтарында жерді иелену жөнінде айтылмады, тек арық, қыстақ және жайлау жөнінде әңгіме болды дегенді айтады. Қазақтарда «енші» деген ұғымның болғанына ешкімнің таласы жоқ. Сол себепті де біздің халықта жеке меншік деген болған және қолданылған. Мәселен, ру басшысы Алаш өзінің үш ұлына «енші» беріп, әрқайсысына тиесілі меншіктің түсін түстеп, атын атаған. Мұның өзі жеке меншіктің болғанын, ал жеке меншіктің барлық объектіге қатысты екендігін білдіреді. Қалған мүліктерді ұлдарына таратып берген Алаш былай дейді: «Менен қалған менің мүліктерімнің

төртінші бөлігін алыңдар, ал оны өздерінің «меншіктерің» деп есептемеңдер, ол бөліп берілмейтін ортақ игілік болып есептеліп, ғасырдан ғасырға сендердің еншілерің болып кетеді (былайша айтқанда, ортақ меншік те болған, ал оны қауымдастық меншікпен шатастыруға жол берілмеген).

С.З. Зиманов қазақтардың көшпелі тұрмысында феодалдық қатынастың негізі ретінде жер (жайылым) феодалдық меншіктің объектісі болды деп есептейді. Сонымен, қазақтың әдет-ғұрып құқығы бойынша жерге, малға, құрылысқа, бау-бақшаға, арыққа, құдыққа және басқа мүліктерге жеке меншік құқығы жүзеге асқан.

Қазақтарға дербес мүліктердің меншік иесі отағасы, яғни отбасының қожасы болып табылады, әйелі мен енші алмаған балалары ешқандай ешқандай мүлікке телік ете алмады. Дей тұрғанмен, жұбайлар мүлікті ортақ («еншілес») пайдаланды. Соған қарамастан, мүліктің иесі отбасының қожасы болып қалды, ал оның құқығы белгілі бір дәрежеде шектеулі еді. Айталық, әкесі мен атасы баласынан немесе немересінен не алам, не қоям десе де ерікті болды. Ал баласы атасынан не әкесінен тек үш мәрте ғана алуына рұқсат етілді (төртінші рет алса, ол айыппұл төлеген).

Әкесі қалыңмал мәселесін шешуге міндетті еді. Егер ол оны шеше алмайтын болса, онда ұлына әкесінің малынан қажеттісін айдап кетуге құқық берілді. Бұл орайда баласы ұры деп есептелмеді. Ұлға берілетін бөліктің ең аз мөлшері ақсақалдармен шешілген.

Меншік құқығын шектейтін бірқатар принциптер де жерге байланысты. Мәселен, егер жер иеленуші егістікке құрылыс салса, онда ол оның меншігі болып есептеледі.

Сонымен, меншік құқығын шектеу жалпының қатысу құқығы және жеке қатысу құқығы болып бөлінді. Қазақтарда жалпының қатысу құқығы кең тараған. Мысалы, көшуге бөлінген жер, мал айдайтын жолдар жалпыға бірдей пайдалануға жатты.

Қазақтардың әдет-ғұрып құқығы бойынша әрбір өкілеттілік (иелену, пайдалану мен билік ету) шектеулі деуге болады. Әдетте ондай шектеу өкілеттіліктің біреуіне немесе бірнешеуіне қатар жүрді. Меншік құқығын шектеу тек бір ғана иелікке қатысты болды, қазақтардың әдет-ғұрып құқықтарында шектеусіз пайдалану мен билік ету кездеспейді. Иелік етуді шектеу пайдалануды шектеумен бірге жиі кездеседі. Мысалы, оған кәмелетке жасы толмағандар мен ақыл-есі кем адамдарға қамқорлық жасау, сондай-ақ, қозғалатын мүлікті кепілдікке қою жатады. Меншік құқығындағы шектеу кейде тек бір ғана билік етуге қатысты болды (мысалы, салынған қыстақты басқа біреуге беруге тыйым салу).

Бірқатар ғалымдардың пікірі бойынша қазақтың әдет-ғұрыптық құқығында бөтеннің затына деген құқық белгісіз болған. Ал басқалары әдет-ғұрып құқығында мұндай құқық танылған деп түйіндейді.

Біздің ойымызша, соңғы пікір көңілге қонады. Оған туысқандарына мінерге ат, сауарға мал, пайдалану мен иелік етуге жер беруінің өзі мұндай құқықтың болғанын дәлелдей түседі.

Әдет-ғұрып құқығы мүліктерді қозғалатын, қозғалмайтын деп бөліп қарамайды. Дейтұрғанмен, заттық құқықты белгісі ретінде «таңба» болды (рулық, сословиелік және т.б). Көшпелі өмірдің өзінде байлықтың көзі мал деп есептелді, ал мал дегеніңіз ақшаның ролін атқарды, демек, мал мен басқа мүліктер арасында бөлудің басқаша түрі дүниеге келгені шындық. Малды қазақтар «дәулет» дейді, демек, ол – байлық. Ал қалған қозғалатын не қозғалмайтындары мүлік деп

аталды. Қозғалатын заттар «нәрсе» деп те айтылды. Осындай бөлу қазақтардың мүліктік айналымдарында негізгі орын алды.

Қазақтардың әдет-ғұрып құқығы бойынша заттық құқыққа қысқаша талдау жасағанда заттық құқықтың бүкіл болмысын осы нормалардан табуға болады, олардың кейбіреуінің тіпті ерекше маңызы бар. Мәселен, меншікті иеленудің бір түрі – барымта. Барымта дегеніміз: иелдену тәсілдерінің бірі болып табылады, сондай-ақ тек осы құқыққа тән меншік құқығын жүзеге асыру, қандай да бір заңды талабын қанағаттандырмаған адамнан малын тартып алып кетудің тәсілдері. Барымтаның мынадай жағдайлары бар: а) барымтаға түнде емес күндіз аттану, ә) барымтаны ашық түрде жариялау, в) келтірілген зиянның орнын толтыру үшін жасалатындығы, д) егер де жауапкер талап қоюшыға ақысын төлемей, би жарлығын орындамаса онда барымта жасалады.

ӘДЕБИЕТТЕР

1. Қазақ әдет-ғұрып құқығының материалдары /Құр.: З.Кенжалиева және т.б.- Алматы, 1996.- б.176
2. Маймақов Ғ. Қазақстан Республикасының саяси құқықтық тарихы.-Алматы, 2000
3. Қазақстан Республикасының Конституциясы, Алматы 1995 ж. 30 тамыз
4. Н.Ә.Назарбаев “Қазақстан-2030” стратегиялық бағдарламасы. -Алматы: 2003

ТҮЙІНДЕМЕ

Мақалада қазақ ұлтының мемлекеттігін қалыптастыру өте күрделі жағдайда болуы, сондай-ақ мүліктік қатынастың рөлі өте үлкен болуының ерекшелігі қарастырылған.

РЕЗЮМЕ

В статье рассмотрено становление казахского государства, которое происходило в очень сложной обстановке, а также имеющие очень большую роль особенности имущественных отношений.

ӘОК 338.89+338.981

ҚАЗАҚСТАН РЕСПУБЛИКАСЫНЫҢ ТАБИҒИ МОНОПОЛИЯЛАРДЫ МЕМЛЕКЕТТІК РЕТТЕУ МӘСЕЛЕЛЕРІ

Умбеталиева А.Д.-оқытушы (Алматы қ., ҚазмемқызПУ)

Нарықтық экономиканың бақыланбайтын, стихиялық күштері құрушы сипаттамалармен қатар, нарықтық жүйені бұзатын жоюшы бастамалары да бар. Егер мемлекет нарықтық механизмді реттемесе, онда оның қызметіне рынок еркіндігін фикцияға айналдыратын монопольді типтегі көптеген ұйымдық – экономикалық жүйелер араласуы мүмкін. Ал мұндай бірігулерден қорғалмаған рынок өзінің ең басты қызметінің бірі – тұтынушылардың қажеттілігін қанағаттандыруды атқармай, ұсынысты шектейтін, бағаларды монопольды жоғарылату, ресурстарды рационалды пайдаланудың ынтасының төмендеуі және т.б. салдарын туғызатын рынокта жалғыз өндірушінің болуына алып келеді. Осыдан келе оның дамуының тарихы терең болған сайын, соғұрылым ол мемлекет тарапынан реттеуді қажет етеді деген еркін нарықтың ерекшеліктерінің бірі туындайды.

Табиғи монополияларды реттеудің негізгі тапсырмасы бұл өндірілетін игіліктерге бағалардың өсуі үшін және бағалардың өсуіне алып келетін өндіріс көлеміне жасанды шектеуге кедергілер құру болып табылады. Сонымен бірге табиғи монополияны мемлекеттік реттеу қажеттілігі жалғыз өндірушінің нарықтық билікке келгеннен кейін қоғам тарапынан ресурстарды тиімсіз бөлуде проблема құрайтын өзінің шығындарын бернеше еседен асып түсетін бағаларды белгілеуді реттеуден туындайды.

Табиғи монополия қызметін мемлекеттік реттеудегі сұрақтар экономикалық дамудың құрылымдық саясатында басты орындарының бірінде. Басқарудың жаңа жүйесін құру барысында мемлекеттік реттеу әдістерінің экономикалық қатынастармен үйлесуі, сұраныс пен ұсыныс тепе теңдігіндегі баға ролі күшейе береді. Қазіргі кездегі табиғи монополия жағдайында төлемге қабілетті сұраныс ұсынысты анықтайды. Сонымен бірге, монополия өніміне сұраныс бола береді, сәкесінше монополиялық бағаның пайда болуы мүмкін және бұл өсуді өндірушілердің монополизмін алып тастау арқылы ұстау мүмкін емес. Сондықтан мұнда мемлекеттік реттеу міндетті түрде болу керек.

Сонымен қатар табиғи монополияға олардың пайдасын максимизациялау үшін бағалық дискриминациясын жүргізуге мүмкіндік береді.

Табиғи монополия саласындағы компаниялардың қызметін мемлекеттік реттеудің қиындығы, олардың бір жағынан кез – келген шаруашылық жүргізуші субъектілер сияқты өзінің қызметінің басты мақсаты пайда болып табылады. Ал екінші жағынан олардың рыноктағы монополиялық жағдайы мен экономика үшін стратегиялық мәні және мемлекеттің қауіпсіздік мүдделеріне сай халық пен мемлекет мүдделерінің басымдық бағыттары болып табылатын саясат жүргізу керек. Бұл екі түрлі қасиет табиғи монополия субъектілерінің қызметін реттеудегі ерекше әдістің жасалуын қажет етеді.

Табиғи монополияларды реттеудің қазіргі кездегі әдісі Дж.Гэлбрейт айтқан «жоспарлы жүйенің» құрамды бөлігі болып табылатын табиғи монополияға сәйкес құрылу керек. Оның құрамына қазіргі кездегі жоғары дамыған экономикада ірі корпорациялар кіреді. Олардың іс әрекетінің заңдылықтары қазіргі кездегі экономикада бағынышты орын алатын нарықтық экономиканың дәстүрлі қызмет ету заңдылықтарынан айрықша. Рынок өзімен өзі «жоспарлы жүйені» бақылап және басқара алмайды. Бұл қызметтерді тек қана мемлекет пен қоғам іске асыра алады. Табиғи монополияларға қатысты мұндай бақылау табысты бөлу бағалармен шығындарға байланысты болу керек.

Табиғи монополияларды мемлекеттік реттеу бағалық саясат, есептесу қатынастарын, баға құру, өткізу мәселелерін қоса берілген субъектілердің экономикалық саясаттағы мемлекет мүдделерінің басымды бағыттарын көрсетеді. Себебі табиғи монополиялардың қызметі республика экономикасының және оның барлық аймақтарын тікелей әсер еткендіктен мемлекеттің мүддесі табиғи монополия субъектілерінің саясатында өзін айқындау керек. Табиғи монополиялардың республикалық деңгейдегі классикалық мысалы ретінде мұнай, газ, және электроэнергияны беру, теміржол арқылы тасымалдаумен қатар байланыстың жекелеген түрлері, ал аймақтық деңгейде канализация, жылу және сумен қамтуды және т.б. қоса коммуналды қызметтер жатады.

Көптеген мемлекеттерде соңғы жылдары мемлекеттік реттеудің сферасы мен масштабы технологиялық жаңартулармен байланысты және сәйкес келетін нарықтарды реттеумен құрылуының жаңа әдістерінің пайда болуының нәтижесінде елеулі қысқарды. Екімшілдік-әміршілдік экономикада барлық бағалар жоспарлы тәртіппен белгіленіп табиғи монополияларға қатысты салаларды арнайы бөлумен проблемалар болған жоқ. Экономиканың рыноктық

қатынастарға өтуі табиғи монополияларды реттеудің белгілі – бір әдістерін қолдану қажеттілігін тудырды. Табиғи монополизм технологиялық монополизмнің әртүрлілігі бола тұра ерекше табиғи ресурстарды қолдану нәтижесінде немесе экономиканың барлық салалары үшін өмірлік қажетті тауарларды өндіру процессінде айқындалуы болып табылады. Осымен қатар шектелген кәсіпорындар саны немесе бір ғана кәсіпорынның қажеттілігін қанағаттандыра алатын белгілі - бір өнімге сұраныстың болуы кезінде қолданатын ерекше технологиямен шартталған технологиялық монополизм пайда болады.

Шаруашылық жүргізудің нарықтық механизмі дамыған барлық мемлекеттерде шешілетін экономикалық тапсырмалардың ерекшелігіне байланысты мемлекеттік реттеу құралдарымен толықтырылады. Рыноктық экономиканы құру барысында мемлекеттің экономикалық дамуының болу тұрақтылығы келесі талаптарды орындауысыз болу мүмкін емес:

-Макроэкономикалық тұрақтылықты қоса саяси жағдайдың тұрақтылығын ұстап тұру;

-әлеуметтік сфера базасының тепе-теңдігін ұстап тұру;

-мемлекет, бәсеке және қоршаған орта мүддесін қорғауға бағытталған рыноктық заңдар мен заңдардың негізгі пакетін қабылдау;

Әлемдік тәжірибе көрсеткендей мемлекеттің экономикалық қызметін толық қайыруға бағытталу реформалардың потенциалды тиімділігін төмендетумен қатар ұлттық шаруашылықтың тікелей жоғалтуларына алып келеді.

Мемлекеттік реттеу деңгейі экономиканың жекешелендіру дәрежесіне тікелей байланысты. Ең алдымен бұл коммуналды немесе мемлекеттік меншіктегі табиғи монополия кәсіпорнының шаруашылық қызметіне тән.

Монополиялардың қызмет көрсету шығындары мәлім болғандықтан, міндетті мемлекеттік реттелу қажет.

Табиғи монополияларды мемлекеттік реттеу өзінің қызметінің үш бағытын қосатын, жалпы бір жүйені қарастырады:

-табиғи монополия сферасы кәсіпорындарының құрылымы мен меншік нысынын анықтау;

-монопольді рынокта өзін - өзі ұстау ережелерін қою;

-табиғи монополияларды бағалық реттеу;

2008 жылғы 6 ақпан Президентіміз Нурсұлтан Әбішұлы Назарбаевтың халыққа жолдаған “Қазақстан халқының әл-ауқатын арттыру- мемлекеттік саясаттың басты мақсаты” атты жолдауында:

Бірінші - өндіруші сектор ретінде. Мұнай –газ саласындағы басты бағыт – мемлекеттің халықаралық мұнай және энергетика рыноктарына ықпалды және жауапты қатысушы ретіндегі ұстанымын күшейту. Бұл үшін біз энергетика саласының стратегиялық маңызды буындарына мемлекеттің ықпалын дәйектілікпен күшейтеміз. Біз қазірдің өзінде Қашаған, Құмкөл мұнай кең орындарын, Богатырь көмір разрезін, т.б. игеруде қазақстандық үлесті ұлғайттық.

Электроэнергиясын барлық жерде бірдей үнемдеуге біздің кәсіпорындарымыз бен азаматтарымыз әлі кірісе қойған жоқ. Арзан энергияның сарқыра бастағанын ашық айтуға тиіспіз аз төлегіміз келсе көп үнемдеу керек. Бұл әркімнің өз қамы болуы қажет. Үкімет осы жұмысты кеңінен қолға алуы тиіс.

Нарықтық экономикасы дамыған мемлекеттерде табиғи монополияларды реттеудің қазіргі кездегі концепциясы бойынша жалғыз экономикалық субъект белгілі – бір тауарды немесе қызметті өндірген кезде ұқсас кәсіпорындардың бәсекесі технологиялық немесе экономикалық себептерге байланысты мүмкін болмайтын және үлесті шығындардың төмендеуімен сипатталатын жалғыз субъектінің өндіріс көлемінің өсуі жағдайында мемлекеттік реттеу орынды болады делінген, табиғи монополия тарапынан зиян келтіруін тоқтату үшін,

олардың қызметін мемлекеттік реттеу керек. Әдетте, оларға басқа компанияға қарағанда пайда нормасын бірнеше есе жоғары алуға мүмкіндік береді.

Сонымен табиғи монополия аясындағы қызметті мемлекеттік бақылау мен реттеудің қажетті негіздерін белгілеу қажет және тұтынушылар мен табиғи монополия субъектілері мүдделерінің теңдестірілуіне қол жеткізу негізгі мақсаттың бірі.

ӘДЕБИЕТТЕР

1. 2008 жылғы 6 ақпан Президентіміз Нурсұлтан Әбішұлы Назарбаевтың халыққа жолдаған “Қазақстан халқының әл-ауқатын арттыру- мемлекеттік саясаттың басты мақсаты” жолдауы
2. Э. Х.Чемберлин Теория монополюльной конкуренций /Под. ред. Ю. Я. Ольсевича- Москва: Экономика 1996. 361с.
3. Я.А.Аубакиров «Казахстанская модель рыночных преобразований: социально-экономические и правовые аспекты». Алматы: Қазақ университеті, 2003.
4. Реформирование экономики Казахстана: проблемы и их решение. /Под ред. М. Б. Кенжегузина. Алматы, 1997
5. «Табиғи монополиялар туралы» ҚР Заңы –2006

ТҮЙІНДЕМЕ

Бұл мақала табиғи монополияларды мемлекеттік реттеу мәселесіне арналған, жеке алған тұтынушылар мен табиғи монополия субъектілері мүдделерінің теңдестірілуі қарастырылған.

РЕЗЮМЕ

Данная статья посвящена государственному регулированию естественных монополий, в частности уравниванию интересов потребителей и субъектов естественных монополий.

ӘОК 371.389+336.2+33

САЛЫҚТЫҚ МӘДЕНИЕТ - ЭКОНОМИКАЛЫҚ ТӘРБИЕНІҢ МАҚСАТЫ

Ыбышова С.Т. - оқытушы (Алматы қ., ҚазмемқызПУ)

Еліміздің Президенті Н.Ә.Назарбаев: «Нұр Отан» ҰДП-ның саяси кеңесінің кеңейтілген мәжілісінде «Өзіңе талаппен, айналаңа шыншылдықпен, еліңе сеніммен қарау - өсіп келе жатқан ұрпақты тәрбиелеудің негізгі көзі», - деп атап көрсеткен. Сондықтан, еркін бәсекеге негізделген шаруашылықтың жаңа түріне байланысты қалыптасқан, қазіргі заманғы әлеуметтік-экономикалық жағдайда оқушыларды экономикалық тәрбиелеу мәселесінің өзектілігі артып отыр.

Экономикалық тәрбие дегеніміз ежелгі заманнан келе жатқан экономикалық және тарихи-педагогикалық тәжірибені меңгеру және ол экономикалық ілімдерді жеке қажеттілікке айландыру процесі мен нәтижесі болып табылады. Экономикалық тәрбиелілік кез келген мақсатты іс-әрекеттің, қазіргі заманғы адамның мәдени келбетінің негізгі бөлігі болып табылады.

Қазіргі кезде қазақстан білім беру жүйесінде жан-жақты дамыған, экономика жағынан сауатты, мәдениетті, іскер ұрпақ даярлауға үлкен ден қойылуда. Экономикалық мәдениет өте кең ұғым. Ол – экономика саласында адам мен қоршаған ортаның ара қатынасын реттейтін мәдениеттің құрамдас бөлігі болып табылады.

Экономикалық тәрбиенің құндылық, бағыт-бағдарлық және моральдік маңызының күшеюі, адамды экономикалық белсенділіктің бастаушысы, іс шығарушы ретінде қарастыру, мәдени-тарихи педагогикаға ауысу экономикалық тәрбиенің мәні мен мақсатына деген көз қарасты мүлдем өзгертті. Осыған байланысты қазіргі заманғы зерттеушілер жеке тұлғаның экономикалық мәдениетін қалыптастыруды мәдени-экономикалық құндылықтарды қалыптастыратын және адамның қоғамдық дамуының әмбебеп формасы болып табылатын жеке тұлғаның экономика саласындағы іс-әрекетінің формасы мен нәтижесі деп түсіндірді.

Экономикалық мәдениет өте аз зерттелген сала болып табылады, ал қазіргі заманғы педагогика осындай көп қырлы ұғымды түсіндіруге талпынуда. Ресей және басқа да Шығыс Елдерінің тәжірибесі көрсеткендей, нарыққа өту жағдайында «көлеңкелі экономика» айтарлықтай өсіп келеді. Сондықтан осы жағдай оқушылардың шыншыл, этикалық, іскерлік экономика туралы ұғымын қалыптастыруды талап етеді. Экономикалық мәдениеттің қалыптасуы әр қашан өндіріспен, қайта бөлумен, айырбаспен, тұтынумен сәйкес келе бермейді: бірде ол жоғары да аталғандарға сәйкес келуі мүмкін, ал кей жағдайға аталғандардың әр бір фазасының дамуынан қалып отыруы мүмкін. Қылмысты, «көлеңкелі» экономикаға, көбінесе, экономика жөнінде дұрыс түсінігі қалыптаспаған жасөспірімдер тартылады. Сондықтан, экономикалық білім мен тәрбие алдын-ала жүргізілуі қажет. Осыған байланысты қазіргі заманғы білім беру жүйесінің басымды бағыттарының бірі жеке тұлғаның экономикалық мәдениетін қалыптастыру мақсатындағы экономикалық білім.

Қоғамның әлеуметтік тапсырысын орындау оқыту және тәрбиелеу, білім мазмұны, оқыту әдістері, педагогикалық құралдандыру сияқты көптеген мәселелерді шешуді талап етеді. Осыдан барып педагогикалық баспаларда оқушыларды экономикалық дайындаудың мақсаты және экономикалық білім мен тәрбиенің мазмұны туралы пікір-таластар көптеп шыға бастады. Бүкіл елдегі және әр бір аймақтардағы әр түрлі экономика жағдайындағы азаматтардың менталитеті мен білімдарлығы арасындағы байланыс ерекше зерттеле басталды. Экономикалық мәдениет адамның бүкіл өмірінің барлық саласына қатысты. Өсіресе, оның салықтық қатынастар саласындағы маңызы ерекше. Өйткені ол жалпы мәдениеттің басқа элементтеріне қарағанда адамның мінез-құлқын басқаруда ерекше рол атқарады. Оқушылардың экономикалық тәрбиесінің аспектілерінің бірі ретінде, біз, салықтық мәдениетті қалыптастыруды қарастырамыз. Салықтық мәдениетті субъектінің салықтық қатынастарды сезінуін, салықтық әрекетке белсенді қатысуын, салықты төлеудің қажеттілігін және тиімділігін түсінуін және салық төлеушінің жағымды кейіпкерін қалыптастыруды білдіретін адамның жеке тұрмыстық аспектілерін ашып көрсететін жеке тұлғаның жалпы және экономикалық мәдениетінің біркелкі жүйесі ретінде түсіндіруге болады.

Жасөспірімдер үшін салық мәдениетінің жоғары деңгейде дамуына тән қасиет салық салу саласындағы терең білім болып табылады, яғни, салық жүйесінің қолданылуына экономикалық және әлеуметтік жағынан себепші болу; салық қызметінің заңдылықтары, жалпы салық салу құрылымының өзін баса анық түсіндіру қажет, салықтың негізгі түрлерін, оларды қолданылудан асып тастау

тәртібін, бюджетке түскен түсімді, салық төлеушілердің құқығы мен міндеттерін, оның елдің әрбір жағдайын қамтамасыз етудегі рөлін жете түсіндіру керек.

Бала болашақта тек қана саналы да, адал салық төлеуші ғана болмай, осы салада өзін-өзі жетілдіріп, айналасындағыларға үлгі болып, салық жүйесінің әрі иегері, әрі оны іске асырушы болуы шарт.

Сыртқы - әсерлі шығармашылық қызмет – жеке тұлғаның жалпы экономикалық мәдениетін арттыру үшін салық жүйесінің маңыздылығын түсінумен байланысты.

Мектепте экономикалық тәрбие процесін ұйымдастыруда оқушылардың салық мәдениетін қалыптастырудың тиімді шарттары толық қамтамасыз етілмейді. Мектеп экономикалық ақпараттардың қайнар көзі болып табылмайды, оның әсіресе, салық сферасында оқушылар үшін тәжірибе жинақтауға жетерліктей мүмкіншілігі жоқ. Сондықтан біз жасөспірімдерге қосымша экономикалық білім беруіміз керек.

Қазіргі таңда қарапайым жалақы алатын және салық инспекциясымен бетпе-бет кездесіп көрмеген адамдар өздерін көбінесе салықтөлеуші ретінде сезінбейді. Бұл дегеніміз еліміздің тұрғындары түбегейлі бұрынғы заманнан қабылданған саяси құндылықтарды бүгінгі күнге дейін түсіне бермейді дегенді білдіреді. Ал саяси құндылықтардың біріне «салықтар – қоғам мен мемлекеттің байлығының негізі» деген парадигманы жатқызуға болады. Адамдар, оларды тапқан табысының айтарлықтай бөлігінен айыра отырып, салық төлеуге неліктен мәжбүрлейтіндігін түсіне бермейді. Сондықтан, салық төлеуден бас тартатын адамда өздерінің «жүйені» алдағандығына мақтаныш сезімі қалыптасқан. Осындай жағдайлар адамдардың жеке өмірінде де, кәсіпкерлік іс-әрекетінде де кездеседі. Өкінішке орай, қоғам көбінесе, заңмен бекітілген салықты төлеуден бас тартатындарды қолдайды. Сондықтан, қазіргі таңда, экономикалық тәрбиелеудің өзекті мәселелерінің бірі – азаматтардың салықтық мәдениетін қалыптастыру болып табылады.

Салықты төлеу әдеті кез келген әдет сияқты бала шақтан қалыптасуы қажет. Бірақ, салықтық мәдениеттің қалыптасу процесі - өзін-өзі мәдени дараландыру процесінің, мәдени әлемге кірігудің алғы шарты болып табылатын, жеке тұлғаның интенсивті әлеуметтік жетілуімен сипатталады.

Бір жағынан жасөспірімнің «ересектік» сезімін қанағаттандыратын экономикалық ұатынастар бойынша тәжірибесі, қандай да бір экономикалық көз қарасы болады.

Ал екінші жағынан аталған жас аралығында жасөспірімнің мораль, этика мәселелеріне деген қызығушылығы артады, өзінің және басқа адамдардың психологиялық уайымына деген қызығушылығы дамиды. Ал бұл процесс салықтық қатынастардың экономикалық және әлеуметтік аспектілерінің өзара тығыз байланысын сезінудің алғы шарты болып табылады. Салықтың қоғамдық қажеттілігі мен экономикалық тиімділігін түсінумен негізделген салықтық мінез-құлық – салықтық мәдениеті жоғары адамды сипаттайтын ерекшеліктің бірі.

Жасөспірімдердің салықтық мәдениетін зерттеу үшін салықтық мәдениетті, біріншіден, салықтың мәдениеттің когнитивті, құндылықты, себеп-салдарлық сияқты компоненттерін зерттеп, дамыту арқылы, екіншіден, салық мәдениетінің функцияларын жеке тұлғаның компоненті ретінде жүзеге асыру арқылы қарастыру тиімді. Осындай функцияларға танымдық-болжамдық, гуманистік, нормативті-реттеуші, пәндік-практикалық, рефлексік-шығармашылық функцияларды жатқызуға болады.

Танымдық-болжамдық функция бойынша салық салу механизмін зерттеудегі салық мәдениетінің жетістіктері, оның мемлекеттің азаматтарды

элеуметтік қорғау қызметіндегі маңызы аталған феноменнің экономикалық заңдылықтарын оқып-танудағы жаңа әдістер ретінде қолданылады. Өзін-өзі танумен, салықтық қатынастар механизмін меңгерумен сипатталады.

Аталған функция мақсатты бағытталған іс-әрекеттің негізгі бағытын, оның идеалын анықтайды. Салықтық мәдениет жетістікке жету деңгейін түсіндіре отырып, құрамына үздік салық төлеушінің образын енгізеді. Аталған тұлғалық білімді жүзеге асыру механизмі идеалды қалыптастырып, оны іс жүзінде жүзеге асыру арқылы ашылды.

Салық мәдениетінің гуманистік функциясы салық жүйесін мемлекеттің азаматтардың элеуметтік қорғалуын, қауіпсіздігін қамтамасыз ететін әрекеттің тиімді механизмі ретінде қабылдаумен тікелей байланысты.

Аталған аспектідегі салық жүйесінің жүзеге асырылу механизмі әр адамның құндылығы мен қайталанбайтындығын түсініп, қабылдаумен байланысты.

Гуманистік функция гуманизмге бейімделу және салықтық қатынастардың барлық қатысушыларымен бірлесумен тығыз байланысты.

Салық мәдениетінің нормативті-реттеуші функциясы салық іс-әрекеттің бүтіндігін, сапалығын, жетілдірілгендігін қамтамасыз етеді.

Қарастырылып отырған тұлғалық білімді жүзеге асыру механизмі әр бір адаммен құрастырылған оның әрекетін реттеп отыратын нормалар мен критерийлер элеуметтік бағыттардан жүйесін білдірді.

Аталған функция қоғамдағы моральды тәрбиелік қатынастар қағидасына негізделген бекітілген салықтық заңдылықтарды сақтауды, салық заңдылықтары аясындағы құқық бұзушылықтардың алдын алуды қарастырады.

Пәндік практикалық функция бойынша салық мәдениеті пәнінің мазмұны зор және ол практикаға бағытталған. Адам өз өмірінде салықтық қатынастардың не көзі ретінде, не қоғамдық қорлардың тұтынушысы ретінде субъектісі болып табылады. Салықтық мәдениеттің пәндік-практикалық тұрғыдағы қызмет ету механизмін пәнге байланысты адам әр түрлі мақсат қатысымен түсіндіруге байланысты.

Салық мәдениетінің рефлексік шығармашылық функциясы адамның өзін салықтық қатынастардың субъектісі ретінде түсінуі, білуімен анықталады.

Психологиялық – философиялық талдау бойынша рефлексілік-бұл адамның өмір сүру формасын басқа формалардан ерекшелендіретін адами қасиет.

Сондықтан, салық мәдениетінің рефлексиясы мінез-құлық сызбасын қайта құрастыруға, салық ақпараттарын жинастыру процессіне бақылау жасау нормативі мен механизмінің санасында пайда болуына әкеледі.

Салық мәдениеттің қалыптасу процессін құрудың негізінің бірі ретінде салық мәдениетінің даму деңгейі мен процесінің позициялары мен оны түсіну болып табылады.

Салық мәдениетінің деңгейін анықтау үшін оның құрылымдық (жеке компоненттердің қалыптасуын бағалау) және функционалды жалпы алғанда (салық мәдениеттің даму деңгейі) критерийлерін қолдануға болады. Осы тұрғыдан жасөстіріпді мәдениетінің дамуының төрт деңгейін болып қарастыруға болады. (бастапқа, оқиғалы, ойлы, құрастырушы).

Жас өспірімдердің салықтық мәдениетінің даму деңгейін және процессін, мәнін білу оны қалыптастыру бойынша жұмыс мақсатын нақты жоспарлауға мүмкіндік береді. Процесс бөлшектеріндегі жоспарланған мақсаттардың біріздігін қадамдардың бірізділігі ретінде болуы керек.

ӘДЕБИЕТТЕР

1. Выступление Н.А.Назарбаева на расширенном Политсовете НДП “Нур Отан” от 17 января 2008 года.
2. Альмухамбетов Б. Экономическое образование в Республике Казахстан: состояние, проблемы и пути решения. //Основы экономики. №5, 2004
3. Тупанчесвки Н. Последствия уклонения от уплаты от налогов и превентивные мерв как способ защиты от уклонения. //Вестник Московского университета. Серия №11, №6, 2000
4. Атыгаев З., Бекбердиев Б. Налоговый контроль в современных условиях. // Қаржы-қаражат. №7-8, 2000
5. Розов В.К. Методика экономического воспитания школьников: Учеб.пособие по спец.курсу для студентов пед.вузов.-М., 1985.

ТҮЙІНДЕМЕ

Мақалада жас өспірімдердің салықтық мәдениетінің даму деңгейін және процессін, мәнін білу оны қалыптастыру бойынша жұмыс мақсатын нақты жоспарлауға мүмкіндік береді. Сонымен қатар мақалада салықтық мәдениеттің экономикалық, әлеуметтік, ақпараттық, құқықтық үрдістері қарастырылған.

РЕЗЮМЕ

Статья посвящена проблеме формирования налоговой культуры у учащихся общеобразовательных школ в системе экономического образования, как составного элемента экономической культуры. А также в статье рассматриваются экономический, социальный, информационный и правовые аспекты налоговой культуры.

ЭКОНОМИКА ЖӘНЕ МЕНЕДЖМЕНТ

УДК 330.35 (574)+321.74

ФОРМИРОВАНИЕ ДЕМОКРАТИЧЕСКОГО ОБЩЕСТВА В РЕСПУБЛИКЕ КАЗАХСТАН КАК ФАКТОР ПОСТУПАТЕЛЬНОГО ЭКОНОМИЧЕСКОГО РОСТА

Азаматова А.Б.- к.э.н., доцент (г. Алматы, КазгосженПУ)
Бактымбет С.С.- к.э.н., доцент (г. Алматы, КазЭУ имени Т. Рыскулова)

Демократия является одним из ведущих факторов, позволяющих странам достичь высокого уровня индустриального и экономического развития. По экономическим показателям демократические страны значительно опережают авторитарные и тоталитарные государства.

Одной из важнейших предпосылок демократии выступает рыночная, конкурентная экономика. Известный американский философ XX столетия Джон Дьюи, рассматривая единство демократического движения как результат «попыток избавления от зол, полученных в наследство от прежних политических

институтов», представлял демократию как «постепенное продвижение вперед», каждый шаг которого, характеризующийся непредсказуемостью конечного результата, предпринимается под влиянием целого ряда разнообразных условий /1/.

Казахстан начал осуществлять политические реформы в неблагоприятных условиях. Системный социально-экономический кризис, спад в промышленности, гиперинфляция привели к резкому снижению уровня жизни населения. В стране отсутствовали даже зачатки рыночной экономики как одной из главных экономических предпосылок для осуществления политических реформ. Казахстан приступил к поиску оптимальной модели политической системы Казахстана.

Перед Казахстаном встала задача создания государственности. В период с 1990-го по 1993 г. республика была вынуждена начинать строить государственность, на базе старой Конституции и союзных законов, которые, отражая принципы прежней системы, абсолютно не отвечали новым реалиям и не могли служить правовой основой государственного строительства. Однако, именно в этот период были предприняты неординарные усилия для формирования пусть и далеко несовершенного, но первого поколения самостоятельных законодательных актов /2/.

Парадоксально, но Казахстан как новый субъект мировой системы международных отношений в период распада биполярного мира оказался в эпицентре мировой политики. На это повлияли несколько факторов: огромная территория в сердце Евразии, наличие ядерного оружия и ядерный потенциал (от которого Казахстан избавился), колоссальные природные богатства, полиэтничное население, наркотрафик из Афганистана и другие.

В монографии Н.А. Назарбаева «Казахстанский путь» (3 глава «Битва за Каспий и нефтяной бум») рассматриваются основные вехи становления и развития нефтегазового комплекса /3/. В начале 90-х годов нефтяная отрасль была мало разработана, но имела большой потенциал, связанный с оптимистическими результатами геологоразведки. К сожалению, самостоятельно республика не могла даже начать широкомасштабное освоение континентальных месторождений, не говоря уже и о разработках на каспийском шельфе. Единственным выходом стало привлечение крупных иностранных инвесторов, для которых необходимо было создать благоприятный инвестиционный климат в нефтегазовом секторе. Президент Н.А. Назарбаев отчетливо понимал, что без развития нефтяной отрасли вряд ли станут возможными и успешными реформы в других отраслях национальной экономики и в целом на макроэкономическом уровне. Нефтегазовый комплекс, по мнению президента, должен был сыграть роль «ведущего звена», локомотива, который должен вытащить всю экономику из тяжелого экономического кризиса. Н.А. Назарбаев вспоминает: «Я понимал, что качественное и эффективное освоение наших нефтяных ресурсов требовало широкого сотрудничества с крупнейшими мировыми нефтяными компаниями, имеющих богатейший опыт в области геологоразведочных работ, добыче, переработке углеводородного сырья, его транспортировки.» /3, с. 109/.

Первым прорывом стало подписание в 1992 году крупнейшего контракта с американской компанией «Шеврон», в результате которого на базе Тенгизского и Королевского месторождений было создано совместное предприятие «ТенгизШевройл». Вхождение в Казахстан крупнейшей нефтяной компании мира стало своеобразным положительным знаком для всех других инвесторов. Недаром, данный контракт был назван «контрактом века». Автор последовательно описывает весь тяжелый путь переговоров, где, по образному выражению Н.А. Назарбаева, решалась судьба будущего Казахстана.

Важнейшим для республики при дальнейшем заключении инвестиционных проектов было снижение страновых рисков для инвесторов. Для этого формировалось юридическое пространство, гарантирующее безопасность иностранных инвестиций в Казахстане. Основой нового законодательства стал выход Закона «О нефти» в 1995 году. Как подчеркивает Н.А.Назарбаев, «благодаря этому Указу мы начали новую главу в истории освоения казахстанской нефти» /3,с.119/. Впервые Закон предусматривал классификацию нефтяных контрактов: концессионный, соглашение о разделе продукции и сервисные контракты. Создание прочной юридической основы стало толчком для привлечения крупнейших нефтяных компаний в Казахстан.

Рост экспорта сырой нефти и газа, с одной стороны положительно воздействует на экономический рост страны, но, с другой стороны, таит в себе опасность «голландской болезни». В целях избежания данной угрозы Н.А. Назарбаев подчеркивает, что «Казахстану необходимо научиться жить без нефтедолларов или, как говорят, не привыкать к «нефтяной игле». Очень важно не поддаваться искушению тратить незаработанные производством деньги на социальную сферу и механически повышать заработную плату, а откладывать на «черный день»» /3, с. 139/

Уже на 1 ноября 2006 года активы национального Фонда РК превысили 12 млрд. долларов США. Важнейшим представляется решение проблем реконструкции и строительства производственной, транспортной инфраструктуры национальной экономики за счет нефтедолларов. На современном этапе развития Казахстана как указывается в Стратегии «Казахстан -2030»: «Мы должны...соответствовать новой мировой экономической парадигме» /4/. Соответствие требует реализации правительственных планов по стимулированию экономического роста. Осуществление политики экономического роста наталкивается на необходимость разрешения внутренних противоречий развития национальной экономики. Наиболее очевидными из них являются противоречия между техническим и социально-экономическим прогрессом, интенсивными и экстенсивными составляющими расширенного воспроизводства, стратегией и тактикой экономического роста, накоплением и потреблением, ростом занятости и инфляцией, стабилизацией экономического роста и конкурентоспособностью продукции общественного производства.

М.Портер в своих трудах впервые поставил задачу нахождения причин и факторов страновой конкурентоспособности, которая разрешает данные противоречия и напрямую воздействует на эффективное макроэкономическое развитие национальной экономики /5/.

Вместе с тем, Правительство считает, что целью экономической политики РК будет обеспечение сбалансированного и качественного экономического роста через эффективное использование инструментов монетарной, фискальной, а также структурной политик. Здесь, на наш взгляд, кроется большая ошибка. Мы стараемся использовать методы монетарной политики, которую многие ученые-экономисты мира критикуют. Не отрицая ее значение, необходимо признать, что либерализация и монетарные методы управления не являются панацеей от кризисов. Сбалансированный и качественный экономический рост возможен, по нашему мнению, за счет следующих основных направлений: диверсификация национальной экономики, государственный контроль и мониторинг над внешнеэкономическими связями, увеличение международных резервов Национального банка, увеличение накоплений Национального фонда, рациональное использование сырьевых и минеральных ресурсов. Отдельно

можно выделить проблемы водоснабжения и снижение материало- и энергоемкости промышленной продукции.

Структурная политика РК направлена на обеспечение качественного экономического роста через поддержание высокой доли валового накопления основного капитала и осуществление прогрессивных структурных сдвигов, предусматривающих увеличение доли несырьевых «торгуемых» отраслей экономики за счет диверсификации потоков капитала и структурного регулирования отраслей экономики. Планируемый прирост инвестиций (8,0-8,6%) позволит обеспечить сбалансированный экономический рост (таблица 1).

Таблица 1- Параметры роста экономики на 2009-2013 годы (темпы прироста, %)

Показатели	2009	2010	2011	2012	2013
Потребление	7,1	7,2	7,2	7,2	7,1
в т.ч. частное	7,0	7,0	7,0	7,0	7,0
государственное	8,0	8,2	8,3	8,2	7,8
Инвестиции*	8,0	8,5	8,6	8,2	8,0
Экспорт товаров и услуг	12,6	2,2	0,4	0,7	4,8
Импорт товаров и услуг	10,2	6,7	5,5	5,4	8,7
ВВП	6,0	5,6	5,4	5,2	5,1

- предполагается одинаковый темп роста частных и государственных инвестиций, составлено по данным /6/

Подобный подход обеспечивает достаточно высокий темп роста накопления основного капитала, позволяющий производить активную технологическую модернизацию. Среднегодовой темп роста экономики в 2009-2013 годах составит 5-7%. ВВП на душу населения достигнет к 2013 году 15093 долларов США. При этом государственное потребление будет расти более высокими темпами (8,1%) по сравнению с темпами роста потребления домашних хозяйств (7%), обеспечивая благосостояние общества.

В тоже время планируемые темпы роста импорта достаточно высокие (6,7 - 8,7%). Необходимо разработать и внедрить Государственную программу импортозамещения. Трудоемкие и несложные в техническом плане потребительские товары и переработанные продукты питания могут быть производиться на территории РК, при этом можно широко использовать формы совместных предприятий.

Важнейшим направлением улучшения макроэкономических показателей является эффективная организация производства, что включает в себя современный менеджмент, внедрение передовых технологий и внедрение широкой специализации и кооперации в промышленном секторе. Основные направления изменения в организации производства должны привести к расширению выпуска промышленной продукции, снижению себестоимости, энергоемкости и материалоемкости и как следствие улучшение финансовых показателей промышленного производства, что дает возможности для последующего широкомасштабного инвестирования и создания высокотехнологичных кластеров (таблица 2).

Таблица 2- Прогноз макроэкономических показателей Республики Казахстан на

2009 – 2013 годы

Показатели	Прогноз					
	2008	2009	2010	2011	2012	2013
1	2	3	4	5	6	7
ВВП, млрд. тенге	15047	17719	20682	23931	27582	31683
реальное изменение ВВП в % к предыдущему году	105-107	105-107	105-107	105-107	105-107	105-107
ВВП, млрд. долл. США по официальному курсу	121,8	138,4	161,6	187,0	215,5	247,5
ВВП на душу населения, долл. США по официальному курсу	7760	8706	10036	11541	13220	15093
1	2	3	4	5	6	7
Объем валовой продукции сельского хозяйства, в % к предыдущему году	104,5	104,5	104,5	104,5	104,5	104,5
Объем промышленной продукции, в % к предыдущему году	103,8	109,8	105,9	104,8	104,9	106,4
добыча нефти и газового конденсата, млн. тонн	67,6	79,2	81,3	81,7	82,2	86,8
Мировая цена на нефть (смесь Brent), долларов США за баррель	75	60	60	60	60	60
Строительство, в % к предыдущему году	108,2	109,0	108,0	108,1	108,3	108,5
Услуги транспорта, в % к предыдущему году	105,3	107,5	106,0	105,5	105,6	107,0
Связь, в % к предыдущему году	116,6	116,9	116,6	116,6	116,6	116,7
Торговля, в % к предыдущему году	108,9	109,2	109,0	109,0	109,0	109,0

Составлено по данным /6/.

Таким образом, если рассматривать перспективы макроэкономического развития РК в 2009-2013 годах, то на экономический рост будут воздействовать следующие факторы:

Внешние – стадия замедления темпов развития мировой экономики, рецессия в развитых странах, мировой финансовый кризис, вызванный американским ипотечным кризисом, коррекция глобальных финансовых рынков, направленная на перераспределение мирового капитала с целью снижения рисков инвесторов, объединение ведущих стран мира с целью преодоления кризиса, рост мировой экономики за счет опережающего развития развивающихся стран и, в первую очередь, стран Азии, серьезных колебаний на рынке сырьевых ресурсов, на рынках сырой нефти.

Внутренние - снижение деловой активности в финансовом секторе, бремя внешнего долга, отрицательное влияние «голландской болезни», отставание в развитии перерабатывающей промышленности и агропромышленного комплекса, растущая инфляция, наличие огромных запасов сырьевых ресурсов, растущая степень государственной поддержки частного сектора с использованием средств Национального фонда.

Можно увидеть, что в совокупности факторов присутствуют как положительные, так и отрицательные факторы. Например, мировой финансовой кризис серьезно препятствует глобальному развитию, в тоже время, в мировой экономике возможно опережающее развитие азиатской экономики даст толчок для выхода из циклического кризиса. В тоже время наличие сырьевых запасов и больших запасов ЗВР позволят Казахстану достаточно «мягко» выйти из надвигающегося кризиса.

Здесь главная задача управленческой системы – внедрить прозрачный менеджмент на всех уровнях власти по европейской модели, но при этом необходимо учитывать и специфику Казахстана.

Выступления президента Н. А. Назарбаева о дальнейшем развитии демократического общества свидетельствуют о том, что Казахстан по заявлению Президента определил свой выбор в пользу демократии - «... наш выбор уже определен, цель обозначена. Однако перед нами стоит проблема выбора модели развития» /7/.

Как представляется, проблема выбора модели демократической трансформации заключается в том, что хотя ее принципы едины, на практике разные страны, избравшие демократию, имеют разновидности, отражающие как различные ступени ее зрелости, так и национальную специфику. А для того чтобы утвердиться, демократии необходимо пройти процесс адаптации к национальным условиям и традициям.

Казахстан выбрал путь поэтапной демократической трансформации. Президент Н. А. Назарбаев в своем Послании «Казахстан на пути ускоренной экономической, социальной и политической модернизации» предложил пакет инициатив — Общенациональную программу политических реформ. «Эта программа представляет единый, целостный подход к реформам государственных, политических и общественных институтов. Суть этого подхода — дальнейшая демократизация Казахстана в соответствии с традициями и принципами западных демократий и опытом ведущих государств Юго-Восточной Азии, с традициями нашего многонационального и многоконфессионального народа» /7//.

Проблемы глобализации и демократической трансформации тесно смыкаются с реформированием институциональной системы Казахстана. Не случайно общенациональная программа политических реформ, выдвинутая главой государства, предлагает продолжить реформу исполнительной власти, направленную на дальнейшую децентрализацию власти и повышение эффективности системы государственного управления. При этом вводится поэтапная выборность акимов, обеспечивается прозрачность деятельности исполнительной власти, оптимизируется численность госслужащих, повышается эффективность работы самого правительства.

Процесс политической модернизации предусматривает усиление политического авторитета законодательной ветви власти, прорабатывается вопрос о механизмах формирования правительства на основе парламентского большинства. Особое внимание уделяется борьбе с коррупцией.

Сегодня процесс демократизации казахстанского общества имеет все необходимые рычаги конструктивного и последовательного развития. Особенностью государственной политики Казахстана является поиск новых структур и методов дальнейшей демократизации, развития гражданского общества. Дальнейшее развитие демократии и модернизация политической системы являются одной из составляющих Стратегии вхождения Казахстана в число 50-ти наиболее конкурентоспособных стран мира. На пути к социально-экономическому процветанию казахстанского общества необходимо углубить

демократические реформы в обществе, сбалансировать интересы государства и общества, исходя из политических реалий Казахстана, учитывая при построении правового государства будущего культурно-исторические традиции и национальные интересы, при этом конечной целью всех трансформаций должно стать качественное изменение состояния казахстанского общества. Будущее невозможно без эффективного государства.

ЛИТЕРАТУРА

1. Джон Дьюи. Демократия и образование. Чикаго, 1916
2. Аязбеков А. "Азиатская демократия" - модель для Казахстана? // "Экономические стратегии - Центральная Азия", №01-2007, стр. 54-57
3. Н.А. Назарбаев «Казахстанский путь». Астана, 2007.
4. Назарбаев Н.А. Процветание, безопасность и улучшение благосостояния всех казахстанцев. Послание Президента страны народу Казахстана. - Алматы, 1997.
5. Майкл Портер Конкуренция = Michael E. Porter on Competition. — М.: 2006. — с. 608.
6. Статистический сборник: Социально-экономическое развитие Республики Казахстан. Агентство Республики Казахстан по статистке. Алматы, 2007
7. Послание Президента Н.А. Назарбаева народу Казахстана, 2000./ www.akorda.kz

РЕЗЮМЕ

В данной статье рассматриваются вопросы взаимосвязи процесса демократизации общества и экономического роста страны. Проанализированы перспективы макроэкономического развития РК в 2009-2013 годах, определены внешние и внутренние факторы, воздействующие на экономический рост государства, и рассмотрена модель поэтапной демократической трансформации общества.

ТҮЙІНДЕМЕ

Мақалада демократиялық қоғам және мемлекеттік экономикалық даму процессінің байланысы және тағы басқа мәселелер қарастырылған. Қазақстан республикасының 2009-2013 жылдар даму болжамы талданған, ішкі және сыртқы факторлар анықталған, сонымен бірге қоғамның демократиялық трансформация кезеңдеріндегі модель қарастырылған және олардың мемлекеттің экономикалық өсуіне әсері корсетілген.

УДК 389.6

А 34

ҚАЗАҚСТАНДЫҚ БУХГАЛТЕРЛІК ЕСЕП ЖҮЙЕСІН ХАЛЫҚАРАЛЫҚ СТАНДАРТТАР НЕГІЗІНДЕ ЖЕТІЛДІРУ МӘСЕЛЕСІ

Акимбаева Қ.Т. - аға оқытушы (Алматы қ., ҚазмемқызПУ)

Шетелдік капитал және инвестициялар тарту процесіне орай Қазақстан аймақтарына көптеген бірлескен кәсіпорындар құрылды және құрыла бермек. Мұндай бірлескен кәсіпорындар өрісіндегі, сондай-ақ өз елімізде жүргізіп келе жатқан бухгалтерлік есеп жүйесі халықаралық тәжірибемен үйлесімді бағытта жетілдірілуі, ұлттық есеп жүргізу тәжірибесіне енуі керек.

Сонымен қатар, Қазақстан экономикасына қызмет атқару мен пайда табуды мақсат тұтқан бірлескен кәсіпорындардың дамуына, инвестициялық саясатқа, сауда және саяси-әлеуметтік процестерге байланысты біздің, ұлттық бухгалтерлік есеп жүйеміз халықаралық стандарттар талабына сай жетілдіріліп дамуы керек.

Отандық бухгалтерлік есеп жүйесі ары қарай жетілдірген жағдайда қаржы салымшы инвесторлар, несиелендірушілер, басқа да заңды және жеке тұлғалар ұйымдардың қаржылық жағдайын жақсы түсініп, мұның өзіне шынайы сенімділік білдіре алады.

Біздің пайымдауымызша Қазақстандық бухгалтерлік есеп жүйесі төмендегі негізгі бағыттарға сәйкес жетілдірілуі керек.

Біріншіден, заңдастырылған негізде арнайы сараптаушылардың жұмыс тобы құрылып, мұның құрамына жақсы мамандар білікті ғылыми-зерттеушілер тартылып, бұл топтың құзырына әлемдік бухгалтерлік есеп тәжірибесін тұрақты түрде зерттеу мен зерделеу және мұның нәтижесін отандық есеп жүйесіне енгізу шаралары жүктелуі керек.

Сараптаушылардың мұндай жұмыс тобы белгісіз жылдарға дейін тұрақты қызмет атқарғаны жөн. Әлемдік бухгалтерлік есеп тәжірибесін үйрену мен зерттеу және мұның нәтижесін отандық есеп жүйесіне біртіндеп енгізу – бүгін бар, ертең жоқ мәселе түрінде қаралмауы керек.

Екіншіден, Қазақстандық есеп жүйесінде болашақта қолданылатын қазақстандық жекелеген есеп объектілеріне тән бухгалтерлік есеп стандарттарын жасау үрдісіне кәсіби мамандығы жоғары және осы саланың білімді ғалым-зерттеушілері қатыстырылып, бұлардың сараптауынан және белгілі бір ұйым тәжірибесінен өтуі керек. Егер сараптаушылар тобы өндіріс ерекшеліктеріне сәйкес келмейтін және ұлттық экономика талабын қанағаттандырмайтын халықаралық стандарттарды енгізу мәселесі орын алған жағдайда, сараптаушылар тобы басқа да альтернативтік шешім қабылдаудың жолдарын қарастырғаны жөн. Қазақстанның есеп тәжірибесінде күні бүгінге дейін қолданылып келе жатқан ұлттық тұжырымдама (концепция) және есеп принциптері мен стандарттарының мазмұны ХҚЕС мазмұнымен гармониялық үйлесімділік тәртіппен қайта қаралып, барлық жағымды тәжірибелер мен есеп жүргізудің ұйымдастырушылық шаралары белгіленіп отыруы керек.

Үшіншіден, бухгалтерлік есеп және аудит мамандығы бойынша оқу орындарында оқитын студенттерге арналған, халықаралық бухгалтерлік есеп принциптері мен стандарттары талабына сай келетін, сондай-ақ кредиттік технология жүйесімен оқытуды қамтамасыз ететін сапалы оқулықтар шығару мәселесі жылдан-жылға тиісті жоғарғы деңгейде мемлекеттік басшы органдарында бекітіліп отыруы керек.

Төртіншіден, отандық бухгалтерлік және қаржылық қорытынды есеп мазмұнын толық және сенімді даярлау мен тапсыру, сондай-ақ сыртқы пайдаланушылар мүддесін қанағаттандыру мақсатында тиісті заңнамалар және нормативтік актілер, нұсқау-ережелер нарықтық экономиканың кезеңдік дамуына қарай қаралып, жаңаланып отыруы керек.

Бесіншіден, Қазақстандық бухгалтерлік есеп жүйесін алдағы кезеңдерде халықаралық бухгалтерлік есеп стандарттарына көшіріп, мұның өзін тұрақтандыру үшін елімізде күні бүгінге дейін қолданылып келе жатқан бухгалтерлік есеп счеттарының Типтік жоспары қайта жасалынып, бұл жоспар өтеушілік (айналымдағы активтер) дәрежесін төменнен жоғарыға қарай сипаттап көрсетуі керек. Мұндай сабақтастық бағыт халықаралық қаржылық есеп стандарттарында және өркениетті елдер есебінің тәжірибесінде қаралған. Бухгалтерлік есеп счеттарының Типтік жоспарын жаңадан жасап, мұны сапалы қолдану үшін арнайы әдіснамалар, нұсқау-ережелер, салалық нормативтік актілер

мазмұны қайта қаралып, әр жылдары зерттеліп, тәжірибеден өткізіліп отыруы керек. Мұндай шаралар бір күндік немесе бір жылдық мәселе емес.

Алтыншыдан, Қазақстанда қызмет атқарушы бухгалтерлердің білімін жетілдіру, кәсіби бухгалтерлер мектебін қалыптастыру, жекелеген бухгалтерлердің алдыңғы қатарлы іс-тәжірибесін үйрену мен жариялаудың маңызы өте зор.

Жетіншіден, халықаралық ынтымақтастық немесе жаһандану мәселесіне байланысты еліміздегі қоғамдық бухгалтерлік есеп ұйымдарының басқа да халықаралық ұйымдарға мүше болып енуі, басқа да ұлттық ұйымдармен өзара ықпалдастық қызметтер атқару нәтижесінде бухгалтерлік есеп стандарттарын жасауға қатысуының рөлі зор.

Сегізіншіден, бухгалтерлік есеп өрісінде қалыптасқан ақпараттар жүйесіне тән электрондық бағдарламалар мазмұнын қайта қарап, бұларды есеп талабына сәйкес жетілдіру және ақпараттарды ЭЕМ немесе компьютерлік жүйемен өңдеу және тасымалдаудың да атқаратын рөлі зор.

Осы жоғарыда айтылған мәселелер іс жүзіне асқан жағдайда, біздің пайымдауымызша, қазақстандық бухгалтерлік есеп жүйесі біршама тұрақтанар еді. Ең негізгі мақсат отандық бухгалтерлік есептің ары қарай жетілдірілуі үшін қызмет пен міндет атқарушы бухгалтерлер қауымы тиімді сабақтастық әдістерді, алдыңғы қатарлы тәжірибені, есеп жүргізу принциптерін, әдіснамалық және нормативтік материалдар маңызын терең түсініп, шығармашылық және зерттеушілік бағытпен қызмет атқарып отыруы керек.

Қазақстандық бухгалтерлік есеп стандарттары мен ХБЕС арасындағы барабар ұғымның сәйкес келмейтін жақтарын нарықтық экономиканың заңдылығына сай бір бағытқа салу үшін мынандай шараларды іске асыру керек:

а) Қаржылық, басқарушылық және салық есебін гармониялық үйлесімге келтіру және есептің бұл түрлеріне тән нормативтік актілер мен әдіснамалық ұсыныстар енгізіп, еліміздегі қолданылып келе жатқан «Бухгалтерлік есеп және қаржылық қорытынды жөніндегі Заң» қазақ тілінде жазылып, қайта қаралғаны жөн;

б) Бухгалтерлік есеп жүйесінің беделін арттыру және ары қарай жетілдіру бағытында салық органдары мен аудиторлық фирмалар тарапынан талап етілетін кейбір төрешілдік (бюрократтық) элементтерді болдырмау;

в) Өнеркәсібі дамыған елдердің және шетелдік ірі компаниялар мен фирмалардың қазақстандық шикізат өндіруінен мол пайдаға ие болушылық мақсатын заңдастыру арқылы шектеп отыру;

г) Өзін-өзі реттейтін бухгалтерлік есепке тән қазақстандық қоғамдық ұйымдардың беделін заңды түрде көтеріп, «бухгалтер» кәсібіне тән кәсіби білімі мен этикалық тәртібі төмен кездейсоқ тұлғаларды бухгалтерлік есеп қызметіне жақындатпау т.б.

Кейінгі жылдары Қазақстан Республикасындағы бухгалтерлік есеп жүйесін халықаралық стандартқа жақындату бағытында біршама нормативтік шаралар іске асырылды. ХҚЕС-ке қарасақ, қазақстандық нормативтік актілер ұсыныс түрінде емес міндетті түрде қатаң тәртіппен қолданылатын материалдар қатарында берілген. Сонымен қатар біздің елімізде қолданылып келе жатқан қазақстандық стандарттар маңызы мен мәні жағынан ХБЕС сәйкес келе бермейді.

ХҚЕС-ке көшу мәселелерінің кейбір жақтары Қазақстан Республикасындағы заң актілерінде қаралған. «Бухгалтерлік есеп және қаржылық қорытынды есеп» жөніндегі Заңға сәйкес ҚР қаржы министрлігі жанындағы «Бухгалтерлік есеп және аудит әдіснамасы жөніндегі департаменті» халықаралық бухгалтерлік есеп стандарттарына қайшы келмейтін және халықаралық бухгалтерлік

стандарттарымен реттелмеген жаңа стандарттар жасап, мұны бекітуге құқылы деп танылған.

Сонымен қатар аталмыш департамент бухгалтерлік есеп счеттарының жұмыс жоспарын жасап, оны бекітуге міндетті деп танылған. Осы заңның тұжырымдамасына сәйкес бухгалтерлік есеп пен қаржылық қорытынды есеп жасауға міндетті өкілетті тұлғалар Қазақстан Республикасындағы бухгалтерлік есеп және қаржылық қорытынды, бухгалтерлік есеп стандарттары және бухгалтерлік есеп счеттарының жұмыс жоспарының талаптары мен ережелерін сақтауға міндетті деп танылған (Заңның 7-ші бабының 3-ші тармағы).

Біздің мақсатымыз елімізде қабылданған заң актілерінің әрбір тараулары мен тармақтарына талдау жасап, мұның жағымды және жағымсыз жақтарын ашып көрсету емес. Мәселе ұлттық бухгалтерлік есеп жүйесін ары қарай жетілдіру мен дамыту болғандықтан осы салада міндет атқарушы мамандар мен ғалым-зерттеушілерді еліміздегі бухгалтерлік есеп мәселелерін ары қарай жетілдіру процесіне шақыру болып табылады.

Қазақстандық бухгалтерлік есеп жүйесін жетілдіру тек қана жоғарыда айтылған мәселелерге ғана байланысты болмай, еліміздегі нарықтық қатынастардың тұрақты дамуымен тығыз байланысты болған жөн. Біздер бір жағынан халықаралық бухгалтерлік есеп стандарттары мазмұнын екінші жақтан қазақстандық бухгалтерлік есеп стандарттары мазмұнын терең түсініп, отандық бухгалтерлік есеп мәселелеріне баса назар аударуымыз керек.

Халықаралық қаржылық есеп стандарттары негізінде отандық бухгалтерлік есеп жүйесін ары қарай жетілдірудің негізгі мәселелерінің бірі – ұйымдарда күні бүгінге дейін екі бағытта жүргізіліп келе жатқан қаржылық және салық есебін біріктіріп үндестіру, сондай-ақ есептің жаңа қаржылық моделін құру болып табылады. Егер қаржылық есептің үндестірілген жаңа моделі құрылған жағдайда есеп жүргізудің еңбек шығындары біршама азаяды. Сонымен қатар екі түрлі есептің орнына көп мағыналы қаржылық есеп құрылып, мұның өзі салық есебіне тән есептеулер жөніндегі ақпараттар даярлауды да қамтамасыз етеді.

Отандық бухгалтерлік есепті жетілдіру мен ары қарай дамыту және ХҚЕС негізіне қарай қолайлы үйлесімді бағытқа салу үшін төмендегі шараларды іске асырған жөн:

- ұйымдар қызметінің қаржылық нәтижесін барынша қарапайым және сенімді түрде көрсету;
- мүмкіндікке қарай қазақстандық ұйымдардың қаржылық жағдайын шетелдік компаниялардың қаржылық жағдайымен салыстыру негізінде ұзақ мерзімді нарықтық қатынастарды шетелдік әріптестермен бірге құру, сондай-ақ бірлескен ұйымдар құру барысында қолайлы шешім қабылдау.

Қазақстандық бухгалтерлік есеп жүйесін жетілдіру мәселелерін талдау барысында тек қана қаржылық бухгалтерлік есепке тән мәселелерді ғана қарастырмай, сонымен қатар басқарушылық есепті ары қарай жетілдірудің жолдарын зерттеу қажет.

Қазіргі кезеңде басқарушылық есеп бухгалтерлік есептің көлеңкесінде қалып, мұның көптеген проблемалары әлі күнге дейін зерттелмей келеді. Алайда басқарушылық есептің қолайлы моделін құру бизнес пен кәсіпкерлікті дамытудың негізін құрайтындығын білген жөн.

ӘДЕБИЕТТЕР

1. Нурпеисов Э. Особенности национального учета и МСФО. 2006. А.: Издательский дом «Бико».

2. Соколов В.А.. Международные стандарты финансовой отчетности. М., 2007. Паршин С.К. МСФО в Казахстане и их применение. 2008. А.: «Учет и аудит в Казахстане».
3. Лобков Т.А. Роль и значение МСФО в стандартизации системы бухгалтерского учета. М., 2008.

ТҮЙІНДЕМЕ

Бұл мақалада қазақстандық бухгалтерлік есеп жүйесінің халықаралық стандарттар талабына сай жетілдіріліп дамуы қарастырылады.

РЕЗЮМЕ

В статье рассматривается система казахстанского бухгалтерского учета, развивающаяся на основе международных стандартов.

ВЛИЯНИЕ МИРОВОГО ФИНАНСОВОГО КРИЗИСА НА СОЦИАЛЬНО-ЭКОНОМИЧЕСКОЕ ПОЛОЖЕНИЕ ПОСТСОВЕТСКИХ РЕСПУБЛИК

Алдабердиева А. – аспирант (Кыргызстан, БГУ им. К.Карасаева)

В настоящее время буквально весь земной шар охвачен ранее небывалым глобальным экономическим кризисом, который словно опасный вирус, не обошел стороной ни одно государство, каким бы оно ни было: высокоразвитым, развивающимся, тем более, слаборазвитым. Как известно, он берет свое начало от финансового кризиса в США и был связан с ипотечным кредитованием, выдаваемым банками страны под залог недвижимости. Мало того, финансовый кризис продолжает набирать обороты и сопровождается банкротствами инвестиционных банков, паникой и потерей ключевых участников фондового рынка. Это заставляет правительства и центральные (национальные) банки многих зарубежных стран принимать срочные и безотлагательные меры по защите депозитов и поддержанию ликвидности в финансовом секторе.

Известно, что власти России сразу же выделили более 1.5 триллиона рублей на стабилизацию своей банковской системы. Конгресс и Сенат США после долгих обсуждений и мытарств также утвердили план Президента Дж. Буша и министра финансов Полсона о выделении 700 миллиардов долларов для оказания помощи крупнейшим банкам и усилению защиты вкладов населения. Правительства и центральные банки Европейского Союза и Англии приняли решение о вливании в банковский сектор 1.5 триллиона евро и 200 миллиардов фунтов стерлингов соответственно.

Подобные меры говорят о чрезвычайно сложной ситуации на мировых финансовых рынках и свидетельствует о том, что влияние кризиса очень быстро распространяется и охватывает все новые и новые страны.

Кризис отрицательно повлиял не только на финансовую сферу, но в целом и на социально-экономическое состояние всех, без исключения стран постсоветского пространства, начиная от России, скажем, кончая нашей Кыргызской Республики.

«Мировой финансовый кризис начинался как локальное ЧП на национальном рынке Соединенных Штатов. Урок ошибок кризисов 2008года доказал всем ответственным нациям, что пора действовать», - совершенно

правильно подчеркнул Президент России Дмитрий Медведев, озвучивая в своем недавнем, первом ежегодном Послании Федеральному собранию приоритетные и безотлагательные задачи, стоящие перед страной в условиях разразившегося мирового экономического кризиса.

Отметив, что после выборов в России в полную силу заработали ключевые институты власти, началась реализация новых планов долгосрочного развития экономики и социальной сферы, он признался в том, что кавказский и «набирающий обороты» финансовый кризис уже выглядели вызовом, на который страна способна дать ответ.

Следовало бы особо подчеркнуть, что мировой кризис заставляет лидеров постсоветских стран платить за допущенные в прежние времена старые ошибки дороговую цену. Они вынуждены лихорадочно искать любые пути, если не полного выхода (вряд ли, это возможно на ближайшую перспективу), то, хотя бы смягчения ударов и вполне ожидаемых последствий экономического кризиса. Наглядным примером подобных шагов можно было бы считать саммит глав государств СНГ и ЕврАзЭС, который состоялся в середине октября с.г. в г. Бишкек, где обсуждение проблем финансово-экономической сферы, возникших после нагрянувшего глобального кризиса, естественно заняло центральное место. Этим же вопросам целиком была посвящена и работа саммита глав правительств стран СНГ, прошедшего вскоре в столице Молдовы Кишиневе. Надо сказать, что эти страны начали принимать оперативные меры, направленные против отрицательного влияния кризиса на свое социально-экономическое состояние своих государств.

Если взять Россию, то ее мощная финансовая база, внушительные золотовалютные резервы, впечатляющие накопления ее Стабилизационного фонда позволяют избежать тяжелых последствий резкого мирового экономического спада. Несмотря на это, кризис все же коснулся многие отрасли экономики и социальной составляющей этой страны. Согласно официальной статистике на 1 ноября с.г. численность зарегистрированных безработных в стране составила 1 миллион 247 тысяч человек. Хотя это на 12% меньше, чем было в начале года, но где гарантия, что данное количество не будет и дальше увеличиваться. Резко упали цены на сырую нефть, что составляло основную статью валютных поступлений России, затормозился приток инвестиций, наблюдается усиленный отток капитала из страны. Кризис сокращает рабочую неделю, работников многих отраслей отправляют на вынужденный отпуск или вовсе увольняют. В России, как прямое последствие финансового кризиса, не останавливается падение фондовых рынков, из-за чего ее олигархи уже лишились около 70% своих капиталов. Самые крупные убытки у главных вершителей строительной, металлургической и нефтегазовой отраслей. Это такие российские миллиардеры как Роман Абрамович, Владимир Лисин, Олег Дерипаска, Александр Абрамов, Вагит Алекперов, Леонид Федун, Дмитрий Рыболобов и др. Как подсчитала информационная корпорация «Блумберг», стремительное уменьшение объема их капитала в среднем в 3-4 раза привело к тому, что общие потери первых 25 российских толстосумов-коммерсантов составили более 230 миллиардов долларов. Это еще не конечная точка.

Российские власти предприняли ряд действенных, оперативных мер по стабилизации финансового рынка, которые, как считают, должны принести желаемые результаты. В частности, государство оказало финансовую поддержку многим крупнейшим банкам, выделив на эти цели астрономическую сумму, исчисляемую как было подчеркнута, в полтары триллиона долларов. Для сохранения стабильности экономики внесены изменения в основной финансовый

документ-федеральный бюджет России на 2008 год и на плановый бюджет на 2009-2010 годов.

Как известно, экономика всегда определяла и будет впредь определять политику. Именно по этому лидер России Д.Медведев обозначая в своем Послании наиболее важные темы, выдвинул 10 инициатив по развитию политической системы страны, предложение по корректировке конституции РФ, а также социальные вопросы, такие, как дальнейшее развитие образования, в частности, школ, совершенствования медицинской службы, пенсионной системы, резкого усиления борьбы с коррупцией. Учитывая это обстоятельство, многие политологи, социологи, комментаторы и эксперты оценили Послание как знаковый, актуальный документ, направленный на гуманизацию страны, поскольку Президент России огласил принципиально важную вещь, гласящую, что в центре политики всего должен стоять человек. Не государство, а именно человек. Кстати, Америка, помимо конкретных финансовых проблем, столкнулась еще с двумя другими трудностями: социальной и интеллектуальной. Бесспорно одно: ныне абсолютное большинство стран мира, в т.ч. постсоветского пространства (о России мы специально остановились выше) вынуждены просить помощи у Международного валютного фонда (МВФ) или у той же самой России (н: Исландия). Для полноты картины, приведем несколько конкретных примеров, наглядно характеризующих современное состояние финансово-экономической системы ряда стран, ранее входивших в единое Союзное государство.

На Украине-самой крупной в экономическом отношении на постсоветском пространстве стране, финансовый кризис совпал с политическим, что не дает ей возможность выработать единый, согласованный план действий по выходу из глубокого экономического кризиса. Нет спора, что там, в течение продолжительного времени, царят идейный разброд и шатание, одним из главных виновником которых является непримиримое противостояние между президентом В. Ющенко и премьер-министром Ю.Тимошенко за возможность овладения реальной властью в стране. Сколько политических партий (Пропрезидентский Блок Ю. Тимошенко, Партия регионов В. Януковича, Компартия и др.) и столько же, с их стороны выдвинутых планов и предложений, которые порой диаметрально противоположны друг другу.

Если национальный банк в срочном порядке не изыщет валюту, то страну ждет настоящий дефолт, било тревогу Украинское руководство. И МВФ выделил кредит в сумме 16,43 миллиарда долларов, выдвинув при этом почти, что политическое требование, чтобы украинский парламент принял антикризисный план, предложений Ющенко.

Дефицит бюджета в стране достиг уже более 4,3 миллиарда долларов, пенсии намечают понизить, введен мораторий на выдачу срочных материалов сроком на шесть месяцев. Горнометаллургическая промышленность, доля которой в экономике страны составляла 27% и приносила половину валютных поступлений, фактически перестает действовать. Пенсии собираются понижать, т. К. сам Пенсионный фонд также находится в дефиците. А мораторий на выдачу срочных вкладов сроком на полгода наложили еще в октябре. В то же время власти страны никак не договорятся, каким образом следует тратить полученный от МВФ срочный кредит. Так, премьер-министр дала обещание направить эти деньги только металлургам. Она одновременно пригрозила национализировать Промышленно-инвестиционный банк Украины, если он не сумеет рассчитаться с долгами перед металлургической отраслью.

В Армении идут забастовки, в Азербайджане наблюдается секвестр (ограничение расходной части государственного бюджета). Страны Прибалтики:

Эстонию, Литву и Латвию, которые стали членами Европейского Союза (ЕС) и постоянно кичились стабильность и ростом своей экономики, лихорадит точно так же, как и всю остальную Европу.

Нельзя обойти вниманием сегодняшнее экономическое положение Казахстана, который развивался стабильно, из года в год наращивая свой промышленный и финансовый потенциал, планомерно решая социальные проблемы своего населения. Это вызывало одобрительное отношение, поддержку и даже здоровую зависть со стороны других республик СНГ. Однако, всемирный финансовый кризис не пощадил и его. Как утверждает известный эксперт Досым Сатпаев, казахское «экономическое чудо» лопнуло вместе с «финансовыми пузырями» и заставило правительство лихорадочно искать новые экономические модели развития страны, более приемлемые для периода затягивания поясов. Стройки в стране встали, рудники замораживаются, последняя надежда – на Фонд национального благосостояния, созданного по норвежской модели, - отмечают казахские социологи. Кредита МВФ страна не может получать, потому что долги не отдает, поэтому Астана намерена занять его у России. Международное рейтинговое агентство Fitch ratings пересмотрело суверенный рейтинг Казахстана с «BBB» до «BBB-» - с негативным прогнозом.

Есть мнение, что по сравнению с Казахстаном в остальной части Средней Азии более спокойнее. Там действуют превентивно (предупреждающе): так, в Узбекистане власти решили поддержать свои банки госдотацией в размере 130 миллионов долларов. Считается, что экономика у этих стран закрытая. Поэтому, мол, там и кризиса не наблюдается. К примеру, экономика Узбекистана признана локальной, замкнутой, самодостаточной. В то время, когда всем другим соседним республикам грозит опасность неминуемого упадка, она быстро развивается. Видимо этим и объясняется то обстоятельство, что эта Узбекистан буквально приостановило свое участие в ЕврАзЭС, поняв, что эта организация пока не в силах решить возникшие экономические трудности. Но это только на первый взгляд. На самом деле кризис, в полном смысле этого слова, уже властвует в Таджикистане возможно в несколько меньшей степени – в Туркменистане.

Таким образом, нагрянувший мировой глобальный кризис быстро обнажил проблемы, которые копились годами, и внезапно заставили заплатить за принятые в прежние годы неэффективные решения слишком большую цену. Как видим кажущаяся щедроты МВФ обернулась именно такой кабалой.

В Молдове, кроме прочего, также принято решение о запрещении досрочно снимать банковские вклады граждан республики. Грузия, которая рванула военную авантюру против Южной Осетии, втянув в нее Россию, в одностороннем порядке объявила о своем выходе из состава СНГ, отозвала своего посла из Москвы, и получила крупный кредит из МВФ, видимо, в «награду» за свою антироссийскую политику и неумное стремление во что бы то не стало, попасть в Евросоюз и НАТО.

Что касается Кыргызской Республики, то характеристику ее нынешнего экономического положения целосообразно было бы начать с Послания Президента К.Бакиева, озвученного в начале октября месяца. В нем глава государства подвел итоги социально-экономического развития за истекший год, вкратце проанализировал достигнутые успехи в развитии промышленного производства, социальной среды, вопросах сохранения стабильности в стране, улучшении деловой сферы, планомерного осуществления регулятивных реформ, поднял и другие, важные вопросы. Одновременно он коснулся проблем непредсказуемости экономических и политических процессов, подчеркнув, что многие страны уже ощутили, и, вероятно, будут продолжать ощущать тяжелые последствия глобальных финансовых потрясений. При этом К.Бакиев сделал

особый упор на неизменность курса на обновление реформ, что является единственно возможной альтернативой адекватно отвечать на риски и угрозы, которые ныне стоят перед Кыргызстаном.

Считается, что мировой финансовый кризис пока не оказывает заметного отрицательного влияния на его нынешнее экономическое положение. На наш взгляд, это-пока явление временное. При этом следует иметь в виду, что наша слабость в развитии внутреннего фондового рынка в настоящее время ставит своеобразное препятствие на пути его прямого влияния на республику. Однако, уповать на данный фактор все же не следовало бы, ибо уже сегодня имеется место, хотя и косвенное, но все же отрицательного влияния кризиса на экономику Кыргызстана, которое становится все более явственным. Доказательством этому служат следующие моменты.

Это во-первых, резкое сокращение денежных переводов от кыргызских трудовых мигрантов, работающих в ближнем и дальнем зарубежье. Если прежние годы они составляли от одного почти до 1.5 миллиардов долларов, то в этом году ожидается в полтора, два раза меньше. Вдобавок, к этому, в настоящее время в связи с сокращением объемом производства, идет их массовое увольнение с ранее занимаемых рабочих мест. Прежде всего, с объектов строительной сферы. Один только пример. Приостановка своей деятельности крупной китайской строительной компании в Алматы, оставила без работы сотни и сотни кыргызских трудовых мигрантов. Такое же положение во многих российских городах, в первую очередь, в Москве, где сокращению подверглись более тысячи гастарбайтеров.

Во-вторых, продолжающееся сокращение притока иностранных инвестиций, что весьма больно бьет по экономической стабильности страны.

Следующий фактор-это колебание обменного курса доллора и национальной валюты, что само по себе является негативным явлением и даже могло бы привести к односторонней девальвации кыргызского сома.

Другой момент-это сокращение спросы на наши отечественные товары и продукцию. Если иметь в виду, что нашими главными торговыми партнерами являются Казахстан и Россия, на долю которых приходится свыше 45% всей внешней торговли, то все встанет на свои места.

Известно, что в Кыргызской Республике все еще разработан действенный механизм экономической защиты. Около 80% товаров народного потребления являются импортными, т.е. поступает из зарубежных стран. В настоящее время темпы роста внутреннего валового продукта на 2 процента ниже запланированного. В частности, снижены темпы роста в таких бюджетобразующих отраслях, как производстве строительных материалов, продукции пищевой и перерабатывающей промышленности. Помимо того ожидается. Что за период с сентября т.г. по март 2008года потери бюджета составляет порядка 685 миллионов сомов.

Нынешний острый энергетический кризис, связанный ограничением подачи электроэнергии, ее веерным отключением, которые чувствительно ударили по швейной промышленности, имевшей до этого стабильный рост. В результате уменьшился объем ее производства на 500 миллионов сомов.

По итогам 9месяцев инфляция составила 15,6%, ожидается, что за весь 2008 год она может достигнуть уровня 20-22%. Это очень много для нашей республики. И где гарантия, что она не перешагнет и этот рубеж? Сегодня внешний долг республики достиг астрономической суммы 2миллиарда 250миллионов долларов, а уровень теневой экономики превысил 60процентной

отметки. Все это является отрицательным влиянием мирового всеобщего финансово-экономического коллапса на нашу экономику.

По всем приметам, ее впереди ожидают еще более худшие времена, о чем во всеуслышание заявляют лица. Непосредственно ответственные за экономический сектор страны. Так недавно, на заседании правительства, министр экономического развития и торговли КР А.Жапаров обиняков «торжественно» объявил, что в феврале-марте 2009года страна будет подвергнута жесткому финансовому кризису. По его словам, он ощутимо ударит, в первую очередь по банковской системе, возникнет вероятная опасность, что вкладчики могут лишиться порядка 15,7 миллиардов сомов своих сбережений. Если иметь в виду, что из этой суммы 2,7миллиардов сомов принадлежат физическим лицам, то легко представить себе тяжелые социальные последствия банкротства депозитной сферы.

Министр промышленности, энергетики и топливных ресурсов республики С.Балкибеков, выступая 11ноября с.г. по прямому телеэфире «образовал» население, сообщив, что с начала февраля следующего года можно ожидать энергетического кризиса, с начала февраля следующего года будут возобновлены плановые отключения подачи электроэнергии ее потребителям. Если на самом деле будет так, то энергетический кризис в Кыргызстане грозит катастрофой всему региону, так как может, грохнет вся объединенная энергосистема центральной Азии (ОЭС ЦА). В то же время отключения, имевшие место в сентябре – октябре т.г., нанесли экономике республики уже ущерб в более чем 5миллиардов сомов.

Социальная политика осуществляется, опираясь на экономические функции государства. Если исходить из этой аксиомы, то легко понять нынешнее социальное положение населения страны, оказавшихся под тиском финансового кризиса. Далеко не лучшее положение в этом отношении складывается и в Кыргызской Республике, подтверждением чему является отсутствие твердых, устоявшихся социальных гарантий и социальных выплат, повышение цен на электроэнергию, газ, на многие виды продуктов питания, коммунально-бытовые услуги, сервисное обслуживание и т.д. Все это не может не вызвать недовольства населения, которое пытаются использовать в своих целях различные оппозиционные политические партии, движения, а так же неправительственные организации.

С учетом всех этих обстоятельств республики предпринимают превентивные опережающие меры, чтобы максимально смягчить воздействия глобального финансового кризиса на экономику и социальное положение населения страны.

Благоприятные перемены и оздоровление социально-экономического положения Кыргызстана в значительной степени зависит от двустороннего взаимовыгодного сотрудничества и связей с другими государствами, прежде всего и Россией, Казахстаном, Китаем. Если иметь в виду нашу страну и республику Казахстан, то оба государства всегда проявляли стремление к широкому политическому сотрудничеству, развитию всесторонних, взаимовыгодных двусторонних связей во всех областях жизни. Это обусловлено не только тем, что они тесно граничат друг с другом, но, прежде всего глубокими родственными корнями, сходством культур, традиций, общностью исторических судеб наших двух стран, но так же подлинно дружескими, добрососедскими отношениями. Нет никакого сомнения, что они и дальше и будут планомерно и неуклонно развиваться, что выгодно обеим сторонам.

Встает вполне закономерный и объективный вопрос: как долго будет «свирепствовать» финансовый кризис, можно ли найти выход из его жестких

тисков? Как мы отмечали выше, в настоящее время все ведущие мировые державы и в одиночку и сообща предпринимают адекватные меры по обузданию его пагубного влияния на социально-экономическую ситуацию стран, на противодействие всему тому, что происходит сейчас в мире. Так документы, написанные на саммите глав правительств, состоявшегося недавно в Кишиневе, направлены на борьбу с глобальным кризисом.

Что касается «саммита двадцати» состоявшегося 17 ноября в Вашингтоне, то лидеры стран-участниц наметили шага по выходу из мирового кризиса. В итоговом коммюнике саммита четко названы причины кризиса, необходимость принятия срочных мер по поддержке рынков уделено серьезное внимание на реформирование мировой финансовой системы, борьбу с отмыванием незаконных доходов, а так же повышение роли МВФ и Всемирного банка. Как отмечают компетентные эксперты и специалисты, они носят пока общерекомендательный характер. И от того, какое конкретное наполнение в дальнейшем он получит, будет зависеть успех и конечные результаты борьбы с мировым финансовым кризисом. Так что придется ждать и надеется на лучшее.

ЛИТЕРАТУРА

1. Слово Кыргызстан. -13 июнь 2005г.
2. Российская газета.-12-14ноября 2008г
3. Комсомольская правда.-20-22ноября
4. Вечерний Бишкек-11-14 октября
5. Слово Кыргызстана-4 ноября
6. Кыргыз Туусу-6октябрь
7. <http://www.lenta.ru/>
8. <http://www.izvestia.ru/>
9. <http://www.tazar.ru/>
10. <http://gazeta.ru/>
11. <http://www.ferghana.ru/>
12. <http://www.ca-news.org/>

ТҮЙІНДЕМЕ

Мақалада әлемдік қаржы дағдарысының таяу шетелдердегі әлеуметтік-экономикалық жағдайға әсері қарастырылады.

РЕЗЮМЕ

В статье рассматриваются влияние мирового финансового кризиса на социально-экономическое положение постсоветских республик.

УДК 657.6. 012

ОПТИМАЛЬНОСТЬ ВЫБОРА АУДИТОРСКОЙ ФИРМЫ

Альжанов Е.Ж. - аспирант (г. Алматы, КазЭУ им. Т. Рыскулова)

На сегодняшний день деятельность аудиторских фирм как таковая, занимает особое место в экономической деятельности нашей страны. В условиях интеграции Казахстана в мировое экономическое сообщество и перехода на Международные стандарты финансовой отчетности (МСФО) и Международные стандарты аудита (МСА) непрерывно возрастает значимость аудиторской проверки предприятий.

Выбор аудиторской фирмы, необходимость которого у многих компаний возникает, как правило, в конце финансового года, следует оставить на усмотрение собственника предприятия, не перепоручая его руководителю организации, его заместителям, финансовому директору или главному бухгалтеру. Таким образом, собственник сможет составить свое мнение об истинном положении дел.

Основным требованием при подобном выборе должен быть высокий уровень квалификации, отличное знание законодательства в области аудита, бухгалтерского учета, налогообложения и права сотрудниками аудиторской фирмы. При этом желательно наличие опыта проверок аналогичных предприятий, совпадающих с предприятием собственника по сегменту промышленности. Конечно, можно закрыв глаза, ткнуть в справочник и выбрать одну из компаний. Тем более что на текущий момент имеется довольно внушительный по размерам список подобных компаний. Заключение аудиторской компании в этом случае необходимо для сдачи отчетности клиента, сроки проверки будут сокращены до минимума и стоимость подобного аудита мало отразится на бюджете организации клиента. Сознавая тот факт, что заключение требуется формального характера, сами аудиторы не будут задумываться о настрое на качественное проведение проверки.

Тем руководителям и собственникам, которых не устраивает проведение формального аудита, соответствующего действующему законодательству, предстоит найти ответы на главный вопрос: «На что следует обратить внимание?»

Прежде всего, стоит поинтересоваться о наличии лицензии на осуществление аудиторской деятельности, положительных рекомендаций на рынке, отсутствии претензий к аудиторской фирме со стороны других клиентов, участия в профессиональном аудиторском объединении, договора страхования риска профессиональной ответственности за нарушение договора на аудиторскую проверку.

Собственнику предприятия не помешает поинтересоваться у фирмы о наличии в аудиторской фирме внутренней системы контроля, о наличии внутрифирменных стандартов и о наличии квалификационных аттестатов аудиторов. Внутренняя система контроля обеспечивает качественное оказание услуг. Внутрифирменные стандарты регламентируют проведение аудиторских проверок. А наличие аттестованных аудиторов указывает на то, что персонал компании постоянно повышает свой профессиональный уровень. Так как не все компании могут себе позволить пригласить для проведения аудита одну из четырех престижных западных аудиторских фирм, необходимо выбирать аудиторскую фирму среди немалого количества других западных и отечественных компаний. Также необходимо удостовериться, что руководители и сотрудники аудиторской фирмы: 1) не являются учредителями, руководителями, бухгалтерами аудируемых лиц, несущими ответственность за организацию и ведение бухгалтерского учета и составление финансовой отчетности; 2) не состоят с учредителями, должностными лицами, бухгалтерами аудируемых лиц, несущими ответственность за организацию и ведение бухгалтерского учета и составление финансовой отчетности, в близком родстве; 3) не оказывали услуги аудируемым лицам по ведению и восстановлению бухгалтерского учета за последние пять лет, а аудируемые лица, включая их дочерние организации, филиалы и представительства, не являются учредителями самой аудиторской компании.

Достоверная информация о финансово-хозяйственной деятельности предприятия формируется бухгалтерским учетом. По его данным составляется отчетность. Показатели бухгалтерской отчетности используются не только для

анализа результатов деятельности предприятия, но и налоговыми органами в целях более полной уплаты налогов. Чем больше сумма, подлежащая уплате в виде налогов, тем меньше желания у предприятия производить их оплату. При умелом использовании существующего законодательства и особой трактовке отдельных положений возможно уменьшение этих сумм. При обнаружении любых нарушений в бухгалтерской отчетности, налоговыми органами широко применяются штрафные санкции, размеры которых постоянно растут.

Поэтому большая часть предприятий, обращающихся за помощью к аудиторским фирмам желая привести свою отчетность в соответствие с принятыми нормами, надеется избежать разногласий с налоговыми органами, результатом которых вероятней всего будут штрафы. Немалое количество организаций вынуждено выбирать аудиторскую фирму потому, что по определенным показателям своей деятельности, они попадают под закон об обязательной аудиторской проверке.

Таким образом, особенность аудиторского рынка состоит в том, что предприятия вынуждены выбирать аудиторскую фирму, одни нацеленные на прохождение проверок налоговыми службами, другие для соблюдения законодательства, остальные по обеим причинам и какая-то часть из-за неквалифицированного ведения бухгалтерского учета на предприятии за определенный промежуток времени. В первое время отношение к аудиторам было схоже с отношением к ревизорам, но в дальнейшем оно изменилось на то чувство, которое пациент испытывает к доктору, помогающему избежать в будущем осложнений со здоровьем.

Собственнику предприятия необходимо при выборе фирмы, во-первых, разделить аудиторские фирмы на три категории: крупные, средние и мелкие, по годовому обороту и численности сотрудников. Лучше выбирать фирму-аудитора соответственно своим масштабам. Далее выбрать из них те фирмы, которые подходят по территориальному признаку, чтобы в дальнейшем не улаживать какие-либо проблемы или разногласия курсируя вдоль и поперек по всей стране. Это существенно упрощает формирование выборки из наиболее типичных представителей указанных категорий и позволяет проводить исследование только по ним, а не по всем аудиторским фирмам.

Аудитор обязан знать и придерживаться законов, которые принимает правительство, что подразумевает то, что аудиторская проверка является услугой, единой для всех аудиторских компаний. Это приводит к сильному отличию аудиторского рынка от потребительского, где возможности для творчества в области новых товаров ничем не ограничены.

В данном же случае основная услуга четко определена, а творчество возможно лишь в области вспомогательных услуг. Таким образом, отличительной чертой аудиторского рынка является четкое определение вида и содержания основного товара, единого для всех участников этого рынка. Таким товаром является аудиторская проверка, проводимая в соответствии с существующими законами.

Таким образом, основной товар или аудиторская проверка одинакова для всех аудиторских фирм. Она проводится в соответствии с существующим законодательством. Следовательно, фирмы отличаются только по качеству проверки и по ее стоимости. Качество определяется наличием квалифицированного персонала, а стоимость услуг фирмы можно узнать из ее прайс-листа.

В большинстве случаев собственник или директор предприятия поручает первоначальную выборку произвести бухгалтеру, чтобы позже выбрать одну

фирму из пяти-шести, представленных на рассмотрение и одобрение руководству. Лучше естественно самому опросить руководителей клиентов выбираемой фирмы, указанных в списке в качестве тех, кто воспользовался услугами данной фирмы. Выяснить их мнение об аудиторской фирме, услугами которой они пользуются или пользовались ранее. В результате станет понятно, какие именно клиенты отдают предпочтение и каким аудиторским фирмам. Это даст возможность определить круг фирм, среди которых стоит выбирать аудиторскую фирму.

Наличие рекламы фирмы в платных изданиях может говорить в пользу выбираемой фирмы. Это указывает на наличие маркетинговой кампании в аудиторской фирме. Не помешает узнать дату организации компании.

Вследствие того, что давно наблюдается тенденция, при которой все больше и больше предприятий стремится получить весь спектр аудиторских услуг от одной и той же компании следует обратить внимание на количество и разнообразие оказываемых фирмой услуг. Также приветствуется наличие в штате юриста для юридических консультаций.

При выборе аудиторской фирмы нужно рассмотреть наличие системы скидок, льгот, форм и систем оплаты труда, предоставляет ли фирма подробную калькуляцию затрат и стоимости услуг, формирует ли объем консультационных услуг, исходя из финансовых возможностей фирмы собственника или нет, понятны ли порядок определения затрат и принципы их формирования.

Таким образом, теперь, если аудиторская фирма хочет успешно развиваться, она должна, как минимум, оказывать весь спектр аудиторских услуг. Остается выяснить, насколько он полон на выбираемой аудиторской фирме. Неплохо узнать, предлагается ли фирмой разовые и абонентские проверки, предполагают ли абонентские проверки небольшое снижение стоимости услуг с сопутствующими бесплатными разовыми консультациями в течение года, так как абонентская проверка предполагает несколько выездов аудиторов за год для промежуточных проверок. При этом возможно ли снизить стоимость абонентского договора, отказавшись от бесплатных разовых консультаций.

Ответственный за выбор фирмы может провести социологический телефонный опрос с целью выяснить, насколько предприятия удовлетворены своими фирмами-аудиторами, организовать выборку статей, опубликованных в финансовых, экономических журналах или газетах, описывающих историю развития выбираемой фирмы, содержащих интервью с руководством, описывающих планы на будущее. Также можно проверить участие сотрудников фирмы в соответствующих выставках, семинарах, тренингах.

Самое главное для фирмы, выбирающей аудитора, состоит в том, чтобы определиться с тем, что для нее важнее – решение конкретной назревшей проблемы или долгосрочный выбор партнера.

ЛИТЕРАТУРА

1. Бычкова С.М. Аудиторская деятельность. Теория и практика. – СПб.: «Лань», 2000. – 320 с.
2. Котлер Ф. Основы маркетинга: Пер. с англ. — “Бизнес-книга”, 1995, ноябрь, “ИМА-Кросс. Плюс”.
3. Макхэм К. Управленческий консалтинг /Пер. с англ. – М.: Изд-во «Дело и сервис», 1999. – 288 с.
4. Пятенко С.В. Выбор аудитора и консультанта. – М.: ИД ФБК-ПРЕСС, 1998. – 176 с.
5. Пятенко С.В. Работа аудитора и консультанта: Учебное пособие. – М.: ИД ФБК-ПРЕСС, 1999. – 152 с.

ТҮЙІНДЕМЕ

Авторлық мақалада аудиторлық фирмаларды таңдаудың оңтайлы жолдарын қарастырады. Таңдауды мекеменің меншік иесі жасайды. Бұл ретте аудиторлық фирманың қызметкерлерінің жоғары мамандық деңгейі, аудит, бухгалтерлік есеп, салық салу жүйесі, құқық саласындағы заңнаманы жақсы меңгеруі басшылыққа алынады. Сондай-ақ, ұқсас салада аудиторлық тексеру тәжірибесі де ескеріледі. Аудиторлық тексерісте фирмашілік стандарттар негізге алынады.

РЕЗЮМЕ

В статье раскрываются проблемы организации аудиторско-консультационных услуг. По утверждению автора, в связи с изменением социально-экономических ситуаций, в частности ипотечный бум, пресмотр строительства жилья, различных типов помещений активно влияют на выбор аудиторских компаний. При этом могут резко сокращаться число организаций, заинтересованных в аудите и учете ресурсов. Поэтому востребована качественная аудиторская деятельность.

336.4 74

Б 17

ҚАЗІРГІ НЕСИЕЛІК МЕХАНИЗМ: МАЗМҰНЫ, ЭЛЕМЕНТТЕРІ ЖӘНЕ ЕРЕКШЕЛІКТЕРІ

Байділдаева С.Б.- аға оқытушы, Альмуханова З.А.- аға оқытушы
(Алматы қ., ҚазмемқызПУ)

Қазіргі отандық банктік тәжірибеде, сондай-ақ «Банктік бухгалтерлік есеп», «Ақша, несие, банктер» және «Банк ісі» пәндері бойынша жазылған жоғарғы оқу орындарының оқулықтарында «несиелік механизм» немесе «несиелеу механизмі» деген түсінікті кездестіру қиын. Ал кеңес әдебиеттерінің барлығында, аталған ұғымға деген көзқарас бірдей емес. Шындығында да, несиелік механизмнің қазіргі мазмұны, яғни нарық талабына сәйкес өзгерген ұғымы жайлы арнайы жүргізілген зерттеулер жоқ десе болады.

Механизм дегеніміз не? «Механизм» термині өзінің шығу тегі техникалық болғандықтан да, оны техникалық категория ретінде қарастырады.

Экономикалық түсінікті: «механизм» - бұл белгілі бір қызметті жандандыруға және бір нәрсені іске қосуға болатын құралды білдіреді. Бұл мағынасында «механизм» термині басқаруда жиі қолданылады. Яғни, оның мәні экономикалық, оның ішінде несие саясатының міндеттерімен анықталатын, басқарылатын объектіге басқаратын субъектінің әрекет ету мазмұнымен байланысты болып келеді.

Несиелік механизмнің қазіргі тұжырымын теориялық тұрғыдан қарастырудан бұрын, жоспарлы экономика және қайта құру тұсында қызмет еткен несиелік механизмнің нарықтық экономикаға қызмет ету байланыстарын ескеру қажет.

Несиелік механизм 70-ші жылдардың ортасында Ю.П.Авдиянцтың, Д.А.Аллахвердиянның, Н.Д.Барковскийдің, В.С.Панековскийдің белсенді түрдегі оқып үйрену затына айналғанды. Авторлар несиелік механизмнің сипаты туралы

тікелей сұрақ қоймайды, дегенмен де, олардың қорытындылауынан көрінетіндей, олар көбіне бұл механизмдегі объективтік және субъективтік негіздердің араласуы туралы бірдей көзқараста болады. Бірақ та бұл экономистердің позицияларының барлығымен бірдей келісе беруге де болмайды. Н.Д.Барковский былай деп жазады: «банктік несиелік -есеп-айырысу механизмі терминін біртұтас пайдалану қажет. Жалпы, «несиелік механизм» түсінігіне кең көлемді мағына берілуге тиіс. Менің ойымша, бұл механизм тек несиенің қызмет ету ауданында ғана әрекет етпейді, сондай-ақ несиеге негізделетін басқа да ақшалай қатынастар ауданында әрекет етеді. Мұндай банктің экономикалық механизмі туралы түсінігі, банктің басқа да өзара тікелей байланысты қызметтер қатынастарын (ақша айналысын ұйымдастыру және реттеу, ақшалай қаражаттар тарту, есеп-айырысуларды ұйымдастыру) атқаруына негізделеді». Әрине, несиелік механизмнің мұндай ауқымды түсінігімен келісу қиын.

Д.А.Аллахвердиянның ойынша «социалистік қоғамның қаржы-несие механизмі бұл біздің партияның біртұтас қаржы саясатын жүргізуді камтамасыз етуге, барлық өндіріс субъектілерінің – кәсіпорындардың (бірлестіктердің) және олардың ұжымдарының, салалардың және жалпы мемлекеттің ортақ экономикалық мүдделерін жасауға арналған қаржы қатынастарын жоспарлы түрде басқару әдістері мен формаларының жиынтығын білдіреді».

Д.А.Аллахвердиянның берген анықтамасында қаржы-несие механизміне несиелік қатынастар кірмейді, себебі, ол несиені қаржының құрамдас элементі ретінде қарастырады.

Осыған байланысты М.А.Пессельдің берген анықтамасы біршама қолайлы. Оның ойынша, «Қаржы-несие механизмі социалистік шаруашылықта қолданылатын қаржыландыру және несиелеу формалары мен әдістерінің, қаржы қатынастарының жиынтығын білдіреді. Ол өндіріске ықпал етуші экономикалық тұтқа ретінде тауар-ақша қатынастарын пайдалануға негізделген, сондықтан да жоспарлау органдарының үкімді тапсырмаларын орындау бағыттарында әрекет етуге тиіс».

М.А.Пессель өзінің еңбегінде қаржы мен несиенің механизмдеріне біртұтас әдістемелік тәсіл қолданудың қажеттігін негіздеуге тырысады. Ол: «Ақшалай қатынастардың қаржы-несие формаларының біртұтастығы және ұштасып жатуына байланысты қаржы-несие механизмін ұйымдастыру мәселелерін жеке бөліп қарауға болмайды» - деп жазады.

М.А. Пессельдің қаржы-несие механизмінің анықтамасына несиелік қатынастарды қосуын қолдай отырып, Б.К.Иришев, оның көзқарасын былай толықтырады: «қаржы - несиенің механизмін басқарудың әртүрлі деңгейлерінде өндіріс деңгейлігінің өсуіне ықпал ететін және ақшалай қаражаттарды жоспарлы түрде құруды, бөлуді және пайда алуды тауар-ақша қатынастары жағдайында күн заңының талаптарын ескере отырып, жүзеге асыратын қаржы және несиенің тұтқалары мен ынталандыру жүйесі білдіреді».

Әрине, жоғарыда келтірілген пікірлердің барлығы, қаржы мен несиенің өзара байланысындағы аталған мәселелерді кеңірек зерттеуді көздейді. Бірақ та бұл тәсіл қарастырылып отырған экономикалық категориялардың механизмдерінің өзіндік ерекше белгілерін талдау деңгейіне төмендейді. Сондықтан да, несиені зерттеуге өздерінің жұмыстарын арнаған көптеген экономистер несиелік механизмді жеке қарастырып, оның мазмұнына, элементтеріне және мақсатына көңіл аударады.

Несиелік механизмді дербес бір зерттеу объектісі ретінде бөліп қараудың қажеттігін айта келіп, М.С.Атлас былай жазады: «ҚСРО-дағы шаруашылық механизм – күрделі басқару жүйесін білдіреді. Бұл жүйеге оның буыны ретінде: жоспарлау механизмі, шаруашылық есеп, бағаны басқару, қаржы және несиелік механизмдер кіреді». Бұл позицияның дұрыстығын шаруашылық механизмінің

құрамына кіретін экономикалық категориялардың іс-әрекеті олардың спецификалық механизмдерімен қарастырылумен байланыстыруға болады.

В.И.Рыбин бұл позицияны келесідей түрде бөледі: «Әрбір дербес экономикалық категориялардың өзіндік қызмет ету және даму механизмі болады, мысалға, қаржы - қаржы механизмі, несиені - несиелік механизм, ақша - ақшалай механизм».

«Қаржы және несиені» сөздігі бойынша «*несиелік механизм*» бұл несиелеу принциптерін, несиені жоспарлауды және несиені басқаруды қамтитын, шаруашылық механизмнің құрамдас бөлігі ретінде тұжырымдалады. Несиені басқару банктік несиелеу әдістерін және шарттарын, оны сандық реттеу тәсілдерін, несиені үшін алынатын пайызды қамтиды. Несиелік механизм экономикалық заңдарымен, мемлекеттің экономикалық саясаттың іс-әрекеттерімен, социалистік ұлғаймалы ұдайы өндірістің мақсаттарымен, халық шаруашылығының тиімділігін арттыру міндеттерімен анықталады. Несиелік механизм көмегімен несиелік саясат жүргізіледі» делінеді.

Несиелік механизмнің бұл түсінігімен келісе отырып, мұндай тәсілдің, қазіргі нарыққа өту жағдайында нақты бір коммерциялық банктің жұмысын, оның клиенттерімен несиелік қатынасын ұйымдастыру көзқарасынан толық бағалауға жеткіліксіздігін айта кеткен жөн. Сондықтан да бүгін әр банктің несиелік механизмне баға берудің маңызы арта түседі. Екінші жағынан, бұрынғы жүйедегі несиелік саясаттың біртұтастығын, яғни оны мемлекет жасап және жүргізгендігін ескерсек, қазіргі коммерциялық банктердің жеке несиелік саясат жүргізуге толық құқылығын естен шығармау керек. Үшіншіден, кешегі жүйеге тән несиені бір орталықтан жоспарлау сияқты элементтері тарихқа кетті десе болады.

Өткен несиелеу жүйесінде несиенің экономикалық категория ретіндегі рөлі болған жоқ. Өйткені, ескі жүйе тұсында бір орталықтан бөлінетін принцип негізінде жалпы мемлекеттік ссудалық қор құрылып, сол қордың қаражаты жоспарға сай банктер арқылы шаруашылық субъектілері арасында бөлінді. Мұндағы несиенің қайтарымдылық принципі сақталмады, көптеген несиелер жоспар орындалса болды деген ұранмен жұмыс жасағандықтан да, оларды қайтарылмаған жағдайларда шегеріп тастап отырды. Демек, несиені мен қаржы арасында ешқандай да айырмашылық болмады. Несиелік ресурстың көлемі халық шаруашылығы үшін қажетті несиенің көлеміне байланысты анықталды да, ал банктің қалған ресурстары қаржы ресурсы деп саналды. Міне осындай ережеге сай несиені беру барысында несиелік тәуекел деген түсінік те болған жоқ.

Э.А.Уткиннің авторлығымен дайындалған Банктік терминдер сөздігінде: «*несиелік механизм* - несиелеу принциптерін, несиелік жоспарлауды және несиені басқаруды, банктік несиелеудің шарттары мен әдістерін, оны сандық реттеуді, несиені үшін пайыз алууды қамтитын шаруашылық механизмнің құрамдас элементі» деп беріледі.

Бұл пікір де, алдындағы түсінікті қайталайды. Яғни, екеуі де несиелік механизмнің мазмұнында өткен жүйеге қызмет еткен басты элемент ретінде несиені жоспарлауды қайталап қарастырады. Әрине, ол уақыттарда несиені жоспарлаудың қажеттігі социалистік экономиканың жоспарлы, пропорционалды даму заңының әрекет етуіне негізделген болатын.

Ал, профессор Ф.С.Сейтқасымовтың жалпы редакциясын басқарумен дайындалған «Банк ісі» оқулығында: «жұмыс істеп отырған несиелік механизм келесідей элементтерді қамтиды: несиелеу объектілері, несиенің жоспарланған мөлшері, оның мақсатты тағайындалуы, ссудаларды беру және өтеу шарты, пайыз мөлшері, қарыз алушының міндеттемесі несиелеу үшін қажетті есеп-айырысулар және мәліметтер тізімі, қарыз алушыға экономикалық әрекет ету шаралары және

т.б.» деп түсініктеменің орнына оның қамтитын элементтері қарастырылады және олардың тағы да элементтерінің бар болуына сілтеме береді. Бұл жерде несиелік механизмнің элементтеріне несиелеу жүйесінің кейбір элементтері қосылып отырғандығын айтуға болады. Жалпы, несиелік механизм элементтерінің шексіз болуы мүмкін еместігін ескерсек, бұл пікірдің ауқымдылығына келісу қиын. Дегенмен де, бұл пікірден, *несиелік механизмді несиелеу жүйесінің негізі* немесе оның *басты буыны* ретінде қарастыру қажет деген тұжырым жасауға болады.

В.И.Колесников, Л.П.Кроливещкая «Банк ісі» оқулығында былай жазады: «*Банктік несиелеу жүйесі* деп несиелеу процессін ұйымдастыруды анықтайтын элементтерінің жиынтығы, және оны несиелеу принциптеріне сәйкес реттеуді түсіндіреді». Мұндағы несиелеу процессін ұйымдастыру деп несиелеу техникасы мен технологиясы айтылады. Несиелік процесс жалпы халық шаруашылығы деңгейінде және оның локалдық буындарындағы несиелік механизмнің іс-әрекетін, қызмет етуін көрсетеді. Ендеше, несиелік механизмнің несиелік процесстің элементі ретінде қарастырылуы оның несиелеу жүйесінің басты буыны болып табылатындығын дәлелдейді.

Келтірілген пікірлер, несиелік механизм мазмұнының несиенің дербес экономикалық категория ретіндегі мәніне, қызметіне және рөліне негізделетінін қорытындылауға мүмкіндік береді. Бұл тұрғыда «*несиелік механизмді несиенің қвмегімен ұдайы өндірістің дамуын ынталандыру мақсатында уақытша бос ақшалай қаражаттарды жинақтау және оны қайта бөлуге байланысты банктердің экономикалық-ұйымдастыру шараларының жиынтығы*» ретінде қарастыруға болады. Себебі, банктер ғана несиелеу жүйесінің басты буыны ретінде несиелік механизмді іске қоса алады.

Жоғарыда келтірілген пікірлерді негізге ала отырып, қазіргі несиелеу талаптарына сай келетін, нарықтық қатынастарға толық жауап беретін, қазіргі несиелік механизмнің тұжырымдамасын жасауға болады.

Біздің ойымызша: «*қазіргі несиелік механизм нарықтық қатынастарға сай экономиканың тиімді дамуын қамтамасыз ететін несиелеу түрлерін, несиелеу принциптері мен шарттарын, несиелеу беру және қайтару әдістері мен тәсілдерін және несиелік тәуекелді басқарудың элементтерін қамтитын экономикалық механизмнің бір бөлігі болып табылады*».

Қазіргі несиелік механизм банктік қызметке байланысты заңдармен, банктердің дербес несиелік саясаттарымен және экономиканың, тиімділігін арттыру міндеттерімен анықталады.

Кез келген экономикалық механизм өзара байланысқан, яғни оның бір элементінің қозғалысы немесе өзгеруі басқаларының қозғалуын немесе өзгеруін туғызатын элементтер жиынтығынан тұрады. Сондай-ақ қазіргі несиелік механизмнің басқа да экономикалық механизмдер сияқты, өзіне тән ішкі құрылымдық элементтері болады.

Несиелік механизмнің бірінші элементіне *несиенің нақты түрлері* жатады.

Несиенің экономикалық категория ретінде өзіндік түрлері болады. Несиенің түрлері - бұл несиелік қатынастар құрылымының, олардың негізгі қызметтерінің яғни, әр алуан сыртқы және ішкі өзгерістер барысында толық сақталатын көрінісін білдіреді. Несиелеу берушілер мен қарыз алушылар арасындағы байланыстар қалай өзгергеніменде, несиенің түрлері сол күйінде сақталады. Қазіргі банктік тәжірибеде несиенің мынадай түрлері болады: *коммерциялық, банктік, тұтыну, мемлекеттік, халықаралық және ипотекалық*.

Коммерциялық несиелеу - бұл жабдықтаушының сатып алушыға сатқан тауары немесе көрсеткен қызметі үшін төлейтін уақытын кешіктіруін білдіреді. Коммерциялық несиенің іске асырылу құралы вексель болып табылады.

Коммерциялық несиені Италия, Жапония мен Франция елдерінде кеңірек қолданылуда. Италияда көтерме саудадағы мәмілелердің 80%-ға жуығы орташа мерзімі 60 күнді құрайтын коммерциялық несиені жағдайында жүзеге асырылады. Жапонияның кәсіпорындарының баланстарының жалпы сомасының орташа мөлшердегі міндеттемелерінің 30%-ын, ал Француз фирмаларының 25%-ын коммерциялық несиелер құрайды. Коммерциялық несиені пайдалану жағынан кейінгі орындарға ағылшындық, американдық және германиялық компанияларды жатқызуға болады.

Қазақстанда коммерциялық несиені 30-шы жылдардың басындағы несиелік реформаға дейін дамып келді. Коммерциялық несиені сол уақыттарда сауда саласын дамытуға көп үлес қосты. Коммерциялық несиенің басты құралы - вексель айналысы ол уақыттарда болды. Кейіннен несиелік реформа жүргізу нәтижесінде вексель айналыстан алынып тасталынған. Сөйтіп, коммерциялық, несиені ҚСРО тұсында қолданылмады. Оның себебі, реформалауға сәйкес коммерциялық-акционерлік банктердің мемлекеттік банктерге айналуына байланысты болды.

Содан бері ұмыт бола бастаған несиенің бұл формасы елімізде соңғы уақыттарда қайта көрініс тапты. Бұл несиеленуді 1996 жылы алғашқылардың бірі болып «Қазкоммерцбанк» үкіметіміздің арнайы жасалған «Астық жинауға арналған вексельдік бағдарламасына» сәйкес астық векселінің көмегімен жүзеге асырды. Кейіннен «Мемлекеттік азық-түлік корпорациясы» да бұл несиеленуді жалғастырды. Соңғы кездегі, бұл несиеленудің формасының дамуын тежеп отырған факторларға: инфляция деңгейінің өсуі, төлем дағдарысы, серіктестік байланыстардың сенімсіздігі және нақты заңдылықтардың жеткіліксіздігін жатқызуға болады. Ендеше алдағы уақыттарда осы аталған мәселелерді шеше отырып үкімет және Ұлттық банк тарапынан коммерциялық несиеленудің қазіргі жағдайда дамуына қолдау жасау қажет.

Банктік несиені — бұл банктердің және арнайы несиені қаржы мекемелерінің қарыз алушыларға ақшалай түрде берілетін несиесі болып табылады. Банктік несиені әмбебап болып келеді. Өйткені, ол банктер арқылы қайта бөлінетін қарыз капитал ретінде экономиканың барлық салаларында кеңінен қолданылады. Бұл ерекшелігі, оның жылдам даму себебін түсіндіреді. Банктік несиені бүгінгі таңда несиенің басқа формаларымен салыстырғанда отандық банктер тәжірибесінде кеңінен қолданылып отырған несиенің даму барысында орын алып отырған несиенің даму барысында орын алып отырған шешуін табу мәселелер де жоқ емес. Банктік несиені бүгінгі таңда тек қысқа мерзімде ғана жеке дамып отыр десе болады.

ӘДЕБИЕТТЕР

1. Қазақстан Республикасының Конституциясы 30.08.1995 ж. (21.05.2007 жылы өзгертілген және толықтырылған).
2. «Қазақстан Республикасындағы банктер және банк қызметі туралы» Қазақстан Республикасы Заңы 31.08.1995ж. (28.03.2007 жылы өзгерістер мен қосымшалар енгізілген).
3. «Ақшалай төлемдер мен аударымдар туралы» ҚР заңы 29 маусымдағы 1998 ж. (08.07.2005 жылы өзгерістер мен қосымшалар енгізілген).
4. Қалғұлова Р.Ж. «Екінші деңгейлі банктегі бухгалтерлік есеп»: Оқу құралы. Алматы: Банк Ісінің Академиясы, 2005 ж.
5. Мақыш С.Б. «Коммерциялық банктердің операциялары»: Оқу құралы. Алматы: Изд. Маркет, 2004 ж.

6. Мақыш С.Б., Ілияс А.Ә. «Банк ісі»: Оқу құралы. Алматы: Қазақ университеті, 2004 ж.
7. Міржақыпова С.Т. «Банктегі бухгалтерлік есеп» - Алматы: Экономика, 2006 ж.
8. Сейтқасымова Ғ.С. «Банковское дело» - Алматы: Қаржы-Қаражат, 1998ж.

ТҮЙІНДЕМЕ

Бұл мақалада қазіргі несиелік механизмнің мазмұны, элементтері және ерекшеліктері қарастырылып, банктік несие бүгінгі таңда тек қысқа мерзімде ғана дамып отырғаны тұжырымдалған.

РЕЗЮМЕ

В статье рассматривая содержание, элементы и особенности современного кредитного механизма пришли к решению, что банковский кредит на сегодняшний день развивается только на короткий срок самостоятельно.

УДК 347.779

ПЕРСПЕКТИВЫ РАЗВИТИЯ ЭКОНОМИЧЕСКОЙ ИНТЕГРАЦИИ В РАМКАХ ЕВРАЗЭС

Бактымбет А.С. - ст. преподаватель (г. Алматы, КазУФМТ)

Среди созданных между бывшими республиками Советского Союза интеграционных союзов наиболее заметные достижения отмечаются у Евразийского экономического сообщества (ЕвразЭС). В его рамках уже созданы некоторые реально действующие механизмы интеграционного объединения. И хотя интеграционные взаимосвязи между странами – участницами пока еще достаточно слабы и экономические контакты между ними не достигли еще максимального уровня, потенциал развития ЕвразЭС оценивается многими экспертами высоко.

Договор об учреждении Евразийского экономического сообщества был подписан 10 октября 2000 года в столице Казахстана Астане президентами Белоруссии, Казахстана, Киргизии, России, Таджикистана. В 2002 году по просьбе руководства Молдавии и Украины этим государствам был предоставлен статус наблюдателя при ЕвразЭС. Позже статус наблюдателя был предоставлен Армении. В 2006 году в ЕвразЭС вступил Узбекистан.

Союз ЕвразЭС имеет статус международной экономической организации, наделенной функциями, связанными с формированием общих внешних таможенных границ входящих в нее стран-основателей, выработкой единой внешнеэкономической политики, тарифов, цен и другими составляющими функционирования общего рынка.

ЕвразЭС – организация, ставшая правопреемницей Таможенного союза (между Белоруссией, Казахстаном, Киргизией, Россией и Таджикистаном в 1995-1999 гг.), создана в полном соответствии с принципами ООН и нормами международного права. Цель ЕвразЭС – эффективное продвижение процесса формирования Таможенного союза и Единого экономического пространства на территории стран СНГ. Основным направлением деятельности организации является обеспечение динамичного развития стран Сообщества, согласование социально-экономических преобразований при эффективном использовании экономических потенциалов стран-участниц.

В число главных задач Сообщества входят: завершение оформления в полном объеме режима свободной торговли, формирование единого таможенного тарифа и единой системы мер нетарифного регулирования; установление общих правил торговли товарами и услугами и их доступа на внутренние рынки; введение унифицированного порядка валютного регулирования и валютного контроля; разработка и реализация совместных программ социально-экономического развития; создание равных условий для производственной и предпринимательской деятельности; формирование общего рынка транспортных услуг и единой транспортной системы; формирование общего энергетического рынка; создание равных условий для доступа на рынки сторон иностранных инвестиций; предоставление гражданам государств Сообщества равных прав в получении образования и медицинской помощи на всей его территории; сближение и гармонизация национального законодательства /1/.

В своем развитии ЕврАзЭС прошел следующие этапы (табл. 1) /1/.

За годы существования ЕврАзЭС в его рамках были отменены таможенные пошлины во взаимной торговле на товары, происходящие с территорий стран сообщества. Введен и успешно функционирует режим свободной торговли без изъятий и ограничений на основе двусторонних соглашений, осуществлен переход на принцип взимания косвенных налогов по «стране назначения».

Таблица 1. Этапы интеграции в Евразийском экономическом сообществе (ЕврАзЭС)*

Состав участников	Республика Белоруссия, Республика Казахстан, Российская Федерация, Киргизская Республика, Республика Таджикистан, Республика Узбекистан.
Формирование Таможенного союза	6 января 1995 г. (Россия–Белоруссия) 20 января 1995 г. (Россия–Белоруссия–Казахстан) 29 марта 1996 г. (Россия–Белоруссия–Казахстан–Киргизия) 26 февраля 1999 г. (Россия–Белоруссия–Казахстан–Киргизия–Таджикистан) 25 января 2006 г. (Россия–Белоруссия–Казахстан–Киргизия–Таджикистан–Узбекистан)
Дата образования ЕврАзЭС	10 октября 2000 г.
Основные базовые документы	Договор о Таможенном союзе и Едином экономическом пространстве от 26 февраля 1999 г. Договор об учреждении Евразийского экономического сообщества от 10 октября 2000 г. Приоритетные направления развития ЕврАзЭС на 2003-2006 и последующие годы и Мероприятия по их реализации, утвержденные главами государств Сообщества в феврале 2004 г.
Руководящие органы	Межгосударственный Совет ЕврАзЭС Интеграционный Комитет ЕврАзЭС Комиссия Постоянных представителей при ЕврАзЭС Организацию работы и информационно-техническое обеспечение органов ЕврАзЭС осуществляет Секретариат Интеграционного Комитета, возглавляемый Генеральным секретарем.

Общий таможенный тариф сформирован на 62% от товарной номенклатуры, поскольку этот процесс прошел пока только в России, Казахстане и Белоруссии. Остальные государства (Киргизия, Таджикистан и Узбекистан) пройдут эту процедуру позже – по мере готовности и по упрощенной схеме /2/.

Создание ЕврАзЭС положительно отразилось на основных макроэкономических показателях и объемах внешней торговли (табл. 2) /3/.

Таблица 2. Сравнительные макроэкономические показатели по странам ЕврАзЭС за январь-июнь 2008г. (в процентах к соответствующему периоду прошлого года)

Показатели	Казахстан	Россия	Беларусь	Кыргызстан	Таджикистан
<i>1</i>	<i>2</i>	<i>3</i>	<i>4</i>	<i>5</i>	<i>6</i>
ВВП	104,4	108,7	110,4	107,1	105,8
Продукция промышленности	103,8	106,2	113,0	106,0	96,1
Продукция сельского хозяйства	104,2	104,5	105,4	102,9	107,6
Инвестиции в основной капитал	112,4	120,2	123,9	100,7	159,5
Перевозка грузов	103,5	107,8	107,9	111,3	112,8
Розничный товарооборот	102,1	116,7	119,3	106,1	101,8
Индекс потребительских цен	119,1	112,9	114,2	125,6	128,8
Экспорт в страны Содружества	153,6	149,5	154,0	138,7	103,9
Экспорт в другие страны	162,1	153,6	168,5	117,3	107,8
Импорт в страны Содружества	125,1	126,4	168,1	150,3	118,9
Импорт в другие страны	108,0	150,8	132,9	156,4	168,3

За 2001-2007 годы ВВП в среднем по ЕврАзЭС увеличился на 46%, производство промышленной и сельскохозяйственной продукции соответственно на 39% и 24%, объем грузоперевозок – на 38%, инвестиций в основной капитал – на 89%. Заработная плата на одного работника за этот период выросла в 4,8 раза и составила 376 долларов США, стабилизировались курсы национальных валют.

Общий объем прямых иностранных инвестиций в 2007 году по сравнению с 2006 годом вырос на 83,9 процента и составил 47,4 миллиарда долларов

Товарооборот между государствами Сообщества за эти годы вырос более чем в два раза и оставил в 2006 г. свыше 75 млрд. долларов, в 2007 году свыше 90 млрд. долларов (табл.3) /3/.

Таблица 3. Экспортно-импортные операции стран ЕврАзЭС в I полугодии 2008 года

Страна	Экспорт	В % к I полу- годию 2007	Импорт	В % к I полу- годию 2007	Сальдо торгового баланса	
					2007	2008
со странами Содружества						
Беларусь	7592,2	154	13630,7	168	-3175,5	-6038,5
Казахстан	5521,3	154	8121,0	125	-2894,8	-2599,7
Кыргызстан	321,2	139	1004,8	150	-437,1	-683,6
Россия ¹⁾	36013,9	155	18166,1	134	9652,6	17847,8
Таджикистан	103,7	104	902,2	119	-659,1	-798,5
с другими странами мира						
Беларусь	9680,5	169	5857,0	133	1337,7	3823,5
Казахстан	29525,7	162	8972,3	108	9906,4	20553,4
Кыргызстан	323,7	117	801,8	156	-236,7	-478,1
Россия ²⁾	198853,2	151	106580,3	150	59997,9	92272,9
Таджикистан	686,2	108	633,6	168	260,1	52,6

¹⁾ В России сальдо торгового баланса в части товаров по методологии платежного баланса в I полугодии 2008 в торговле со странами СНГ сложилось положительным в размере 17,4 млрд. долларов США (в I полугодии 2007 – 9,3 млрд. долларов).

Сальдо торгового баланса в части товаров по методологии платежного баланса отличается от сальдо торгового баланса по данным таможенной статистики тем, что включает данные об экспорте и импорте товаров в ценах франко-граница страны-экспортера (ФОБ) и досчеты на объемы экспорта (импорта) товаров, не пересекающих таможенную границу, а также оценки стоимости товаров, ввезенных (вывезенных) физическими лицами, и других элементов досчета.

²⁾ В России сальдо торгового баланса в части товаров по методологии платежного баланса в I полугодии 2008 в торговле с другими странами мира составляло 85,6 млрд. долларов США (в I полугодии 2007 – 50,6 млрд. долларов).

Предстоит дальнейшая интенсификация отношений в основных сферах сотрудничества стран ЕврАзЭС. Приоритетными направлениями в деятельности ЕврАзЭС на ближайшую перспективу являются транспорт, энергетика, трудовая миграция и аграрно-промышленный комплекс.

В этой связи актуальной становится выработка механизма интеграционного взаимодействия стран ЕврАзЭС в области транспорта, водно-энергетической сферы, трудовых ресурсов, агропромышленного комплекса.

В области транспорта необходимо решить проблему единых тарифов, увеличения грузопотока, упрощения таможенных процедур, завершения внутригосударственных процедур по подписанным соглашениям, создания транснациональных транспортно-экспедиционных корпораций.

В энергетической сфере – совместное освоение гидроэнергетических комплексов Центральной Азии и решение проблемы снабжения электроэнергией и водопользования, выход на единый энергетический баланс.

В области трудовой миграции – социальная защита мигрантов, создание действенной системы регулирования и контроля за миграцией трудовых ресурсов, борьба с сопутствующей миграции преступностью, решение проблем, связанных с уплатой мигрантами и их работодателями налогов.

В аграрно-промышленном комплексе – согласование сельскохозяйственной политики государств ЕврАзЭС, формирование единого продовольственного рынка стран Сообщества, сокращение издержек на транспортировку, хранение, реализацию сельскохозяйственной продукции, образование новых рыночных институтов в этой сфере.

Последние тенденции роста выпуска промышленной продукции (машин, оборудования, а также транспортных средств) свидетельствуют о возможности создания промышленных цепочек в рамках стратегии диверсификации собственной экономики в странах ЕврАзЭС, ориентированных на специфику местного рынка труда и эффективного размещения (вблизи источников энергии, поставщиков сырья или рынков сбыта).

Рост цен на продукты питания повышает вероятность использования потенциала расширения выпуска сельхозпродукции в странах ЕврАзЭС и обеспечения внутреннего регионального рынка необходимыми продуктами питания. Главным фактором сотрудничества в этих условиях является повышение эффективности сельского хозяйства, а также развитие системы гарантированных закупок и политики расширения экспорта.

Потенциал роста выпуска сельскохозяйственной продукции связан с увеличением урожайности. Одновременно с ростом выпуска сельскохозяйственной продукции потребуются развитие инфраструктуры (транспорта хранилищ и мощностей для переработки), а также внедрение элементов планирования как по развитию специализации выпуска в каждый сезон во избежание перепроизводства, так и по обеспечению согласованного доступа на внешние рынки. Увязка сельскохозяйственного выпуска с энергетической сферой не только повышает заинтересованность сельхозпроизводителей в расширении выпуска, но и поднимает актуальность проблемы альтернативного использования водных ресурсов в Средней Азии. Для стран с высоким уровнем бедности проблема инфляции превращается в фактор политической дестабилизации, что требует совершенствования механизмов социальной помощи населению и ускоренного развития местного рынка /4/.

Энергетическая сфера находится в процессе формирования единых ценовых условий, что является базовым условием для развития продуктивного диалога между странами в решении энергетических проблем. Повышается актуальность проблемы энергоэффективности как в связи с необходимостью обновления устаревших фондов на постсоветском пространстве, так и в связи с развитием альтернативных источников энергии и атомной промышленности.

В настоящий момент на стадии согласования в ЕврАзЭС находится Концепция эффективного использования водно-энергетических ресурсов Центрально-азиатского региона. Реализация Концепции и решение проблем водно-энергетического комплекса связаны с рядом масштабных инвестиционных проектов, стоимость которых оценивается примерно в 15 млрд. долларов. Это первая и вторая Сангтудинские, Ронгунская и Зеравшанская ГЭС в Таджикистане; Нарынская и каскад Камбаратинских ГЭС в Кыргызстане; строительство в этих странах ряда ТЭС для компенсации энергодефицита в течение вневегетационного сезона; строительство ЛЭП по маршруту Север-Юг в целях экспорта в Россию; строительство ЛЭП, позволяющих поставлять электроэнергию в других направлениях.

Строительство ГЭС и водохранилищ даст мощный толчок росту национальных экономик Таджикистана и Кыргызстана и, при учете интересов водоснабжения стран, расположенных ниже по течению, обеспечит эффективное использование промышленного и сельскохозяйственного потенциала всего центрально-азиатского региона.

Помимо экономической составляющей, урегулирование проблем водно-энергетического комплекса представляется исключительно важным и с точки зрения поддержания добрососедских отношений стран Центрально-Азиатского региона, залогом мира и стабильности в регионе /5/.

Сопутствующим элементом развития взаимоотношений в энергетике, сельском хозяйстве и промышленности является транспортная политика.

Существенным преимуществом Сообщества в экономическом развитии является выгодное географическое положение стран, входящих в его состав, как естественного транспортного моста между Европой и Азией. В этой связи одной из актуальных задач, стоящих перед Сообществом, является развитие транзитных транспортных коридоров между Западной Европой и Восточной Азией. Их использование должно быть более привлекательным для грузоотправителей и грузополучателей, чем доставка грузов морским путем. В практическом плане уже проделана определенная работа: подписано соглашение о проведении согласованной политики по формированию и развитию транспортных коридоров ЕврАзЭС, утвержден план мероприятий по реализации указанного Соглашения, начата работа по анализу технического состояния автомобильных и железных дорог, включенных в перечень транспортных маршрутов ЕврАзЭС, а также соответствующей транспортной инфраструктуры и пунктов пропуска через границы.

В связи с этим, одной из приоритетных задач Евразийского экономического сообщества является формирование общего рынка транспортных услуг и единой транспортной системы.

В целях ее реализации в рамках ЕврАзЭС были приняты соответствующие меры:

1. Создана законодательная база транспортного взаимодействия государств Сообщества:

а) Соглашения о Таможенном союзе от 6, 20 января 1995 года;

б) Соглашение о формировании Транспортного союза от 22 января 1998 года;

в) Соглашение о международном автомобильном сообщении государств-участников Договора от 29 марта 1996 года;

г) Договор о Таможенном союзе и Едином экономическом пространстве от 26 февраля 1999 года;

Одной из основных целей принятия указанных нормативно-правовых документов являются развитие интеграционного сотрудничества государств ЕврАзЭС в области транспорта, эффективное использование их транзитного потенциала и формирование в перспективе Единого транспортного пространства /6/.

На состоявшемся в Душанбе в октябре 2007 года Заседании Межгосударственного совета ЕврАзЭС главами государств подписаны основополагающие документы по формированию единой таможенной территории и Таможенного союза. При этом принято решение первоначально создавать Таможенный союз трех государств – Беларуси, Казахстана и России. Присоединение к нему Кыргызстана, Таджикистана и Узбекистана будет происходить по мере готовности их экономик и законодательной базы. Завершение формирования правовой базы Таможенного союза должно произойти до 2010 г. Параллельно с созданием Таможенного союза продолжается работа по формированию правовой базы Единого экономического пространства как последующего этапа интеграции.

Перспективные формы взаимодействия предлагаются и в сфере науки. По инициативе Президента Н.Назарбаева создан Евразийский клуб ученых, призванный объединить авторитетных ученых евразийских стран для участия в научных разработках актуальных целевых программ ЕврАзЭС. В 2008 году начата разработка межгосударственной целевой программы ЕврАзЭС «Инновационные биотехнологии», являющейся пилотным проектом в научно-технологической и инновационной сфере. Реализация проекта позволит использовать высокоэффективные технологии производства конкурентоспособной биопродукции для медицины, сельского хозяйства, охраны окружающей среды. Необходимо начать также сотрудничество ученых в макроэкономическом прогнозировании, а также в измерении и оценке процессов региональной интеграции.

В реализации крупных инвестиционных проектов на постсоветском пространстве важную роль выполняет Евразийский банк развития (ЕАБР), учрежденный в 2006 году Россией и Казахстаном с уставным капиталом 1,5 млрд. долларов. В настоящее время в кредитном портфеле банка находятся значимые проекты на территории России, Казахстана и других стран сообщества, включающие энергетику, транспорт, атомный комплекс, сельскохозяйственную инфраструктуру и машиностроение. ЕАБР намерен стать локомотивом региональной интеграции и важным инвестиционным механизмом финансирования инфраструктуры в странах ЕврАзЭС /7/.

25 января 2008 года состоялось очередное заседание Межгосударственного Совета ЕврАзЭС (на уровне глав правительств) на котором были рассмотрены вопросы и подписаны соответствующие документы, касающихся формирования таможенного союза и единого экономического пространства ЕврАзЭС. Был принят ряд международных договоров, регулирующих взаимоотношения сторон в сфере валютной политики, свободного передвижения капитала и инвестиционной политики, окончательного оформления членства Республики Узбекистан в Сообществе.

Среди объективных причин, тормозящих интеграцию, важнейшими являются особенности структур национальных экономик государств-участников ЕврАзЭС, снижение уровня торгово-экономического сотрудничества стран, различие реализуемых в них экономических стратегий и национальных моделей экономического развития. Государства участники ЕврАзЭС имеют существенные различия в структуре национальных экономик. Так, Россия и Казахстан выступают крупными экспортерами сырья и одновременно производителями обширной товарной номенклатуры (особенно Россия), Беларусь специализируется на производстве готовой продукции преимущественно из импортного сырья. Узбекистан, Кыргызстан и Таджикистан, отстающие от других участников ЕврАзЭС по уровню развития промышленного производства, являются импортерами значительного числа промышленных товаров из стран дальнего зарубежья.

Различие структуры национальных экономик ограничивает сферы возможного развития совместных проектов. Между тем, в настоящее время переход к согласованной структурной политике в рамках ЕврАзЭС еще не осуществлен. Решить проблемы, связанные с различием структуры национальных экономик государств-участников ЕврАзЭС, могла бы совместная работа по выстраиванию приоритетов развития структур национальных экономик, а также проведению согласованной промышленной политики. Серьезное негативное воздействие на процесс согласования внешнеторговой политики и на интеграцию в целом оказывает различие реализуемых в странах-участницах ЕврАзЭС экономических стратегий. В процессе трансформации разные страны ЕврАзЭС

применяли различные модели перехода к рыночной экономике. В ряде стран (Россия, Казахстан, Кыргызстан) эти модели были основаны на более либеральных принципах, в других – предусматривали большую роль государства в процессе трансформации и постепенный переход к рыночным отношениям (Беларусь, Узбекистан). Кроме того, эти модели менялись на протяжении трансформационного периода (например, в России и Казахстане). В результате сложилась своеобразная «мозаика» из различных экономических и институциональных систем, препятствующая разработке единой экономической политики и создающая серьезные препятствия на пути интеграции /8/.

Экономическая интеграция стран ЕврАзЭС представляет собой продолжительный, эволюционный, сопряженный со многими трудностями, противоречиями процесс взаимодействия государств. Создание общего рынка направлено на экономический рост и повышение жизненного уровня населения интегрируемых государств. Это позволит создать зону не просто декларируемой, а действительно свободной торговли, другими словами единое экономическое пространство с общими внешними границами, с едиными тарифами, пошлинами, в котором передвижение грузов, капиталов и рабочей силы будет по-настоящему свободным.

ЛИТЕРАТУРА

1. <http://www.economy.gov.ru/>
2. http://www.rncpec.fareast.ru/Guide/r_EES.htm - Российский Национальный Комитет по Тихоокеанскому Экономическому Сотрудничеству
3. <http://www.cisstat.com/rus/index.htm> - статистика СНГ
4. Осипова О. Ведущий эксперт. Среднесрочные сценарии развития ЕврАзЭС: преодолеют ли инвестиции кризис спроса // Экономическое обозрение /4/2007. с 19-20.

РЕЗЮМЕ

В данной статье рассмотрены этапы развития ЕврАзЭС, дан сравнительный анализ макроэкономических показателей по странам ЕврАзЭС за январь-июнь 2008г., в т.ч. экспортно-импортные операции стран ЕврАзЭС. В работе определены приоритетные задачи и перспективы развития Евразийского экономического сообщества.

ТҮЙІНДЕМЕ

Мақалада ЕврАзЭС даму кезендері қарастырылған, 2008ж. қантар- маусым аралығында макроэкономикалық корсеткіштер мен экспорт-импорт операциялары салыстырмалы түрде талданған. Жұмыста Еразиялық экономикалық қоғамдастықтың басым мақсаттары мен келешек дамуы анықталған.

УДК 371 035

Б 37

ПОКАЗАТЕЛИ ЭФФЕКТИВНОСТИ ВОСПИТАТЕЛЬНОЙ РАБОТЫ В УНИВЕРСИТЕТЕ

Бегайдарова Р.Н.- ст.преподаватель (г.Алматы., КазгосженПУ)

Новое социальное время, новая социальная среда, новые социальные реалии, новая идеология общества ставят перед высшим образованием новые задачи в подготовке специалистов. В настоящее время имеется ряд государственных документов, определяющих цели и задачи развития образования. К их числу следует отнести законы «Об образовании», «О высшем и послевузовском профессиональном образовании» и др. В этих документах поставлена задача воспитания нового поколения специалистов, которая вытекает из потребностей настоящего и будущего развития Казахстана. Образование не является рыночным благом. В основе казахстанского образования лежат принципы преемственности, системности, фундаментальности, доступности и др. Основными составляющими его элементами являются обучение и воспитание.

Эффективность и качество образования зависят от взаимодействия процессов обучения и воспитания и, в свою очередь, от их эффективности и качества. Процесс воспитания в вузе идет по двум направлениям:

- через учебный процесс – во время аудиторных занятий;
- через внеучебную работу – в свободное от учебных занятий время студента и преподавателя.

Цель этих направлений должна быть единой – воспитание современного высококвалифицированного специалиста. Для этого необходимо иметь представление о том, каким должен быть современный специалист. Как должны соотноситься его личностные и профессиональные качества, как их формировать и кто их должен формировать, т.е. нужна новая современная система воспитания студента, новая концепция. Опираясь на фундаментальные ценности, вузовский коллектив формирует воспитательную среду и становится для будущих специалистов культурным, учебным, научным, профессиональным, молодежным центром. Центральным направлением здесь является не деидеологизация, а новая идеология – на какие ценности ориентировать молодежь, на каких достижениях своей страны их воспитывать.

Под воспитанием студентов следует понимать целенаправленную деятельность преподавателей, ориентированную на создание условий для развития духовности студентов на основе общечеловеческих и отечественных ценностей; оказание им помощи в жизненном самоопределении, нравственном, гражданском и профессиональном становлении; создание условий для самореализации личности.

Целью воспитания студентов в нашем университете необходимо считать разностороннее развитие личности будущего конкурентоспособного специалиста с высшим профессиональным образованием, обладающего высокой культурой, интеллигентностью, социальной активностью, качествами гражданина-патриота.

Основной задачей в воспитательной работе со студентами следует считать создание условий для раскрытия и развития творческих способностей, гражданского самоопределения и самореализации, гармонизации потребностей студентов в интеллектуальном, нравственном, культурном и физическом развитии.

Наиболее актуальными являются следующие задачи воспитания:

- 1) формирование у студентов высокой нравственной культуры;

- 2) формирование активной гражданской позиции и патриотического сознания, правовой и политической культуры;
- 3) формирование личностных качеств, необходимых для эффективной профессиональной деятельности;
- 4) привитие умений и навыков управления коллективом в различных формах студенческого самоуправления;
- 5) сохранение и приумножение историко-культурных традиций университета, преемственность в воспитании студенческой молодежи;
- 6) укрепление и совершенствование физического состояния, стремление к здоровому образу жизни, воспитание нетерпимого отношения к табакокурению, наркотикам, алкоголизму, антиобщественному поведению.

Решить эти задачи возможно, руководствуясь в работе принципами:

- гуманизма к субъектам воспитания;
- демократизма, предполагающего реализацию системы воспитания, основанной на взаимодействии, на педагогике сотрудничества преподавателя и студента;
- уважения к общечеловеческим отечественным ценностям, правам и свободам граждан, корректности, толерантности, соблюдения этических норм;
- преемственности поколений, сохранения, распространения и развития национальной культуры, воспитания уважительного отношения, любви к своей стране, родной природе, чувства сопричастности и ответственности за дела в родном университете.

В соответствии с основной целью воспитания студентов в нашем университете в качестве основных приняты три интегрированных направления: профессионально-трудовое, гражданско-правовое и культурно-нравственное воспитание.

Эти три направления должны присутствовать в планах воспитательной работы на всех уровнях, во всех воспитательных мероприятиях университета как в учебное, так и внеучебное время: на лекциях и семинарах, производственной практике, в работе кураторов со студентами, на занятиях в кружках и секциях, в делах студенческих общественных организаций. Рассмотрим профессионально-трудовое воспитание. В этом направлении интегрированы профессионально-творческое и трудовое, экономическое и экологическое воспитание, формирование современного научного мировоззрения и системы базовых ценностей.

В процессе формирования личности конкурентоспособного специалиста-профессионала в вузе важнейшую роль играет профессионально-трудовое воспитание студентов, сущность которого заключается в приобщении человека к профессионально-трудовой деятельности и связанным с нею социальным функциям в соответствии со специальностью и уровнем квалификации. Профессионально-трудовое воспитание студентов является в университете специально организованным и контролируемым процессом приобщения студентов к профессиональному труду в ходе становления их в качестве субъектов этой деятельности, увязанным с экономическим, экологическим воспитанием и воспитанием профессиональной этики.

В ходе профессионально-трудового воспитания, по мере приобщения к профессии, решается целый ряд взаимосвязанных задач:

- формирование сознательного отношения к выбранной профессии;
- воспитание чести, гордости, любви к профессии, сознательного отношения к профессиональному долгу, понимаемому как личная ответственность и обязанность;

- развитие профессиональной психологии специалиста-профессионала как свободно определяющегося в данной области труда;
- формирование профессиональной культуры, этики профессионального общения;
- формирование социальной компетентности и другие задачи, связанные с имиджем профессии и авторитетом.

Для решения задач профессионально-трудового воспитания студентов вуза необходимо:

- формировать личность студента в процессе включения его в трудовую деятельность;
- стимулировать активность студента, сочетая уважение к личности с требовательностью к ней;
- открывать перспективу роста студента, опираясь на положительные качества его личности;
- учитывать индивидуальные и возрастные особенности студента;
- воспитывать студента профессионально в учебном коллективе и через коллектив в единстве и согласованности педагогических усилий.

Профессионально-трудоное воспитание студентов – это как педагогически организованная деятельность студентов, так и самостоятельная. Профессионально-трудоное самовоспитание входит органической составной частью в целое как неотделимый его элемент.

Важнейшее значение имеет специально-профессиональный аспект профессионально-трудоного воспитания. Основным содержанием его является следующее:

- ознакомление студентов с профессиограммой, включающей характеристику содержания, условий, режима и организации труда, профессионально-квалификационные и психофизиологические требования в целях осознания каждым студентом своего соответствия им и осмысления социальных аспектов профессионального труда;
- раскрытие социокультурного потенциала данной профессии и приобщение к нему студента в целях постижения восприятия профессии как особого вида культуры;
- сообщение историко-технических сведений о данной профессии;
- ознакомление с имеющимся профессиональным опытом и традициями в данной области труда;
- раскрытие экономического, экологического, нравственного и эстетического аспектов профессионального труда;
- ознакомление студентов с профессиональной этикой и воспитание у них культуры труда и профессиональной культуры;
- приобщение студентов к профессиональным ролям.

Одной из важнейших характеристик конкурентоспособности выпускников вуза является их социальная компетентность, т.е. сформированность знаний, навыков межличностного делового общения, социального имиджа, обусловленного не только особенностями личности, но и содержанием, и характером приобретаемой профессии.

При воспитании конкурентоспособного выпускника вуз должен сформировать у каждого студента:

- систему глубоких знаний в соответствии со стандартом образования;
- высокую нравственность и этику трудовой деятельности;
- высокий уровень интеллектуального профессионального развития личности;

- осознанное отношение к своим профессиональным достижениям;
- индивидуальную и коллективную ответственность за выполнение учебно-производственных заданий;
- активный интерес к избранной профессии;
- организаторские и управленческие умения и навыки работы в учебном и трудовом коллективах.

Современный высококвалифицированный специалист – это, прежде всего, исследователь, поскольку ему профессионально необходимо не только до тонкостей разбираться в своем деле, но и обладать высокой профессиональной мобильностью, уметь самостоятельно ориентироваться в обширной научно-технической информации. Всего этого невозможно достичь без активного участия в научно-исследовательской работе уже на этапе профессиональной подготовки.

Эффективность научно-исследовательской работы студентов (НИРС) обусловлена, с одной стороны, мерой ее взаимодействия со всеми компонентами учебного процесса, с другой – ее организацией как системы, обладающей спецификой целей, результатов и логикой развертывания во времени. Научно-исследовательская работа студентов осуществляется как система усложняющихся задач, решение которых приводит к неуклонному обогащению исследовательского опыта, личностного и профессионального самоопределения студентов.

Основные задачи НИРС в университете:

- развитие у студентов склонностей к научно-исследовательской деятельности, осуществление органичного единства обучения и подготовки студентов к творческому труду;
- создание предпосылок для воспитания, формирования и самореализации личностных творческих способностей студентов;
- расширение теоретического кругозора и научной эрудиции студентов;
- обеспечение наиболее эффективного профессионального отбора способной, одаренной и талантливой молодежи для дальнейшего обучения в магистратуре и пополнения научных и технических кадров;
- популяризация научных знаний и достижений среди студентов и преподавателей.

Основной базой для организации и проведения НИРС являются кафедры университета. Во всех случаях научная работа студентов строится в соответствии с основными направлениями научных исследований названных подразделений и является важным показателем качества их работы.

Актуальность и значимость научно-исследовательской деятельности как части освоения образовательно-профессиональной программы возросли в связи с открытием магистратуры – образовательной ступени высшего уровня, прямо направленной на повышение теоретического уровня студентов и формирование у них умений, навыков научно-исследовательской работы.

Развитию основных форм НИРС способствуют проводимые на всех уровнях от кафедры до страны организационно-массовые мероприятия: научные семинары и конференции, конкурсы научных работ, олимпиады по дисциплинам и специальностям. В университете ежегодно проводятся студенческие конференции, олимпиады, выставки. Студенческие команды КазЖенПУ принимают активное участие в международных, региональных олимпиадах, конкурсах, выставках и конференциях, по итогам мероприятий награждаются дипломами и грамотами.

В университете сложилась достаточно эффективная система поощрения студентов за особые успехи в научной работе – присвоение званий, объявление благодарностей, установление надбавок к стипендии.

В университете необходимо продолжать работу по популяризации научно-исследовательской деятельности: широко оповещать студентов о состоянии и достижениях НИРС в стенной печати, вузовских средствах массовой информации. Особое внимание необходимо уделять привлечению студентов к выполнению госбюджетных и хоздоговорных работ с оплатой труда, изобретательской деятельности.

В практике организации воспитательной работы показателями эффективности ее организации могут быть:

- 1) оперативность факультетского коллектива в совершенствовании учебно-воспитательного процесса;
- 2) уровень факультетской организации внеучебной воспитательной работы;
- 3) сбор и анализ информации о результатах воспитательного процесса;
- 4) повышение квалификации кураторов воспитательной работы.
- 5) организация обратной связи «выпускник–вуз»;
- 6) степень участия в управлении учебно-воспитательным процессом и его совершенствованием;
- 7) уровень участия в организации и совершенствовании воспитательной работы выпускающих кафедр.

Показателями эффективности социального развития личности студента являются:

- инициативное и творческое стремление к достижению общественно значимого результата в профессиональной и гражданской активности;
- умение подходить к оценке общественных явлений с четких гуманистических и демократических позиций;
- определение личностью своих перспектив, выработка собственной долгосрочной, стратегической жизненной программы, выбор конкретного идеала, жизненной цели, основных путей и нравственных принципов ее достижения;
- степень осознания единства с реальным общественным бытием, сопричастность к созиданию нового казахстанского общества;
- внутреннее осознание долга, внутренняя система тех норм сознания, поведения, деятельности, которые позволяют регулировать направленность жизнедеятельности в соответствии с избранной жизненной программой, принципами и интересами, стремление отдавать приоритет общественному содержанию в структуре внутреннего долга; ответственное отношение к своим обязанностям, своему общественному долгу, призванию и назначению;
- деловые качества: единство слова и дела; система познавательных и творческих способностей, самостоятельность и продуктивность; гармоническое единство в проявлении профессионального мастерства, научно-исследовательских, педагогических и организаторских способностей, умения доводить до конца начатое дело; умение устанавливать нормальные взаимоотношения с членами коллектива; способность отстаивать до конца принципиальную общественно значимую позицию; способность к критике и самокритике;
- активность личности в основных позициях: общественно-политических, профессионально-трудовых и нравственно-культурных, степень активности и результативность;

–уровень самовоспитания, характеризуемый самопознанием и самооценкой, самоорганизацией, самоконтролем и саморегуляцией, самодеятельностью и самоутверждением.

Все перечисленные показатели эффективности развития личности каждого выпускника вуза позволяют определить эффективность воспитательной работы в университете.

В современных условиях видятся следующие пути совершенствования воспитательной работы в университете:

- создание системы повышения квалификации кураторов- организаторов воспитательной работы;
- разработка планов, программ, проектов по отдельным направлениям воспитательной деятельности;
- информационное обеспечение воспитательной деятельности: организация выставок, проведение тематических радио и телевизионных программ, размещение информации на Интернет-сайтах;
- изучение состояния социально-психологического климата в студенческих коллективах, анализ статистики антисоциальных явлений в студенческой среде, правонарушений и других антигуманных явлений;
- изучение, обобщение и распространение положительного опыта, разработка рекомендаций по совершенствованию воспитательной работы со студентами.

Ведущая роль в воспитании студентов принадлежит профессорско-преподавательскому составу, ученым университета. Преподаватель всегда был воспитателем, но сегодня воспитание может и должно быть понято не как одновременная передача опыта и оценочных суждений от старшего поколения к младшему, но и как взаимодействие и сотрудничество преподавателей и студентов в сфере их совместной учебной и внеучебной деятельности.

ЛИТЕРАТУРА

1. Комплексная программа воспитания в организациях образования Республики Казахстан. Алматы, 2000.
2. Фокин Ю.Г. Преподавание и воспитание в высшей школе: Методология, цели и содержание, творчество. М.: «Академия», 2002.
3. Концепция непрерывного воспитания. Алматы, 1992.

РЕЗЮМЕ

В статье рассматриваются основные проблемы и условия совершенствования воспитательного процесса в ВУЗ-е, как во время профессиональной подготовки студентов, так и во внеучебное время.

ТҮЙІНДЕМЕ

Мақалада жоғарғы оқу орнындағы студенттерді кәсіби дайындау мен оқудан тыс уақыттағы тәрбие процесінің жетілдіру жағдайлары мен негізгі мәселелері көрсетілген.

796.50

Б-66

ТУРИСТІК ФИРМАДА СЕРВИСТІ ҰЙЫМДАСТЫРУДЫҢ ТЕОРИЯЛЫҚ НЕГІЗІ

Ботаева А.Т. – оқытушы, Зиявдинова А.К. – оқытушы (Алматы қ., ҚазмемқызПУ)

Отандық туристік қызметтер нарығына жүргізілген талдау көрсеткендей, туристік қызметтер нарығының әрі қарайғы дамуы мен бәсекеге қабілетті туристік өнім өндіруі үшін әртүрлі бағыттарды ұйымдастыру қажет. Осындай бағыттардың бірі – туристік агенттіктер мен турфирмалар қызметінде сервисті ұйымдастыру болып табылады.

Туристік сервис – бұл фирманың сервистік қызметінің маңызды аспектісі туристік қызметке баға қалыптастыру болып табылады.

Туризм саласында сервисті ұйымдастыру туристік қызметтерді өндірушілер мен тұтынушылардың мүдделерінің келісілгендігіне мүмкіндік береді. Туристік фирма қызметінің масштабы, турфирма дамуының жалпы стратегиясы мен қызметкерлердің кәсіби мамандану деңгейіне байланысты сервисті ұйымдастыру бағыттары да әртүрлі болуы мүмкін.

Сервистің мақсаты – фирма ұсынатын қызметтерге нақты және жасырын сұранысты анықтап, фирманың бар ынтасын осы қызметтерді өндіру, қайта бөлу, өткізу және жылжытуға бағыттау. Яғни, туристік сервис турфирманың туристік өнімдері мен қызметін өткізу нарығын кеңейту мақсатында турфирма әкімшілігімен жүзеге асырылатын функциялардың жиынтығы болып табылады.

Туризмдегі сервис коммерциялық мақсаттағы тұтынушылардың туристік қызметтерге сұранысын, қажеттіліктерін анықтау бойынша стратегиясын қалыптастырады. Сонымен қоса, туристік сервис турфирмалар қызметін, туризм саласындағы аймақтық, ұлттық және халықаралық деңгейдегі мемлекет саясатын ұйымдастырады.

Сервис үрдісі – бұл нарықты зерттеу арқылы сұраныс пен потенциалды тұтынушыларды анықтау, қажетті қызметтерді қалыптастыру, өндіру, қайта бөлу және тұтынушыларға өткізу сияқты бір – бірімен байланысқан іс - әрекеттер жүйесі. Сервис үрдісін жүзеге асыру үшін сервистік технологиялар ұйымдастырылады – сұранысты анықтау, қызметтерді өндіруді жоспарлау, баға белгілеу, тауарлар мен қызметтерді жылжыту және өткізуде қолданылатын әдістер.

Туризмдегі сервис аса маңызды болып табылады, себебі туристік қызметтерге сұраныс өте икемді болып келген және «қанығу феномені» деп аталатын маусымдық ауытқулармен ерекшеленеді.

Әлемдік туристік ұйым туристік сервистегі негізгі 3 міндетті бөліп көрсеткен:

- тұтынушылармен байланыс орнатып, ұсынылып отырған демалыс орны олардың талаптарына сай келетіндігіне сендіру;
- туристік өнімді өткізуге мүмкіндік туғызатын жаңалықтарды өндіру;
- қызметтерді нарықта жылжыту шаралары қорытындыларын талдау және осы қорытындылар туризм саласындағы мүмкіндіктерді қаншалықты қолданғандығын көрсететіндігін бағалау.

Туристік бизнестегі сервистің алар орны ерекше және ол сұранысты мақсатты түрде басқару үшін ұйымдастырған құралдардың байланысқан жүйесі болып табылады.

Туризмнің әрі қарайғы дамуында сервистік қызметтің әсері зор. Өкінішке орай, туризмдегі сервиске қажетті мән берілмейді. Туристік сервис белгілі бір

міндеттерді шешу үшін ұйымдастырылған әдістердің жүйесі болып табылады. Ол психологиялық және әлеуметтік факторлар тұрғысынан қарағанда тұтынушылардың қажеттіліктерін қанағаттандырып, туристік кәсіпорындар мен ұйымдардың қаржылық жағынан тиімді қызмет етуін қамтамасыз етеді.

Туристік нарық субъектілерінің қызметінде сервисті ұйымдастырудың мәні - тұтынушылар және сыртқы ортамен (демографиялық, экономикалық, экологиялық, әлеуметтік – мәдени, саяси, ғылыми - техникалық) тиімді байланыс орнату арқылы нарықта тұрақты қызмет ету жолдары мен әдістерін іздестіру болып табылады.

Туристік фирманың тиімді қызмет етуі үшін сервистің негізгі міндеттері келесідей болуы тиіс: жаңа бизнес – идеяларды қалыптастыру; сервистік ақпаратты қолдану және синтездеу; тұтынушылармен (нақты және потенциалды), партнерлармен бизнес – орта динамикасын, өндірістік потенциалын және фирма мүмкіндіктерін ескере отырып фирма шеңберінде және одан тыс жұмыс жасау.

Бұл міндеттерді шешуде тиімді іскерлік ұсыныстарды қарастырып, олардың негізінде фирма қызметінің стратегиясын анықтаудың маңызы зор. Осы таңда нарық сегменті тұсындағы әртүрлі туристік өнімнің потенциалды тұтынушыларын іздестіру жұмыстарын жүргізу қажет. Нарық конъюнктурасын талдау (нарық сыйымдылығы; туристік өнім номенклатурасы; тұтынушылардың төлем қабілеттігі; құқықтық, сауда – экономикалық және экологиялық жағдайлар; географиялық орналасу; табиғи орта), туристік өнімді өткізу жүйесін қалыптастыру, фирманың ұйымдық құрылымын ұйымдастыру және нарық нишасының (бір немесе бірнеше) мүмкіндіктерін жүзеге асыру перспективаларын ескере отырып қызметкерлерді жұмысқа алу сияқты сұрақтар актуалды болып табылады.

Турфирмалар жарнаманы басқаларынан жиі қолданады. Жарнамалық ақпараттың кең таралған тасымалдаушысы баспа құралдары, радио және теледидар болып табылады. Туристік индустриядағы жарнаманың өзіне тән ерекшеліктері бар. Олар келесідей:

- туристік жарнамадағы ақпараттың неғұрлым шынайы және нақты болуы үшін жауаптылық;

- дәстүрлі тауарлар сияқты туристік қызметтердің сапасы, дәмі, пайдалылығы болмайтындықтан, олар жарнаманың ақпаратпен қамтылғандығын және пропаганда сияқты функцияларының дамуын қажет етеді;

- туристік қызметтер ерекшелігі объектіні неғұрлым кең түрде сипаттайтын құралдарды қолдануды қажет етеді. Сондықтан туристік индустрияда кино, фотоматериалдар, суреттер жиі қолданылады;

- туристік өнім жарнамасында ерекше сауда ұсынысы болуы керек/2, 20-34/.

Қазақстанда жоғары табысты және қарқынды түрде дамыған туристік қызметтер нарығын қалыптастыру үшін жалғыз жарнаманы қолдану жеткіліксіз. Ол үшін туристік агенттіктер мен турфирмалар өздері ұйымдастырған сервис өрісін кеңейтуі қажет.

Сервисті өз қызметін басқару концепциясы ретінде ұйымдастыру арқылы турфирма пайдасын максималдап, нарықта тиімді орынды иемденуге мүмкіндік алады.

Туристік қызметтерге тұтынушылар қоятын талаптардың жоғарылауы мен бәсекелестіктің күшеюі туристік ұйымдардың сервиске бет бұрып, сыртқы орта өзгерулеріне бейімделу және бәсекелестік күрестегі жетістіктерді қамтамасыз ету үшін стратегиялық сервистік жоспарларды қалыптастыруына әкелді.

Қазіргі таңда Қазақстанда туризм индустриясы қалыптасу кезеңінде және әртүрлі өзгерістерге ұшырауда. Туристік қызметтің барлық сфераларында еңбек

бөлінісі, туристік фирмалар қызметінің мамандануы сияқты қызметті ұйымдастырудың жаңа формалары ізделуде.

Туристік нарықтың микро деңгейде дамуы нарық пен сұранысты жан – жақты зерттеуге негізделген сервис әдістерін ұйымдастыру, турфирма қызметін ұйымдастырумен анықталады.

Қазақстанда туризмде сервисті ұйымдастыру баяу қарқынмен өтуде. Тәжірибенің, ғылыми - әдістемелік бағдарламалар, кәсіби мамандардың жетіспеушілігі әрбір фирма мен кәсіпорынның сервис сияқты қызметті өз бетімен игеруіне итермелейді.

Еліміздің әлеуметтік – экономикалық жағдайын тұрақтандырудың бірден – бір бағыты ретіндегі туризм дамуының перспективасы, аймақтар экономикасының динамикалық дамуы, валюталық түсімдердің жоғарылауы және т.б. сервисті микро және макро деңгейде ұйымдастырудың жаңа бағыттарын қалыптастыруды талап етеді.

Сервис қызметінде сервисті ұйымдастырудың мәні зор. Туризмдегі сервис - бұл нақты нарықтық жағдайды ескере отырып, белгіленген мақсаттарға жетуге бағытталған практикалық шаралардың жиынтығы. Ол тауарлық, баға, өткізу және коммуникациялық саясаттар жиынтығы болып табылады.

Туристік өнім басқа тауарлар мен қызметтер тәрізді өзіндік өмірлік цикліне ие. Ол тұтынушылардың қажеттіліктерін қанағаттандыруы керек. Туристік өнімнің нарықтағы жағдайын талдау үшін әртүрлі әдістер қолданады. Мысалы, туристік өнімді оның өмірлік циклы тұсында зерттеу турфирмаға туристік өнімнің «өмірінің» табысты кезеңін ұлғайтуға мүмкіндік береді.

Сервис жүйесінде баға ерекше мәнге ие. Өз өнімін өткізу кезінде турфирма икемді баға саясатын жүргізуі керек. Туристік фирма қолданатын бағалар жыл мезгілдеріне байланысты өзгеруі мүмкін. Мысалы, мезгіл аралық кезеңде сұранысты ынталандыру үшін турфирма төмен бағаларды, әртүрлі қосымша қызметтерді қолдана алады. Сервистің талаптары тек жоғары сапалы өнімді қалыптастыру және оған нақты баға орнатумен шектелмейді. Сонымен қатар, бұл өнімді тұтынушыға дейін жеткізу қажет. Турфирманың өткізу стратегиясы оның мақсатты нарықтағы тиімді қызметін жүргізуге мүмкіндік береді. Өткізу желісін қалыптастыра отырып, турфирма тұтынушылардың туристік қызметтерді сатып алғанға дейінгі және сатып алғаннан кейінгі ыңғайлы жағдайын қамтамасыз етіу керек.

Туристік қызметтер нарығында өз орнын тауып, онда белсенді позицияға ие болу үшін нарық талаптарын туристік фирма мүмкіндіктерімен салыстыру керек. Бірде – бір ірі компания бүкіл нарықты қамти алмайды, сондықтан ол нарықтың жеке учаскелері – сегмент тұсында қызмет жасайды. Туристік нарық сегменті – қандай да бір ортақ сипатқа ие тұтынушылар тобы. Тұтынушыларды географиялық, демографиялық сипаттары, табыс деңгейі және т.б. бойынша жіктеуге болады. Яғни сегменттеу – потенциалды тұтынушылардың қажеттіліктеріне сай қызметтерді ұсынуға, нарық сыйымдылығын анықтауға бағытталғын, адрестік жарнаманы жүргізуге мүмкіндік беретін мақсатты нарықтарды бөліп қарастыру.

Фирманың тиімді сервистік қызметінің шарты – туристік нарықты зерттеу, яғни туристік қызметтер сұранысына әсер ететін факторларға жүйелік талдау жүргізу болып табылады. Бұл факторлар әртүрлі болып келеді, бірақ оларды келесідей негізгі топтарға біріктіруге болады: экономикалық, демографиялық, географиялық, әлеуметтік – мәдени, бағалық, мемлекеттік реттеу және бұқаралық ақпарат құралдары. Жоғарыда аталған факторлар сыртқы болып келеді және индивидуалды тұтынушының бақылауынан тыс.

Туристік қызметтің нарықтағы жағдайы нақты бағаланбалы болуы мүмкін. Нарықтағы үлесті нарық сегменттерін талдау арқылы фирмаға нарықтағы қызметтің алдағы кезеңдердегі жағдайын анықтауға мүмкіндік береді. Бұл туристік қызметтің нақты жағдайы. Бағаланбалы жағдай фирманың қазіргі уақыттағы нарықтағы позициясын анықтау бойынша қорытынды болып табылады. Бәсекелестер қызметін, турфирманың нарықтағы күшті және әлсіз жақтарын зерттеп, оларды жарнамалық қызметте қолдану.

Туристік саладағы жарнаманың өзіне тән ерекшеліктері бар. Бұл ерекшелік коммерциялық жарнаманы үйлестірумен сипатталады, яғни туристік өнімдер мен қызметтерді жылжыту және оны тұтынушыға өткізу, туризм объектісі ретінде таңдалған мемлекетке қызығушылық пен жағымды имиджді қалыптастыруға бағытталған туризм пропагандасы.

Туристік фирманың тиімді қызмет етуінде жоғарыда аталған факторлармен қатар, туристік тауарлар мен қызметтерді барынша деңгейде тұтынушыларға қолайлы етуге бағытталған өткізу жүйесі де маңызды рөл атқарады. Қызметтер «қорын» қалыптастыру мүмкіндігінің болмауы оларды өткізудің мәнін арттырады/6, 50-70/.

Туристік өнімді өткізу жүйелері мен каналдарын талдау, өткізу желісінің құрылымын зерттеу, оны көтерме фирмалар (туроператорлар) және бөлшек фирмаларға (турагенттер) жіктеу, туристік нарықтың барлық сегменттерін қамту сияқты іс - әрекеттермен байланысты. Өткізу жүйесінің дамуы бір жағынан мамандануға, ал екіншіден интернационализациялауға алып келеді. Туристік өнімді жылжыту және өткізу каналының бірі – нақты өнімге емес, жалпы фирмаға назар аударуға мүмкіндік беретін халықаралық жәрмеңкелер мен көрмелерге қатысу.

Қазақстандық туристік агенттіктер өз қызметтерін әрі қарай жалғастыруы үшін өндірісті туризмнің жаңа түрлеріне диверсификациялап, нарықтағы позицияларын жоғалтпай, сақтап қалуы үшін жаңа нарықтарды игеруі керек.

Қазақстан туристік тұрғыдан алып қарағандағы тартымдылығының төмендеу мүмкіндігі болғанмен, бұл бағыттағы бәсекелестік күрес халықаралық туроператорлардың игерілмеген туристік нарықтарды іздеу есебінен жоғарылауы мүмкін.

Туризм саласында қалыптасқан жағдай бірнеше факторлармен түсіндіріледі. Біріншіден, қаржы – экономикалық жағдайдың қиындығы, қонақ үй – туристік инфрақұрылымның жетілмегендігі және т.б. себептер. Сонымен қатар, шетелдік нарықта Қазақстанның туристік мүмкіндіктері туралы ақпарат өте аз. Елімізде шетелдік туристерді қабылдайтын турагенттіктердің негізгі мақсаты – біздің елімізге саяхаттарды ұйымдастыру. Туризмнің бұл секторының дамуы еліміздің валюталық жағдайын жақсартуға, халықты жұмыспен қамтуға, туризм саласына қызмет көрсететін салаларды дамытып, экономиканың диверсификациясына жағдай туғызып, мемлекетаралық байланыстар мен елдер арасындағы мәдени айырбастардың дамуына мүмкіндік береді.

Туристік сервисті кешенді дамытудың табысты іске асырылуын қамтамасыз ету саланы мемлекеттік басқару әдістерін дұрыс таңдауда тікелей байланысты. Туристік сервисті мемлекеттік реттеудің басым бағыттары:

- туризмді Қазақстан Республикасы экономикасының жоғары рентабельді саласы ретінде қалыптастыру;
- туристік ресурстарды пайдаланған кезде Қазақстан Республикасының мемлекеттік мүдделерін ескеру, табиғи және мәдени мұраларын қорғау;

- балалардың, жасөспірімдердің, жастардың, мүгедектер мен халықтың күн көрісі төмен топтарының арасында туристік және экскурсиялық жұмысты ұйымдастыру үшін жеңілдікті жағдайлар енгізу;
- туристік индустрияны инвестициялау үшін қолайлы жағдайлар жасау;
- Қазақстан Республикасы аумағында келу туризмімен және ішкі туризммен айналысатын туристік ұйымдарды қолдану және дамыту;
- ішкі және халықаралық туризм қажеттерін қамтамасыз ету үшін туристік сервистің тиімді жүйесін құру болып табылады.
- туристік қызмет субъектілеріне, олардың қызметін ұйымдастыруға байланысты мәселелерді әдістемелік және консультациялық көмек көрсетеді;
- Қазақстан Республикасының заңдарына белгіленген тәртіппен уәкілетті органға лицензияның қолданылуын тоқтата тұру туралы ұсыныс енгізеді;
- Қазақстан Республикасының заңдарына сәйкес туризмді дамыту саласындағы өзге де қызметті жүзеге асырады.

Елбасымыз Н.Ә.Назарбаев туристік индустрия қызметін мемлекет қазынасына айтарлықтай кіріс әкелетін, болашағы бар экономика саласы ретінде көріне алатындығы жайлы стратегиялық бағдарламасында атап өткен болатын/14, 2-10/.

Бүгінде көптеген адамдар күнделік тұрмысынан орын алған, «XXI ғасырдың көрінісі» атанып отырған туристік сервис индустриясы өзінің мемлекеттік қазынаға қосқан экономикалық салымы бойынша

Туризм жоғары табысты және қарқынды түрде дамып келе жатқан сала болып табылады. Әлемдік туристік ұйымның мәліметтері бойынша дүниежүзілік өндірістік – сервистік нарық айналымының 10 % туризм саласы қамтиды. Бұл мәліметтер туризм индустриясының жоғарғы экономикалық тиімділігінің айғағы болып табылады және таза экономикалық тиімділікке енетін туризмді дамыту арқылы қол жеткізуге болады.

ӘДЕБИЕТТЕР

1. Ахметова К.А. и др. «Рынок туристских услуг в Казахстане: анализ и основные направления его развития». Вестник КазЭУ. – 2002г. - № 6.
2. Балабанов И.Т., Балабанов А.И. Экономика туризма: учебное пособие. - М.: Финансы и статистика, 2000г. - 176 стр.
3. Биржанов М.Б., Никифоров В.И. "Индустрия туризма". Сп-б, 2001г.
4. Қазақстан Республикасындағы 2002, 2004 жылғы туризм. Статистикалық жинақ. Алматы, 2003ж.,2005ж.

ТҮЙІНДЕМЕ

Мақалада туризмді дамытудың негізгі инфрақұрлымы және сервистің деңгейін көтеру, сонымен қатар келешекте туризм саласын ең тиімді табыс көзіне айналдыру жолдары қарастырылған.

РЕЗЮМЕ

В данной статье рассматривается развитие туризма, сервиса и инфраструктуры, а также рассмотрены пути привлечения прибыльной части туризма в будущем.

УДК 336.417.0

Ж.17

КОММЕРЦИЯЛЫҚ БАНКТЕРДЕГІ СЕНІМГЕРЛІК ОПЕРАЦИЯЛАРЫНЫҢ ТҮРЛЕРІ ЖӘНЕ ОЛАРДЫҢ ОРЫНДАЛУ МЕХАНИЗМДЕРІ

Жазыкбаева Б.М.- оқытушы (Алматы қ., ҚазмемқызПУ)

Сенімгерлік қызмет көрсету бұл –меншікті және клиентке тиесілі басқа да активтерді басқару жөніндегі операция. Бүгінгі таңда сенімгерлік операциясының маңызы жоғары болғандықтан, нарық пен клиент арасындағы өкілетті делдал ретінде банк оларды орындаудан өзіне көптеген пайда түсіреді. Әлемдік банк іс-тәжірбиесінде коммерциялық банктердің өз клиенттеріне көрсететін әр алуан комиссиялық делдалдық қызметтерінің бір түрі ретінде сенімгерлік операцияның пайда болуын және олардың шапшаң дамуын мынандай бірнеше объективті себептермен байланыстырып түсіндіруге болады:

- дәстүрлі ссудалық банк операция түрлеріне тән табыстылықтың кемуі, сондай-ақ, операция табыстылығын арттыруға банктердің ұмтылысы;
- банк клиентурасының, әсіресе өнеркәсіп кәсіпорындарының банктік қызмет көрсетудің кең ауқымды жиынын тайдалануға өсе түскен ынтасы;
- ссудалық капитал нарығындағы бәсекелестіктің клиент үшін банктердің арасында жүріп жатқан күрестің күшеюі және жеке тұлғаларға да, заңды тұлғаларға да көрсетілетін жаңа қызмет түрлерінің пайда болуы мен дамуы;
- банктер үшін қызмет көрсетудің басқа түрлерімен салыстырғанда сенімгерлік операцияның артықшылықтары:

а) қаражат тартудың мүмкіндіктері шектеусіз, яғни табыс көзі де шектеусіз. Банк операцияны өз есебінен немесе банк аралық несиені тартудың есебінен жүргізуде белгілі бір аядан шыға алмай қалады, өйткені, оның өзіндік ресурстары шектеулі. Клиенттерге қызмет көрсеткенде берілетін несиенің мөлшері үлкен болады, бұдан шығатын қортынды банктің табысы клиенттердің қатары көбейген сайын артып отырады;

ә) банк жұмысының нақты құрылымы. Клиенттерге қызмет көрсету бойынша барлық операциялар бөлінбей, бір функционалдық бөлімде қарастырылуы;

б) сенімгерлік операцияның жүргізуге кететін банк шығыны салыстырмалы түрде аз болады, көптеген банктерде ұқсас инвестицияларды өткізетін екі бөлім қатар жұмыс істейді бірінші бөлім-банктің есебіне және пайдасына, екінші бөлім – клиенттің есебіне және пайдасына жұмыс жасайды;

в) банктің корреспонденттік қатнасын ұлғайтады және банк аралық нарықтағы жағдайын жақсартады репутациясын көтереді.

Сенімгерлік операциясы біздің банктер үшін жаңа операция болып табылады. Оның енгізілуіне ең алдымен, елде сенімгерлік меншік институтының құқықтық жағынан қамтамасыз етілмеуі және басқа да көптеген күрделі проблемалар кедергі тудырып отыр. Бірінші мүлікті сенімгерлікке басқаруға берудің аса қажет болмауы. Екінші меншік иесінің өзі мүліктің мөлшерін және формасын біліктілікпен басқара алмайтындай деңгейге жеткенде ғана беруі. Бүгінгі күннің өзінде ауқымды бірталай меншік иелері банк қызметін пайдаланудан бас тартып отыр. Олар банк жүйесіне сенімділік танытады немесе банкке өзі туралы, өзінің меншігін қалай қалыптастырғаны жөнінде ақпарат бергісі келмейді.

Сенімгерлік операцияның арқасында банк:

- коммерциялық банктер банкке пайдалы жолмен салынуы мүмкін қосымша қаржы ресурстарына қол жеткізе алады;

- банк пайдасына сенімгерлік келісім шарты бойынша комиссиялық сияқы немесе өзі басқаратын құнды қағаздардан пайда үлесі есептеледі;
- басқа біреудің (бөтен) капиталына маневр жасай отырып банк тек сенімгерлік келісім шарттың аясында жауап береді;
- сенімгерлік операция есебі банктің баланстық шотын қозғамайды, ал оны жүзеге асырудан түсетін табыс банктің жиынтық табысына қосылады.

Сонымен бірге сенімгерлік операцияны жүргізу персоналдан көптеген салаларда жоғары біліктілікті болуын талап етеді. Олар заңды білу, инвестициялық қызметке машықтану (үйрену), меншікті басқару.

Сенімгерлік объектісіне заңды түрде танылған оның ішінде кепілге салынған кез келген мүлік түрі жатуы мүмкін. Басқаша айтқанда кәсіпорын мен оның активтері, өнім, жер учаскесі, жылжымайтын мүлік, ақшалай қаражат, құнды қағаздар, валюталық құндылықтар мүліктік құқық жатады. Сенімгерлік қатнасы құылтайшы мен меншік иесінің арасында бекітілген келісім шарт негізінде пайда болады. Сенімгерлік операцияны басқару активтерге иелік ету бойынша төменде келтірілген операциялардың барлығын немесе жекелеген түрлерін қамтуы мүмкін:

- сақтау;
- сенімгер мүддесінің өкілдігі;
- табысқа және инвестицияға иелік ету;
- активтерді сату-сатып алу;
- қарыздарды тарту және өтеу, құнды қағаздарды тарту және орналастыру;
- заңды тұлғаны құру, қайта ұйымдастыру және тарту;
- мүлікті меншікке беру(сыйлау, мұраға қалдыру, және т.б.)
- клиенттің жеке банк шотын кассалық және қаржылық шаруашылықты жүргізу, міндеттеме бойынша есеп айырысуды жүзеге асыру;
- қайта құрылған немесе банкротқа ұшыраған жағдайда кәсіпорынның ісін уақытша басқару.

Сенімгерлік операцияларды орындаудың тәжірбиесі отандық коммерциялық банктерде толық жүзеге асырылмау үстінде.

Әдетте сенімгерлік операциясы үш категорияға бөлінеді:

1. Жеке тұлғаларға көрсетілетін сенімгерлік қызметтер.
2. Коммерциялық кәсіпорындарға көрсетілетін сенімгерлік қызметтер.
3. Коммерциялық емес кәсіпорындарға көрсетілетін қызметтер.

Қазақстанда және Ресейде әзірге коммерциялық банктердің сенімгерлік операцияларды орындауына орнықты заңдық база жасалған жоқ, алайда жоғарыда аталғандардың арасынан жекелеген операциялар қолданылып жүр.

Жеке тұлғаларға көрсетілген сенімгерлік қызметтер оның ішінде, сенімгерлік бойынша меншікті басқару, делдалдық қызмет, қамқорлық және т.б. шет елдік банктерде кеңінен тараған.

Шет елдік банктерде жеке тұлғаларға көрсетілетін сенімгерлік қызметтер, оның ішінде сенімгерлік бйынша меншікті басқару, делдалдық қызмет,, қамқорлық және т.б. жақсы дамыған. Мысалы өсиетнама бойынша құрылған сенімгерлік өсиетнама деп аталады. Мұндай сенімгерлік өсиет қалдырушы қайтыс болғаннан кейін күшіне енеді. Жеке тұлғалар өмірлік сенімгерлікті жасауына болады. Ол мүліктің иесінің өмір сүру кезінде әрекет етеді. Өсиетнамалық сенімгерлікті, әдетте құрылтайшысы активтерді бенефициарларға сенімгерлік формасында бөлгісі келгенде құра алады. Өмірлік сенімгерлік біреуге активтің меншік құқығын беруге оның иесі салықты төлемес үшін немесе мүлікті басқаруға байланысты инвестиция бойынша күн сайын шешім қабылдамауы үшін жасалады.

Сенімгерліктің осы екі түрін банк сенімгерлік келісім шарттың шарттарына сәйкес басқарады. Сенімгерлікті жасаушы инвестиция үшін қатаң директив белгілей алады немесе банкке шешім қабылдауында ең икемді саясатты жүргізуіне мүмкіндік береді. Мұның негізгі мақсаты –табыстардың баланстылығын сақтау, негізгі капиталды сақтау және қатердің деңгейін бір қалыпты ұстау.

Қамқоршылық операциясы – банк қамқоршы ретінде активтерді жинауға және оның сақталуына, борыштардың төленуіне, қаражаттың тиісті бенефициарларға өсиетхат бойынша бөлінуіне жауапты.

Дербес сенімгерлікпен қызмет көрсету операциясы- жеке агенттік шотты жүргізу. Принципиал (жеке тұлға) банкпен негізгі активтерді, қаржылық істерді басқару, күн сайынғы шығыстарды жүзеге асыру бойынша келісімшарт бекіте алады. Принципиал банкке агент ретінде жалақы, процент, дивидент, жалгерлік төлем алуға, берешек бойынша төлем төлеуге жеке шығыстарды олардың пайда болуына өкілеттілік береді. Кейбір жағдайларда банк жұмыскері дискрециялық құқыққа яғни өз қалауы бойынша әрекет ету құқығына ие болады. Мұндай қатнас басқару құқығы бар сенімгерлік шартпен белгіленеді. Егер мұндай құқық банкке берілмейтін болса, онда сенімгерлік бөлімнің қызметкерлері әрбір мәмлени істеуге рұқсат алады. Алайда барлық жағдайда банк принципиалға барлық істелген мәмлелер жөнінде ұдайы хабарлап отырады.

Коммерциялық кәсіпорындарға көрсетілетін сенімгерлік қызметтердің алуан түрін екіге бөлуге болады: агенттік және қамқоршылық.

Банктердің сенімгерлік бөлімшелері көбінесе іскер фирманың агенті ретінде әрекет етеді. Бұл қызмет әдетте клиенттердің коммерциялық мүддесі үшін құнды қағаздарды шығару бойынша жұмыстарды, дивиденттердің төлемін және оларды акционерлердің талап етуі бойынша қайта инвестициялауды мерзімі біткенде құнды қағаздарды өтеуді қамтиды.

Шетелдік іс-тәжірибиеде коммерциялық банктер борыштық міндеттемелерді шығаруды қамтамасыз ететін меншіктің ресми құқығына ие бола отырып, келісімшарт бойынша сенімді тараптар ретінде әрекет етеді. Эмитенттің төлеуге мүмкіндігі болмаған жағдайда банк кепілхатты сатып алуға немесе меншікті сатуға құқылы. Сонымен қатар банк сенімді тарап ретінде эмитенттің барлық борыштық міндеттемелерін орындаумен қамтамасыз ету керек әрі барлық рәсімдерін заңға сәйкес болуын қадағалау керек.

Әлемнің барлық елдерінде зейнетақы, корпорациялық және үкіметтік қорлар секілді бейкоммерциялық ұйымдар үшін бәсекелестік өршіп тұр. Банктің сенімгерлік бөлімі тікелей немесе дискрециялық болатын агенттік функцияларды орындай отырып, аталмыш ұйымдардың қаражатын басқаруға ұмтылады.

Тікелей агент сенімгерлікке сеніп тапсырылған меншіктің сақталуына жауап береді, есептік құжаттамаларды жүргізеді және т.б.

Дискрециялық агент керісінше, инвестициялық шешімді қабылдайды және өзі қалауы бойынша әрекет етеді.

Сенімгерлік қызметтің негізгі мәселелерінің біріне коммерциялық банк клиенттерінің құнды қағаздар портфельін басқару жатады. Аса ірі компаниялар, мәселен зейнетақы қоры өзі шоғырландырған қаражатты коммерциялық банктің басқаруына сеніп береді. Мұндай ірі ұйым үшін ресурстарды сенімді, әр тарапта орналастыруға, қайтаруға, олардың пайдалы әрі өтімді болуына банкттерді міндеттейтін ереже белгіленеді.

Сенімгерлік операцияны әдетте банктің арнайы бөлімі орындайды. Бұл арада несиелеумен, депозиттерді тартумен және өзге де операциялармен айналысатын банк бөлімшесі сенімгерлік бөлімнен бөлек жұмыс істейді. Батыс елдерінің

көптеген банкирлері сенімгерлік бөлімді басқа әлемнің бір бөлігі ретінде қарастырады. Бұл әдетте банк ісіменен сенімгерлікпен қызмет көрсетуді бөліп алуды қажет етеді. Өйткені сенімгерлік бөлімнің қызметкері банктің емес клиенттің мүдесі үшін әрекет етеді. Клиент пен банктің мүдделері сәйкес келе бермейді, сондықтан бұл бөлімде несие инвестиция қызметтері қамтылмайды.

Сенімгерлік бөлім өз қызметінде банкке қосымша табыс әкеледі. Сенімгерлік бөлімнің табысы тікелей табысқа және жанама табысқа жіктеледі. Тікелей табысқа тікелей табысқа көрсетілген қызмет үшін алынатын гонарар мен комиссиялық сияқы жатады. Жанама табыс көрсетілген қызмет үшін алынатын процент мөлшерлемесі тіркелген төлем немесе процент мөлшерлемесі құбылып тұратын төлем мен сенімгерлік активтің мөлшерлемесі мен құнына қарай белгіленетін комиссиялық сыйақы. Кейбір тараптардың келісімі бойынша анықталады. Егер сенімгерлік табыс құнды қағаздар болып табылатын активтердің құнына негізделсе, онда бөлімнің табыстылығы осы құнды қағаз түрінің бағасы нарықта қалай өзгеретініне байланысты болады.

Егер сенімгерлік бөлім жанама табысқа сүйенетін болса, онда ол банкке айтарлықтай жоғары табыс әкелетінін шетелдік тәжірбие көрсетіп берді, өйткені гонарардан түсетін табыс тіркелген шығыстарды тек аса ірі банктерде ғана өтей алады. Бұдан шығатын қортынды, сенімгерлік бөлім салыстырмалы түрде ірі мөлшерге табысты болмай тұрып қол жеткізіп алуы. Мұның себебі, бөлімнің жанама шығыстарының шамасын дәл анықтау мүлдем мүмкін емес. Мұндай шығыстарға заңгерлерге төленетін гонарар, инвестицияланатын саланы зерттеуге жұмысалатын саланы зерттеуге жұмсалатын төлемдер және т.б. жатады.

Құнды қағаздар мен операция бойынша көрсетілген сенімгерлік қызметке мыналар бойынша агенттік деп аталатын қызмет көрсетулер жатады:

- 1) активтерді басқару-құнды қағаздармен операцияларды жүргізу, мысылы, құнды қағаздарды сату-сатып алу, портфельді қалыптастыру, клиенттердің тапсырмасы бойынша инвестицияны жүзеге асыру және сенімгерлік бөлім қор нарығы туралы ақпаратты жинап, клиенттерге кеңес беріп, басқа қызметтерді көрсетуі тиіс.
- 2) Құнды қағаздарды алғашқы орналастыру акцияларды қаржы нарығына орналастыру(эмиссия); акционерлердің тізімін жүргізу; жыл сайынғы табысты акционерлерге төлеу.

Банктердің сенімгерлік қызметті дамытуға ұмтылысын былай түсіндіруге болады. Банктер құнды қағаздар портфелін қалыптастырып әрі оларды басқару арқылы фирмаларды басқаруға жол ашады банктер көрсеткен қызметтері үшін банк табысының бір бабына жататын комиссиялық сыйақы алады.

Клиенттердің банк қызметін қажетсінуі.

Клиентке қызмет көрсету оған құнды қағаздарды сақтауға мүмкіндік беретін «депо шотын» ашудан басталады. Бұл мынадай мәселелерді шешуге көмектеседі.

- 1) клиенттің соңғы сәтте де мамандандырылған аукционға қатысу мүмкіндігін кепілдендіреді, өйткені клиент аукционға қатысуға өтініш бергенде қолдағы қаражатын емес, оның банкке депозиттелгені турасында анықтаманы ұсынады. Бұл анықтама әлдеқайда жылдам тіркеледі.
- 2) Егер аукционның қортындысы бойынша өтініш қанағаттандырылмайтын болса, құнды қағаздарды қайта есептеудің содан кейін оларды басқа аукционға қатыстыру үшін тасымалдаудың қажеті болмайды. Бұл құнды қағаздардың банкте ғана сенімді сақталатынын айтпаған күннің өзінде клиенттің шығынын көп кемітеді.
- 3) Құнды қағаздардың бөлшектену проблемасы: егер жекешелендірілген кәсіпорын өз жұмыскерлерінің тиісті сенімхаты бойынша өзінің жекешелендіру қорына «депо» шотын ашатын болса, ол алдымен осы шоттан

жабық жазылысты төлей алады. Осыдан кейін әрбір жұмысшының дербес шотына чектердің бөлшек саны болады. Содан содан кейін акционерлік қоғам жұмыскерлер өздерінің дербес шоттарындағы қаражаттарын толық әрі тиімді пайдалануы құнды қағаздардың қалдығымен аукционға шығады.

Банк «депо» шотына қызмет көрсеткені үшін комиссиялық сияқы (бір ай ішінде жүргізілген операциялардың ауқымы мен санына қарамастан) өндіріп алады. Одан ары қарай клиент құнды қағаздармен операция бойынша банктің көрсеткен қызметін құнды қағаздың атаулы құнынан белгілі бір мөлшерде төлейді. Төлем есеп айырысу кореспонденттік орталығындағы банктің кореспонденттік шотына сомаларды аудару жолымен операциялардың орындаған сәтінен үш банк күні ішінде әрбір нақты ахуал бойынша жүргізіледі.

Банктердің «депо» шотын ашуға әрі оған қызмет көрсетуге мүдделі болуының тағы бір себебіне чектермен маневр жасау мүмкіндігі, яғни олардың бағамын оларды сату –сатып алу арқылы арттыру мен кеміту жатады.

Сату мен сатып алу бағаларының арасындағы айырмашылық банктің табысын құрайды. Клиентпен «Депо» шотына қызмет көрсетудің келісімшартын бекіткенен кейін оған бір үлгідегі келісімшартқа қосымшалар түрінде ресімделген сенімгерлікпен ықтимал қызмет көрсетудің барлық кешені ұсынылады. әрбір қызмет көрсетудің түрі жекелеген келісім шартпен рәсімделген басқа да нұсқалары болуы мүмкін.

ӘДЕБИЕТТЕР

1. Банковские операции. А.В. Печникова, О.В. Стородубцева.-М.: Изд. «Форум»-инфра-2007.
2. Банковские операции. Под.ред. О.И. Лаврушина. 2-ое изд.-М.: «КноРус», 2008.
3. В.М.Ютиш, Б.ШҮ. Таджияков, В.Н. Назаров. Банки Казахстана на рубеже веков.-Алматы: Экономика, 2007.
4. О банке развития Казахстана. Закон РК-Алматы: Юрист,2007.

ТҮЙІНДЕМЕ

Мақалада коммерциялық банктердегі сенімгерлік операцияларының түрлері және оларды жүзеге асырудың негізгі механизмдері көрсетілген.

РЕЗЮМЕ

В статье рассматриваются виды и основные механизмы внедрения доверительных операций коммерческих банков.

УДК 336.442

Ж.17

ТӨЛЕМ ЖҮЙЕСІНІҢ ЭКОНОМИКАЛЫҚ МАЗМҰНЫ МЕН АҚША АУДАРЫМДАРЫН ЖҮЗЕГЕ АСЫРУДЫҢ ТҮРЛЕРІ

Жазықбаева Б.М.- оқытушы (Алматы қ., ҚазмемқызПУ)

Төлем жүйесі экономиканың банк секторы мен қаржы нарығында басты орынды алатындықтан, төлем жүйесінің сенімді және дұрыс жүзеге асырылуы – экономикалық процестің қатысушыларының ғана емес, сонымен бірге ресми

тұлғалдың, оның ішінде Ұлттық банк өкілдерінің міндеті. Тұрақты төлем жүйесінің принциптерін жүзеге асыруды қамтамасыз етудің бірден бір жолы – коммерциялықбанктерге үнемі бақылау жүргізіп отыру. Бұл процесс барысында Ұлттық Банк пен қадағалау функциясы жүктелген басқа да мемлекеттік мекемелер банктер қызметінің қаншалықты тұрақты және сенімді екенін тексереді. Ұлттық Банк коммерциялық банктерді төлем жүйесі ауқымында пайда болуы мүмкін тәуекелдерді анықтауға және бақылап отыруға міндеттейді.

Ұлттық Банктің негізгі ролі есеп айырысуларды жүргізуге қарағанда коммерциялық банкте ашылған шот бойынша жүргізу жоғары тәуекелділікпен байланысты, себебі банк банкротқа ұшырау немесе өз міндеттемелерін орындау үшін ақша қаражаттары жеткіліксіз болуы мүмкін. Сондықтан банк аралық есеп айырысуларды Ұлттық Банк арқылы жүзеге асырған жөн.

Кез-келген төлем жүйесі негізгі бес бөліктен тұрады:

1. Заң шығарушы база;
2. Төлем жүйесінің қатысушылары;
3. Төлем құралдары;
4. Ақша аударымдары мен төлемдерді жүзеге асыру механизмдері;
5. Инфрақұрылым және технология.

Заң шығарушы база-кез келген төлем жүйесінің негізгі құрамдас бөлігі. Төлем жүйесі тұтастай заңдарға, ережелерге және стандартқа негізделеді төлем жүйесінің барлық компоненттері заңнамаға сай құралады. Реттеуші заңнамалардағы кез келген өзгерістер төлем жүйесінің басқа да құрамдас бөліктеріне әсерін тигізеді. Заң шығарушы база төлем жүйесіне қатысушы барлық тараптардың құқықтарын нақты анықтауы тиіс. Төлем жүйесінің дамуы оның нормативтік базасының үнемі жетіліп жаңарып отыруын талап етеді.

Төлем жүйесінің қатысушылары (тұтынушылары) ең алдымен, төлем жүйесіне қатысушыларды, олардың құқықтары мен міндеттерін анықтап алуы қажет. Әдетте, Ұлттық Банктің нормативті-құқықтық актілерінде көрініс табады тұтынушылардың құқықтары мен міндеттері, сондай-ақ шарттары да анықталады. Төлем жүйесінің қатысушыларын негізінен үш топқа бөлуге болады:

Шаруашылық жүргізуші субъектілер мен жеке тұлғалар олардың күнделікті қызметі төлем міндеттемелерінің туындауына септігін тигізеді. Оларға банктердің әр түрлі төлем қызметтерін қолданатын жеке тұлғалар және әр түрлі өндірістік кәсіпорындар мен сауда және қызмет көрсету салаларының кәсіпорындарың, сондай-ақ әр түрлі делдалдық және диллерлік компаниялар жатады. Заңды тұлғалар мен жеке тұлғаларға ақша аударымдары және төлемдер сияқты қызмет көрсететін коммерциялық банктер. Барлық коммерциялық банктердің шоттарына қызмет көрсететін және банкаралық есеп айырысуларды жүзеге асыратын Ұлттық Банк.

Төлемдер мен ақша аударымдарын жүзеге асыру жолдары:

Ақша аударымдары мен қолма-қолсыз төлемдерді жүзеге асыру үшін төлем құралдарын қолдану қажет. Төлем құралдарын таңдау бірқатар факторларға байланысты:

1. Төлемді жүзеге асырудың мақсаты;
2. Нақты төлем құралдарын қолдану құны;
3. Ақшаны қолма-қолсыз немесе басқа жолмен беру;
4. Төлем сомасының қомақтылығы;
5. Нақты төлем құралдарын қолданудың ыңғайлылығы;

Бір төлемді бірнеше төлем құралының көмегімен жүзеге асыруға болатындықтан, төлем құралын таңдау жоғарыда айтылған жағдайлармен тұтынушының талғамына байланысты болады.

Ақша аударымдары мен төлемдерді жүзеге асыру кезінде мына төлем құралдары қолданылады;

1. Төлем тапсырмасы;
 2. Төлем-талап тапсырмасы;
 3. Тікелей банктік шотты дебеттеу;
 4. Инкассалық өкім;
 5. Чек;
 6. Вексель;
 7. Төлем карточкасы.
1. Төлем тапсырмасы – ақшаны аударушының өз банкісіне құжатта көрсетілген соманы өз есеп айырысу шотынан аударуы туралы тапсырмасы. Төлем тапсырмасы бойынша ақша аудару тек ақша аударушының есебінде тапсырмада көрсетілген сомаға жететін ақша болған жағдайда ғана жүзеге асады. Бұл жағдайда несиклік тәуекелге ұрынбау үшін ақша алушының есебіне ақша аударушының есебінен ақша жұмсалғаны туралы құжат болған жағдайда аударылады.
 2. Төлем-талап тапсырмасы ақшаны алушының өз банкісіне құжатта көрсетілген соманы ақшаны жіберушінің шотынан алуы туралы талабы. Бұл талап ақша аударушыға қызмет көрсететін банк арқылы ақша алушының акцепті бар болған жағдайда жүзеге асырылады. Ақша аударушының банкісі, егер алдынала келісім шартта бұл жағдай айтылған болса, әр төлем үшін ақша аударушыдан акцепт талап етпесе де болады.
 3. Банктік шоттың тікелей дебеттелінуі тұтынушының жүйелі төлемдерін жүзеге асыру үшін қолданылады. Бұл жолмен ақша аудару ақша төлеушінің қызмет көрсетуші банкі оның есебінен ақша жұмсалғаны туралы құжат беруіне өз келісімін беру арқылы жүзеге асады.
 4. Инкассалық өкім- уәкілеттілігі бар тиісті органдардың ақшаны жіберушінің есеп айырысу шотынан құжатта көрсетілген соманы аударуы туралы жарлығы мұндай құжаттарда міндетті түрде ақша не үшін өндірілетіні, яғни себебі және қай заңның қай бабы екені көрсетілуі тиіс.
 5. Чек – бұл бекітілген түрдегі чекті берушінің өз банкісіне көрсетілген соманы чекті ұстаушыға беруі туралы бұйрығын көрсететін құжат. Чектер дүкендерде көрсетілген қызметтер мен тауарлар үшін төлем ретінде және қолма-қол ақша алу үшін де қолданылады. Чектер қамтамасыз етілген және қамтамасыз етілмеген болып екіге бөлінеді. Қамтамасыз етілген чектер чек берушінің банкке алдын – ала енгізген депозитімен қамтамасыз етіледі. Ал қамтамасыз етілмеген чектер алдын ала депозиттермен қамтамасыз етілмейді.
 6. Вексель – бір жақты шартсыз ақшалай міндеттемесі бар қатаң нысанды төлем құжаты вексель тауарды жеткізу туралы келісімдер бойынша төлеу мерзімін ұзарту мақсатымен беріледі. Вексельді пайдаланып ақша төлеу өте оңай, вексель ұстаушыға яғни, вексель иесіне тауардың ақшасын келешекте төлеуге міндеттеме алып, вексель жазып береді. Вексельде көрсетілген мерзім келген вексель иесі вексель берушіге вексельді төлеу үшін ұсынады. Вексельді санауды (есептеуді) екінші деңгейлі банктер жүзеге асырады.
 7. Төлемдік карточкасы-бөлшек төлемдерді жүзеге асырудың ең қолайлы жолы. Төлем карточкасын чек сияқты сауда орындарында, қызмет көрсетулерге ақша төлеу үшін қолма-қол ақша алу үшін пайдаланады. Төлемдік карточкалары кредиттік және дебеттік болып екіге бөлінеді. Сонымен бірге дебеттік кредиттік карточкалар да пайдаланылады, олар дебеттік карточканың да кредиттік карточканың да қызметін атқарады. Кредиттік карточка оның иесіне берілген сома шегінде ғана төлемдер жүргізуге мүмкіндік береді. Ал, несие

сомасы нақты бір мерзім өткеннен кейін өтелуі тиіс және берілген несие бойынша кредиттік карточканың иесі сияқы төлейді. Ал, кредиттік карточкаға қарағанда дебеттік карточканың иесі шотта бар ақша қалдығы шегінде ғана пайдалана алады. Дебеттік несиелік карточка осы екі жағдайды да қамтиды. Егер есепте ақша бітсе, банк автоматты түрде оған несие береді. Соңғы жылдары төлем карточкалары өте көп қолданылып келеді, себебі бұл құралды қолдану өте ыңғайлы және ол бойынша операцияларды жүргізу қауіпсіз. Сонымен бірге төлем карточкасы бөлшек сауда нарығында төлемдерді жүргізуге өте ыңғайлы. Кез-келген төлем карточкасы өзінің шығаратын төлем жүйесі шеңберінде ғана қолданылады. Мысалы: VISA белгісі бар карточка тек VISA төлем жүйесінде ғана қолданылады. Сонымен қатар, банк тәжірбиесінде магниттік жолақшасы және микропроцессоры бар карточкалар қолданыс тапқан. Қазіргі кезде магниттік жолақшасы бар карточкалардан гөрі микропроцессоры бар карточкалар көп қолданылады, себебі бұл сенімді, қауіпсіз, және функционалды болып табылады. Микропроцессорлы технологиялардың дамуы мен дүние жүзінде электронды ақша қолданылатын түрлі жүйелері енгізіле бастады. Электронды ақшалар қолда бар ақша тәріздес. Электронды ақшалар микропроцессорлы карточканың жадында сақталады. Бұл ақшамен төлемді жүзеге асырғанда төлеушінің электрондық алушының жадысына ақша аударылады. Электронды карточканы жоғалтқан жағдайда оның иесі карточкадағы ақшаның бәрінен айырылады. Ал, дебеттік карточканы жоғалтса, оның ақшасы банкте оның есебінде сақталады. Төлем құралдарының тізімі және олардың біреуінің әйгілі болуы әр елдің тарихи және әлеметтік жағдайына байланысты болады. Мысалы: АҚШ және Батыс Европа елдерінде чектер молынан пайдаланылады.

Ақшамен төлемдерді жүзеге асыру механизмдері.

Төлем жүйесі-белгілі бір ережеге бағынатын бір банктік шоттан екінші банктік шотқа ақша аудару мен төлемдерді жүзеге асыратын механизм. Екі банк арасында төлемдерді жүзеге асыру мақсатымен банктер бір-бірінде корреспонденттік шоттар ашады. Екі жақты қарым қатнас орнатылған жағдайда банктер арасында ақша аударымдары екі жолмен жүзеге асырылуы мүмкін:

1. Төлеушінің банкісінде ашылған ақшаны алушының банкісінің корреспонденттік шотына ақшаны аудару ақылы;
2. Ақшаны алушының банкісінде ашылған ақшаны төлеушінің банкісінің корреспонденттік шотынан ақшаны алу арқылы.

Алайда, тура қатынас орнату барлық жағдайда мақсатқа сәйкес болмайды, себебі ақшаны басқа банкте орналастыру барысында несиелік тәуекел болуы мүмкін, ал күрделі банктік жүйе жағдайында қатынас есептердің көптеп ашылуы көп қаржыны қажет етеді, бұл банктің өтімділігін төмендетеді. Осыған байланысты банкаралық есеп айырысуларды жүзеге асыру үшін банктерге бір есеп айырысу банкінің қызметтерін қолданғаны дұрыс. Мұндай банк ретінде коммерциялық немесе Ұлттық Банк болуы мүмкін. Егер мұндай банк коммерциялық банк болса, онда жоғарыда айтылғандай бұл банк банкротқа ұшырауы ықтимал, немесе банк корреспонденттер арасындағы міндеттемелерін орындай алмауы мүмкін. Егер есеп айырысу банкі уақытша немесе тұрақты қиындықтарға тап болса, ол бүкіл төлем жүйесіне қауіп төндіреді. Сондықтан көбіне есеп айырысу банк ретінде Ұлттық Банк алға шығады, себебі ол өзінің дәрежесіне сай өз төлем жүйесін несиелік тәуекел мен өтімділік тәуекелге жол бермейді.

Ұлттық банк қатысуымен өтетін жалпы есеп айырысу жүйесінің негізінде жүргізілетін төлемдер ақша аударымдарын жүзеге асыру механизмдері.

Жалпы есеп айырысу жүйесі ақша аударуды ақша жіберушінің есебінде бар қаржы айналысында әр төлем құжатын жеке-жеке өңдеу арқылы жүзеге асырады. Бұл жүйе арқылы ақша аудару банктерге ақшаны нақты уақытта аударуға мүмкіндік береді. Төлемнің аяқталу сол күні болады. Жалпы өнім есебі жүйесінде әр төлем құжаты жеке-жеке өңделеді де, ақша аудару әр құжат негізінде жүзеге асырылады.

Ұлттық банк қатысуымен өтетін клиринг төлемдері арқылы нетто-есеп жүйесі негізінде жүргізілетін төлемдер мен ақша аударымдарын жүзеге асыру механизмдері. Нетто–есеп жүйесінде ақша аудару клирингтің әр қатысушысының таза позициясына негіздеп жүзеге асады.

Клиринг- есеп айырысуға қатысушы тараптар екі жақты құқықтар мен міндеттемелеріне негізделген құнды қағаздар, қызметтер мен тауарлар үшін қолма-қолсыз есеп айырысу жүйесі .

Клирингтің екі түрі бар :

1. Валюталық клиринг.
2. Банкаралық клиринг.

Валюталық клиринг- бұл халықаралық төлем келісімдері негізінде жүргізілетін сыртқы сауда мен мемлекеттер арасындағы экономикалық қатнастардың басқа да нысандары бойынша есеп айырысуды білдіреді.

Банкаралық клиринг –бұл елдің заңды тұлғаларының екі жақты ақшалай талаптарын есепке ала отырып банктер арасында есеп айырысу. Банк ісіне хабарлама берудің электрондық жолдарын енгізу және банк жүйесінің белгілі орталықтарында есеп айырысудың көп шоғырлануы, автоматтандырылған есеп айырысу палаталарын қалыптастыруға мүмкіндік береді. Есеп айырысу палаталары дегеніміз –магнитті хабар тасушылардың негізінде төлеудің банк аралық жүйесі.

ӘДЕБИЕТТЕР

1. Деньги и платежи: сборник нормативов актов РК. - Алматы: Юрист, 2008.
2. Н. Г. Малахова. Деньги, кредит, банки. Учебное пособие.-Ростов-на-Дону: Феникс,2007.
3. С. С. Артёмова, В. В. Митрохин, В. И. Чугунова. Финансы, денежное обращение, кредит.-М.: Академический проект,2008.
4. В. Д. Фетисов. Финансы и кредит.-М.: ЮНИТИ,2006.

ТҮЙІНДЕМЕ

Мақалада төлем жүйесінің экономикалық мазмұны мен ақша аударымдарын жүзеге асырудың түрлері көрсетілген.

РЕЗЮМЕ

В статье рассматриваются экономическое содержание платежных систем и виды совершения денежных переводов.

331.1.
Ж 791

АНТИКРИЗИСНАЯ ПОЛИТИКА В УПРАВЛЕНИИ ПЕРСОНАЛОМ

Жолдыбаева А.Е.-преподаватель (г. Алматы, КазгосженПУ)

Термин «антикризисное управление» возник сравнительно недавно. Считается, что причина его появления заключается в реформировании казахстанской экономики и постепенном вхождении Казахстана в зону

кризисного развития. Не многие ожидали, что результатом реформ станет кризис, но многие сегодня понимают, что из кризиса экономику способен вывести только новый тип управления. Такое управление и получило название «антикризисного». Но название названием, а суть его вызывает большие дискуссии. Кризис, каким бы глубоким он ни был, все-таки когда-нибудь пройдет. История экономического развития многих стран это подтверждает. И надобность в антикризисном управлении отпадет? Значит ли это, что такой тип управления имеет временный характер или сугубо прагматическое значение? Зачем же тогда изучать его, создавать научную концепцию и готовить специалистов в системе высшего образования?

Конечно, обострение кризиса в Казахстане вызвало потребность в эффективном антикризисном управлении. Это заказ практики. Но и тенденции развития науки управления ведут нас к необходимости разработки концепции антикризисного управления. Ее предпосылками являются понятия циклического развития, управляемости, ресурсосбережения, мотивации, экономии времени, социального партнерства и многие другие. Их совокупность свидетельствует о реальной опасности кризиса при любом, даже самом успешном управлении.

Объективно кризис характеризуется множеством взаимосвязанных ситуаций, повышающих сложность и риск управления. При этом возможны отдаление кризиса и его профилактика, стабилизация кризиса, перерастание одного в другой, выход из кризиса, который не исключает его как из настоящего, так и из будущего. Не только экономика, но и природа функционирует циклично, и не только процесс развития экономики рождает кризисные ситуации.

На разных этапах развития общественного сознания отношение к кризисам было различным. Например, одна позиция заключалась в том, что кризис — всегда следствие природных явлений, а другая, — что кризис — порождение самого человека, его ошибок, предрассудков, незнания, неверия.

Бытовала точка зрения, что кризисы являются характерной чертой капиталистического способа производства и должны отсутствовать при социалистическом. В прошлом существовали даже такие теоретические положения, что при социализме нет кризисов, есть только «трудности роста». Многие годы в нашей стране само это понятие было, скорее, идеологическим, нежели реальным фактором разработки экономической политики развития производства.

Некоторые полагают, что оно относится лишь к процессам макроэкономического развития, а в масштабах фирмы или предприятия, например, существуют только более или менее острые проблемы, вызванные ошибками или непрофессионализмом управления. Эти проблемы якобы не свидетельствуют о кризисе развития, они не вызваны объективными тенденциями, хотя и обусловлены некоторыми внешними причинами.

Такие представления односторонни и могут иметь негативные последствия в управлении организацией. Если с этих позиций рассматривать внутрифирменное управление, то при разработке, например, стратегии ее развития нет необходимости предвидеть и учитывать возможность кризиса. Насколько реальной при этом будет стратегия, если в действительности кризисы закономерны?

Понятие «кризис» теснейшим образом связано и с понятием «риск», которое в той или иной мере влияет на методологию разработки любого управленческого решения. Исключите из него ожидание кризиса, и пропадет острота восприятия риска, станут неожиданными и от этого еще более тяжелыми не только кризисные ситуации, но и вполне обычные ошибки.

Можно на проблему кризиса взглянуть и в ином ракурсе.

Социально-экономическая система в любом своем виде и любой форме, будь то общественная формация, фирма или предприятие, имеет две тенденции своего существования: функционирование и развитие.

Функционирование — это поддержание жизнедеятельности, сохранение функций, определяющих ее целостность, качественную определенность, сущностные характеристики.

Развитие — это приобретение нового качества, укрепляющего жизнедеятельность в условиях изменяющейся среды.

Кризис — это крайнее обострение противоречий в социально-экономической системе (организации), угрожающее ее жизнестойкости в окружающей среде.

Причины кризиса могут быть различными. Они делятся на объективные, связанные с циклическими потребностями модернизации и реструктуризации, и субъективные, отражающие ошибки и волюнтаризм в управлении, а также природные, характеризующие явления климата, землетрясения и др.

Причины кризиса могут быть внешними и внутренними. Первые связаны с тенденциями и стратегией макроэкономического развития или даже развития мировой экономики, конкуренцией, политической ситуацией в стране, вторые — с рискованной стратегией маркетинга, внутренними конфликтами, недостатками в организации производства, несовершенством управления, инновационной и инвестиционной политикой.

Если понимать кризис таким образом, можно констатировать то обстоятельство, что опасность кризиса существует всегда и его необходимо предвидеть и прогнозировать.

Последствия кризиса могут вести к резким изменениям или мягкому продолжительному и последовательному выходу, и послекризисные изменения в развитии организации бывают долгосрочными и краткосрочными, качественными и количественными, обратимыми и необратимыми.

Разные последствия кризиса определяются не только его характером, но и антикризисным управлением, которое может или смягчить кризис или обострять его. Возможности управления в этом отношении зависят от цели, профессионализма, искусства управления, характера мотивации, понимания причин и последствий, ответственности

Кризис — объективное явление в социально-экономической системе. Это представление согласуется с пониманием того, что в основе функционирования и развития социально-экономической системы лежит управляемая деятельность человека. Желание эффективно управлять ею может выражаться в стремлении расширять сферу управления, т. е. снижать долю неуправляемых процессов. И в определенной мере это удастся. Можно предположить, что в будущем человек вообще исключит кризисы из развития социально-экономических систем, а нынешние кризисы характеризуют лишь уровень развития человека, недостаток знаний, несовершенство управления.

Такое предположение выглядит логичным. Но вся практика развития общества и экономики во все периоды истории свидетельствует об обратном. Несмотря на «человеческую природу» кризисов, избежать их не удастся. Более того, во многих случаях именно человеческая природа кризиса является его причиной и источником.

Вся деятельность человека построена на удовлетворении его интересов, которые изменяются неравномерно и непропорционально. Интересы находятся в постоянном противоречии даже у отдельного человека, а тем более у социальных групп или классов общества. Противоречия интересов и объективная

неравномерность их изменения определяют как возможность кризисов, так и их необходимость. Именно это лежит в основе всех кризисов в социально-экономической системе, даже кризисов, связанных в природными условиями. Нередки случаи использования природных катаклизмов в политических целях, перерастания их в кризисы политические и социально-экономические.

Абсолютное управление динамикой и взаимодействием интересов человека невозможно, потому что в системе его интересов есть и интерес свободы, демократичности управления, самостоятельности и самодеятельности. Именно к этим интересам «привязаны» и многие другие, именно на этих интересах строится эффективное управление.

По мере развития социально-экономической системы наблюдается повышение роли человеческого фактора в антикризисном ее развитии, которое означает не исключение кризиса, не борьбу с ним, а предвидение и уверенное, своевременное и, по возможности, безболезненное его разрешение.

Антикризисное развитие — это не абсолютное отсутствие кризиса; а наличие таких кризисов, которые являются импульсом успешного, с позиций интересов человека, развития. Цель и интересы может иметь только человек. Именно они являются основой распознавания кризисов и управления их преодолением.

Термин «кадровая политика» в управленческой литературе употребляется в различных контекстах. Одни рассматривают кадровую политику как составную часть общей стратегически ориентированной политики организации, цель которой — обеспечение оптимального баланса процессов обновления и сохранения численного и качественного состава кадров в его развитии в соответствии с потребностями самой организации, требованиями действующего законодательства, состоянием рынка труда. Другие считают, что кадровая политика организации представляет собой программу деятельности кадровых служб по ее реализации. Конечно, эти различные подходы к толкованию содержания кадровой политики организации не в полной мере противоречат одна другой. Но они, однако, не тождественно отражают сущностные функции кадровой политики. Нельзя сводить кадровую политику только к программе и деятельности кадровых служб по ее реализации.

Кадровая политика — это система научно обоснованных целей, задач, ориентиров, приоритетов, потребностей, принципов, методов, определяющих содержание, формы управления персоналом на различных этапах жизнедеятельности организации.

Она неразрывно связана с методологией и концепцией управления персоналом, исходит из их теоретических требований, интегрирует управленческие знания, накопленный прошлый и настоящий отечественный и зарубежный практический опыт работы с персоналом. Кадровая политика определяет основное содержание программы набора, отбора, расстановки, подготовки и переподготовки персонала организации, но не сводится к ней. Она отражает тенденции изменения интересов и потребностей, установок, ценностей и мотивации сотрудников организации, которые определяют деятельностную активность человека.

Антикризисная кадровая политика включает деятельность по долгосрочному, среднесрочному и текущему прогнозированию, точнее сказать, научному предвидению будущего, реальностей его достижения. Именно политика фокусирует внимание на проблемах, определяет приоритеты и ориентиры. Она может характеризоваться различными признаками: выжидания, осмотрительности, осторожности, агрессивности, мобильности, гибкости,

адаптивности, ориентации на антикризисные ситуации и др. Разнообразие признаков политики надо знать и уметь их использовать.

Важным условием выработки эффективной кадровой политики является обобщение отечественного и зарубежного опыта работы с персоналом организации. При этом необходим всесторонний критический анализ прошлого опыта.

Надо решительно преодолевать сохранившийся до сих пор у ряда руководителей негативизм в оценке зарубежного опыта управления персоналом. В странах с развитой рыночной экономикой у руководства крупных корпораций и фирм накоплен достаточно богатый, поучительный опыт работы с персоналом. Многие из этого полезного опыта необходимо смелее внедрять в практику деятельности казахстанских менеджеров и предпринимателей. Но, конечно, нельзя зарубежный опыт переносить механически, формально, без учета казахстанской организационной культуры, исторических традиций, общественной психологии и морали, уровня и качества жизни большинства населения.

Антикризисная кадровая политика управления персоналом должна быть *реалистичной, созидательной*, ориентированной на устойчивое развитие организации, на привлечение к работе людей, профессионально подготовленных, предприимчивых, с новаторскими задатками.

Важной чертой антикризисной политики является ее *комплексность*, базирующаяся на единстве целей, принципов и методов работы с персоналом, учитывающей различные аспекты регулирования управленческих процессов (экономические, социальные, социально-психологические, административные и нравственные и др.)

Кадровая политика должна быть *единой* для всей организации, но в то же время *многоуровневой* (дочерние фирмы, филиалы, подразделения с учетом их регионального территориального размещения), охватывающий все группы персонала, все управленческие процессы при различных механизмах воздействия на них.

Сущностной чертой антикризисной кадровой политики управления является ее *рациональность и превентивность*, носящие упреждающий и опережающий характер, направленный на предотвращение кризисных ситуаций и преодоление трудовых конфликтов. В условиях формирования социально ориентированной экономики в Казахстане кадровая политика должна быть *демократичной* по целям, социальной базе, механизму и принципам управления персоналом;

Антикризисную политику управления персоналом должны отличать такие черты, как *духовность и нравственность, человеколюбие и честность, гражданственность*, проявляющиеся в деятельности как руководителей, так и рядовых сотрудников организации. Для некоторых руководителей декларация таких черт покажется чистым идеализмом. Но такое мнение ошибочно, это не альтруизм, а трезвый экономический расчет. Это — наиболее перспективное вложение инвестиций, которые, как правило, быстро окупаются.

Кадровая антикризисная политика и осуществление всех функций управления персоналом должны опираться на прочный законодательный, правовой фундамент. *Законопослушание* руководителей, принимающих решение по кадровым вопросам, их правовая культура должны быть безупречными (рис.1).

Черты антикризисной кадровой политики носят относительно обособленный характер. В деятельности кадровых менеджеров, линейных руководителей, специалистов и органов управления они пересекаются, интегрируются и образуют известную, системную целостность.



Рис. 1. Основные черты антикризисной кадровой политики

Заключение.

В соответствии с актуальностью обозначенной проблемы для достижения цели данной статьи: исследования современных подходов к стимулированию эффективной деятельности персонала были решены следующие задачи:

- обоснованы теоретические подходы к проблеме антикризисного управления;

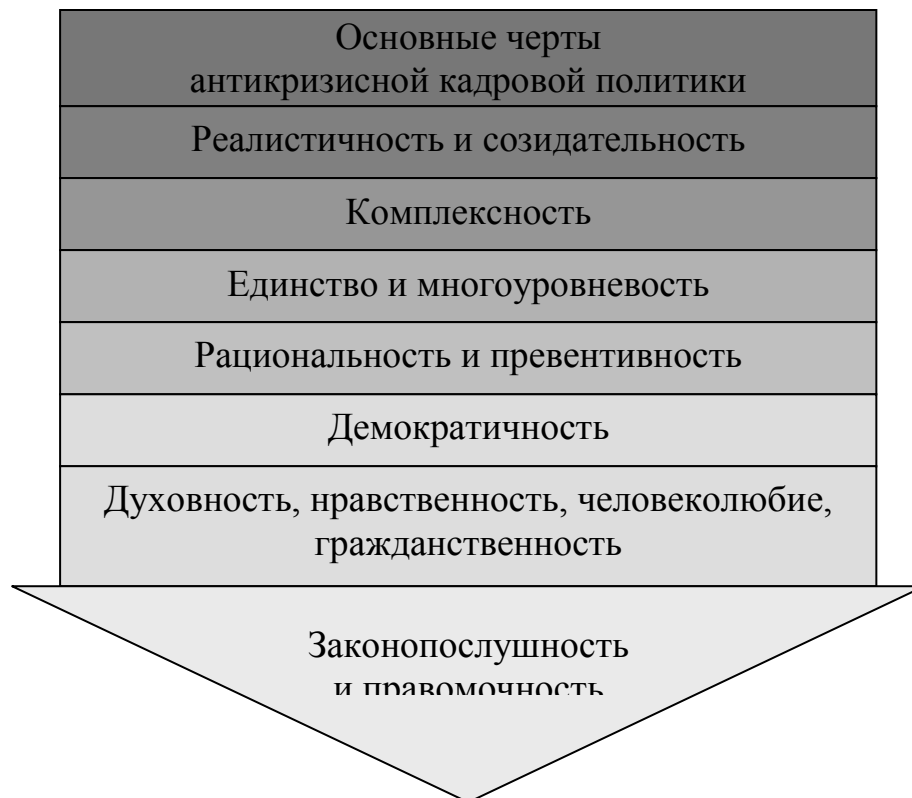
Сделаны следующие выводы:

Антикризисное управление является неотъемлемой частью современного бизнеса в Казахстане, и очень важно, чтобы каждый руководитель был теоретически и практически подготовлен к кризисным ситуациям.

Использование различных форм стимулирования и мотивации труда позволит руководству фирмы сплотить коллектив, повысить профессиональную подготовку персонала и обеспечить хорошую возможность для стремительного развития фирмы. Необходимо срочно изменить и внедрить новые способы мотивации.

Успех деятельности фирмы на данном этапе во многом зависит от правильной оценки состояния персонала и своевременных действий, направленных на усиление его сплоченности, увеличения профессионализма и патриотичности, на улучшение трудовой дисциплины, а также поощрение инициативы.

ЛИТЕРАТУРА

1. Базаров Т.Ю., Еремин Б.Л. Управление персоналом – Москва: Юнити, 2002г.
2. Закиров Ш.М., Савруков Н.Т. Менеджмент – СПб, Политехника, 2001г.
3. Кибанов А.Я. Управление персоналом организации: учебник – Москва, Инфра-М, 2001г.

4. Коротков Э.М. Антикризисное управление: учебник – Москва, Инфра-М, 2002г.
5. Семенов Б.Д. Антикризисный менеджмент – Минск, ФУАинформ, 2002г.
6. Скопылатов И.А., Ефремов О.Ю. Управление персоналом: учебник – СПб, издательство Смольного университета, 2000г.
7. Хорошев Г.И., Савруков Н.Т. Управление персоналом: конспект лекций – Санкт-Петербург, Политехника, 2000г.
8. Шепеленко Г.И. Антикризисное управление производством и персоналом-Ростов-на-Дону, Март, 2002г.

РЕЗЮМЕ

В статье рассмотрены понятие и сущность кризиса, отличительные черты антикризисной политики в управлении персоналом и кадровая политика.

ТҮЙІНДЕМЕ

Бұл мақалада дағдарыс түсінігі мен оның маңызы, қызметкерлерді басқарудағы дағдарысқа қарсы саясаттың айрықша ерешеліктері және кадрларды басқару саясаты қарастырылған.

УДК 336.027.2

Ж 88

К ВОПРОСУ ПОСЛЕДУЮЩЕЙ ОЦЕНКИ ОСНОВНЫХ СРЕДСТВ

Жумабаева М.Д. - к.э.н., доцент (г. Алматы, МАБ)

Бакирова Б.А.- старший преподаватель (г. Алматы, КазгосженПУ)

Учет основных средств является одним из важных и сложных разделов бухгалтерского учета. В современных условиях он регулируется международным стандартом финансовой отчетности №16 «Основные средства».

Информация об основных средствах имеет большое значение для характеристики финансового положения и результатов деятельности предприятий, так как основные средства часто составляют главную часть активов предприятий, действующих во многих сферах предпринимательской деятельности.

Основные средства всегда имели и имеют большое значение для представления финансового положения предприятия, а оно регулируется МСФО №16 «Основные средства», а в налоговом учете в соответствии с требованиями Кодекса РК «О налогах и других обязательных платежах в бюджет» (Налоговый кодекс).

В Республике Казахстан в соответствии с МСФО №16 «Основные средства» - это материальные активы, которые:

- а) используются компанией для производства или поставки товаров и услуг, для сдачи в аренду другим компаниям, или для административных целей;
- б) предполагается использовать в течение более чем одного периода.

Этого достаточно, чтобы казахстанский бухгалтер принял к учету актив в качестве основного средства.

Данное определение основных средств не предусматривает в качестве критерия обязательное использование актива как средства труда. Это позволяет естественным образом относить к основным средствам объекты, которые в действительности не могут служить средством труда (например, многие предметы инвентаря или многолетние насаждения).

Основные средства также не ограничиваются только произведенными активами, что позволяет без особых оговорок включать в состав этих активов землю (земельные участки и природные ресурсы).

Для основных средств существенным является длительный характер использования. Количественная оценка длительности использования основных средств выражается сроком полезной службы.

Срок полезной службы представляет собой либо предполагаемый (ожидаемый) период использования предприятием объекта, либо количество продукции или объем работ (услуг), которые предприятие рассчитывает произвести с использованием этого объекта.

Выбор временного или натурального измерителя срока полезной службы объекта основных средств зависит от функциональной полезности объекта, то есть способности приносить экономическую выгоду.

При этом существуют три принципиально важных характеристик данного показателя.

Во-первых, все объекты основных средств, за исключением земли, со временем утрачивают способность приносить экономическую выгоду и, следовательно, имеют ограниченный срок полезной службы.

Во-вторых, значение этого показателя невозможно определить путем непосредственно измерения при принятии к учету объекта, поэтому срок полезной службы устанавливается посредством его условий, приближенной оценки.

В третьих, срок полезной службы объекта предприятия определяют самостоятельно исходя из конкретных условий своей деятельности, поэтому сроки полезной службы одинаковых объектов основных средств у разных предприятий могут отличаться.

К основным средствам относятся: недвижимость (земельные участки, здания, сооружения, многолетние насаждения и другие объекты, прочно связанные с землей, перемещение которых невозможно без ущерба их назначению), транспортные средства, оборудование, орудия лова, производственный и хозяйственный инвентарь, специальные инструменты и прочие основные средства.

В зависимости от цели приобретения материальные активы отражаются в учете в составе основных средств, материальных запасов и финансовых инвестиций.

Оборудование, приобретенное с целью использования в хозяйственной деятельности предприятия по назначению, отражается в составе основных средств, а приобретенное с целью перепродажи в составе товарно-материальных запасов и финансовых инвестиций.

Оборудование, приобретаемое с целью использования в хозяйственной деятельности предприятия по назначению, отражается в составе основных средств, а приобретенное с целью перепродажи – в составе товарно-материальных запасов.

Земельные участки и здания, приобретаемые не для использования самого предприятия, а с целью вложения финансов на длительный период времени, отражаются как финансовые инвестиции.

Единицей бухгалтерского учета основных средств является инвентарный объект, предназначенный для выполнения определенных самостоятельных функций, или же обособленный комплекс, предназначенный для выполнения определенной работы.

Инвентарные объекты делятся на простые (единичные) и сложные, состоящие из нескольких предметов. Признаком обособления одного вида инвентарных объектов от другого служит выполнение ими самостоятельных функций.

Существуют две модели учета основных средств после признания, которые базируются на использовании двух видов оценки активов.

В первой модели (основной подход) за основу принята оценка по первоначальной стоимости (п.28 МСФО 16) - основные средства после признания в качестве активов отражаются по фактической стоимости за вычетом накопленной амортизации (учетом требования об уменьшении балансовой стоимости до возмещаемой суммы).

Возмещаемая сумма – это сумма, которую предприятие ожидает возместить в ходе дальнейшего использования актива, включая его ликвидационную стоимость при выбытии.

Переоценка возможна только тогда, когда возмещаемая сумма для данного объекта может оказаться ниже его балансовой стоимости. Сумма уменьшения стоимости признается расходом данного отчетного периода.

Вторая модель (допустимый альтернативный подход) предполагает использование оценки по текущей стоимости - основные средства после признания в качестве активов учитываются по переоцененной стоимости, являющейся их справедливой (реальной) стоимостью на дату переоценки, за вычетом амортизации и убытков от обесценения, накопленных последствий.

Переоценка должна проводиться достаточно регулярно, чтобы балансовая стоимость существенно не отличалась от справедливой стоимости на определенную дату (п.29 МСФО 16).

Справедливой стоимостью основных средств обычно является их рыночная стоимость. От изменений в справедливой стоимости основных средств зависит частота переоценок.

Бухгалтеру компании необходимо знать, что в соответствии с п. 34 МСФО 16. если производится переоценка отдельного объекта основных средств, то переоценке подлежит вся группа основных средств (объединение аналогичных по виду и использованию в компании активов), к которой относится данный актив.

Переоценка основных средств группы производится одновременно с целью исключения возможности избирательной переоценки активов и искажения отчетности (представление в отчетности статей оцененных по фактической и переоцененной стоимости на разные даты).

Однако группа активов может переоцениваться и по скользящему графику, если переоценка производится в течение короткого времени, и результаты постоянно обновляются (п. 36 МСФО 16).

Таким образом, в учетной политике предприятий необходимо определить группы основных средств.

В международной практике при проведении переоценки основных средств используются два подхода к накопленной амортизации на дату переоценки:

1. Она переоценивается пропорционально изменению балансовой стоимости актива до вычета амортизации так, что после переоценки балансовая стоимость равняется его переоцененной стоимости. Этот метод часто используется, когда

актив переоценивается до восстановительной стоимости с учетом износа путем индексирования (п. 33 МСФО 16).

Например, стоимость объекта 400,0 тыс.тенге, износ – 100,0 тыс.тенге. коэффициент 1,2. После переоценки текущая стоимость объекта составит 480,0 тыс.тенге (400x1,2), износ – 120,0 тыс.тенге (100,0x1,2).

2. Она списывается против балансовой стоимости актива до вычета амортизации, а чистая величина переоценивается. Этот метод используется, например, для зданий, которые переоцениваются до их рыночной стоимости (п. 336 МСФО 16).

Увеличение балансовой стоимости объекта в результате переоценки отражается на счете «Капитал» (п. 37 МСФО 16, п. 19 СБУ 6). Уменьшение балансовой стоимости объекта в результате переоценки списывается в расход и уменьшает сумму отчетного дохода (п. 38 МСФО 16).

Сумма увеличения стоимости при переоценке должна быть признана доходом в той части, в которой она ранее была списана в расход при переоценке данного объекта.

В международной практике положительный результат, переоценки должен списываться на счет нераспределенной прибыли:

- при выбытии (реализации) актива; или

- в процессе использования актива предприятием. При этом предприятие руководствуется методом амортизации, применяемым к данному объекту основных средств.

Годы	Первон. стоимость	Ежегод. износ	Накоп. износ	Балан. стоимость	Неоплач К	Ежегод. уменьшение К
1	800,0	200,0	200,0	600,0		
Переоценка	4000,0				3400,0	
2	4000,0	800,0	800,0	3200,0	2720,0	680,0
3	4000,0	800,0	1600,0	2400,0	2040,0	680,0
4	4000,0	800,0	2400,0	1600,0	1360,0	680,0
5	4000,0	800,0	3200,0	800,0	680,0	680,0
6	4000,0	800,0	4000,0	-	-	680,0

Пример. Первоначальная стоимость объекта 800,0 тыс.тенге, амортизация начислялась прямолинейным методом. Срок полезного использования 4 года. Через год принято решение переоценить объект с целью приведения его стоимости к рыночной стоимости., которая определена в размере 4000,0 тыс.тенге, срок полезного использования увеличен на 2 года.

По истечении одного года амортизация начислялась в размере 200,0 тыс.тенге.

Делаем свертывание, что отразится проводкой Дебет 2420 Кредит 2410 – 200,0 тыс.тенге., сальдо на счете 2410 будет равняться 600,0 тыс.тенге.

Оцененная стоимость 4000,0 тыс.тенге, следовательно сумма на счете 2410 должна увеличиться на 3400,0 тыс.тенге. Срок полезного использования увеличился на 2 года, что в итоге составит 5 лет (4-1+2).

Исходя из срока службы объекта устанавливается сумма ежегодных отчислений амортизаций, равной 800,0 тыс.тенге (4000,0:5).

Также ежегодно уменьшается неоплаченный капитал переоценки, числящийся на счете 5320, сумма ежегодного уменьшения резерва составит 680,0 тыс.тенге (3400,0:5).

ЛИТЕРАТУРА

1. МСФО 16 «Основные средства»
2. Кеулимжаев К.К. и др. Финансовый учет на предприятии, Экономика, 2005
3. Долгосрочные активы и ТМЗ, БИКО, 2006

РЕЗЮМЕ

В данной статье освещены вопросы последующей оценки основных средств и порядок их учета. Справедливой стоимостью основных средств обычно является их рыночная стоимость. От изменений в справедливой стоимости основных средств зависит частота переоценок.

ТҮЙІНДЕМЕ

Бұл мақалада негізгі құралдардың кейіннен қалай есепке алынатыны баяндалған, бухгалтерлік есеп жүргізілуі көрсетілген. Әдетте негізгі құралдардың әділ құны болып нарықтық құны табылады. Негізгі құралдардың қайта бағалануының жиілігі олардың әділ құнындағы өзгерістерге байланысты.

УДК 339.137. 2:338.222 (574)

КОНКУРЕНТНАЯ СРЕДА И ОБЕСПЕЧЕНИЕ КОНКУРЕНТОСПОСОБНОСТИ ХОЗЯЙСТВУЮЩИХ СУБЪЕКТОВ

Жунусов К.Г. - к.э.н., доцент (г.Алматы., КазгосженПУ)

В условиях рыночных отношений конкуренция выступает как способ хозяйствования и отражает соперничество хозяйствующих субъектов, которые свободно конкурируют между собой за долю рынка и получение максимального дохода. При наличии конкуренции между хозяйствующими субъектами, под которыми мы подразумеваем товаропроизводителей, формируются конкурентная среда с определенными признаками, соответствующими виду, характеру и особенностям функционирования рынка.

Конкурентная среда – это рыночное пространство, хозяйствующие субъекты где в качестве продавцов (производителей) товаров и услуг конкурируют между собой, действуя на свой страх и риск самостоятельно и обособленно друг от друга. В такой конкурентной сфере они функционируют, проявляя способность к самонастройке и саморазвитию при органичном вмешательстве или воздействии на эти процессы государства. В рыночной системе хозяйствования конкурентная среда способствует установлению и развитию подлинного экономического соперничества между хозяйствующими субъектами, которые в своих интересах вынуждены осуществлять целенаправленные преобразования как во внутренних, так и внешних условиях своей деятельности. В совокупности эти преобразования и обусловленные ими действия хозяйствующих субъектов не только укрепляют, но и улучшают в целом рыночную систему хозяйствования, стимулируют и поддерживают его жизнеспособность.

Однако на практике при организации деятельности хозяйствующих субъектов недостаточно учитываются интересы и инициативные действия их,

направленные на преобразования своей производственной и коммерческой деятельности исходя из сложившейся ситуации в конкурентной среде. Нередко это служит причиной низкой конкурентоспособности отечественной продукции, сохранения сырьевого характера некоторых отраслей, а также затягивания процесса переориентации их на выпуск конечной продукции. Как показывает практика, повышение уровня конкурентоспособности отечественного производства непосредственно связано с активизацией усилий и инициативы самих хозяйствующих субъектов, их активным участием в реализации инвестиционных и инновационных проектов по улучшению производственно-технической оснащенности предприятий и в техническом перевооружении их под воздействием условий работы в конкурентной среде.

Основанное на взаимном воздействии хозяйствующих субъектов их соперничество в конкурентной среде выступает как принудительная сила, которая заставляет их бороться за увеличение прибыли на свои вложенные в производство средства путем поиска новых форм и методов использования новейшей технологии, способ организации и управления предприятием.

Следовательно, условия работы в конкурентной среде побуждают всех участников рыночного хозяйства предпринимать необходимые действия, чтобы не останавливаясь на достигнутом, пребывать в постоянном поиске новых возможностей.

В связи с предстоящим вступлением Казахстана в ВТО, улучшение конкурентной среды в стране приобретает актуальное значение, поскольку вступление ВТО будет предъявлять перед лицом зарубежных конкурентов особые требования к конкурентоспособности предприятий, производимой ими продукции и ее переработки. Как отметил в своем Послании Президент РК в марте 2006г. народу Казахстана, что «мы должны быть готовы к острой конкуренции и использовать ее в своих интересах». Поэтому в конкурентной среде конкуренция не сводится только к непосредственному соперничеству товаропроизводителей друг с другом. Их взаимное воздействие в этой среде в качестве хозяйствующих рыночных субъектов проявляется в повсеместной конкуренции, осуществляемой в сфере производства и обращения товаров, процессах накопления капитала, концентрации производства и его диверсификации, что оказывает регулирующее воздействие на воспроизводственный процесс в целом. Рассматриваемое в таком виде взаимное воздействие конкурентов следует отметить, что конкуренция в конкурентной среде становится со временем еще более ожесточенной, особенно при их взаимодействии с силой монополии, которая вырастает естественным образом на основе концентрации производства и объединения предприятий. В связи с этим конкурентная среда предполагает осуществление государством контроля над конкуренцией и ее проявлениями и даже ее законодательное оформление при хозяйственных ситуациях, когда возникают и развиваются естественные товарно-денежные формы связи, аренной которых служит рынок с различной рыночной структурой, а регулятором – сам ход и степень ведение конкурентной борьбы в них. Государство здесь должен не только очертить правовые рамки деятельности конкурентов при различных структурах, но и направить их устремления своими воздействующими мерами в лоно цивилизованной эффективной конкуренции, а также своим присутствием как экономический субъект поддерживать конкурентный рынок в рабочем состоянии.

В условиях подлинной конкурентной среды исключается осуществление ее контроля со стороны каких – либо юридических или физических субъектов рыночного хозяйства, которые формируя цены на реализуемую продукцию, подрывают основу свободного ценообразования, что является важнейшим элементом конкурентного рынка. Для нормального функционирования

конкурентного рынка государство должна оказывать косвенное воздействие на систему рыночного ценообразования посредством осуществления гибкой недерективной политики с учетом сложившейся ситуации в нем. Потому что для каждого типа рыночной структуры присущи свои особенности в складывающихся отношениях между продавцами (производителями), свои формы конкуренции, особое состояние равновесия, определяемое соотношением спроса и предложения. На рынках совершенной и несовершенной конкуренции, (монополистической конкуренции, олигополии, чистой монополии) складываются различные ситуации, отличающиеся прежде всего поведением самих предприятий, условиями получения ими прибыли и применяемыми при этом методами конкурентной борьбы. Конкурентная среда, отражая эти ситуации, должна иметь наиболее благоприятные условия, при которых количество самостоятельно функционирующих конкурентов имели устойчивый характер и возможность активно проявлять свои действия.

Но для того, чтобы в конкурентной среде конкурентные позиции их были устойчивыми, необходимо оказывать им поддержку и содействие со стороны государства путем предоставления им гарантий по кредитам, их страхованию, освобождения от налогов и сборов, снижения их ставки, предоставления субсидии, обеспечения информацией о конъюнктуре рынков и др. Однако состояние конкурентной среды зависит не только от государства и принимаемых им мер по регулированию, но и от самих товаропроизводителей и посреднических коммерческих структур, функционирующих в данной конкурентной среде. Само действие предприятий как субъектов рыночного хозяйства, принимающих и реализующих самостоятельно экономические решения в соответствии со своими интересами оказывают влияние на характер конкурентной среды своим конкурентным поведением, соблюдая или нарушая условия контрактов. Поэтому здесь нельзя обойтись также без организационно-экономических мер государства, исключающих применение силовых методов воздействия на хозяйствующих субъектов, обеспечивающих нормальное функционирование их в условиях жестокой, но достаточно цивилизованной и эффективной конкурентной борьбы. Находясь в такой конкурентной среде они должны свое основное внимание направлять на использование в производстве продукции любые новые изменения в товарах и услугах, в технике и технологии изготовления, в условиях реализации их. На этой основе они могут обеспечить свою платежеспособность, финансовую устойчивость и свои конкурентные позиции на рынке. Если из них кто-то терпит разорение в условиях растущей государственной поддержки и помощи, то это происходит из-за неконкурентоспособности их, которые не смогли во – время найти новых способов и средств для осуществления своих действий в достижении поставленной цели.

В связи с этим необходимо отметить, что конкурентоспособность представляет собой сложную категорию теории и практики хозяйствования. На конкурентном рынке, как выше отметили, все его участники выступают конкурентами относительно друг друга. Поэтому для них очень важно быть конкурентоспособным посредством своего производства, выпускаемых товаров и оказываемых услуг, так как разорение многих из них на конкурентном рынке происходит из-за их неконкурентоспособности.

Решение проблемы, связанные с конкурентоспособностью, требует выяснение содержания самой категории «конкурентоспособность» и оценки ее состояния по видам проявления в рыночной экономике. Правильное определение конкурентоспособности и обоснованная оценки ее состояния с помощью системы показателей – индикаторов способствует нахождению новых способов и средств

для повышения конкурентоспособности производства и самих хозяйствующих субъектов.

Конкуренция и ее структурное проявление на конкурентном рынке имеют прямое отношение к состоянию конкурентоспособности, которое обеспечивает осуществление действий в достижении поставленной цели. «Невидимая рука» рынка, образно характеризующая рыночную конкуренцию, регулирует соперничество товаропроизводителей друг с другом, определяя уровень их конкурентоспособности. В свою очередь соперничество товаропроизводителей преобразует внешние условия, в которых осуществляется их деятельность, например, соотношение спроса и предложения, цен и прибылей, пропорции внутри отрасли, между отраслями и экономики в целом. Основанное на взаимном воздействии товаропроизводителей, соперничество осуществляется в виде ценового и неценового соперничества за долю рынка и производственного соперничества за наиболее прибыльное использование ресурсов, что обеспечивается в том и в другом случае их конкурентоспособностью. Следовательно, конкурентоспособность является рыночной категорией и находит свое выражение в конкуренции, которая как функция рынка проявляет себя в общем виде, как борьба за покупателя.

Но более конкретно конкуренция, как указано в законе Республики Казахстан «О конкуренции и ограничении монополистической деятельности» от 19.01.2002г №144, есть состязательность субъектов рынка, при которой их самостоятельные действия эффективно ограничивают возможность каждого из них односторонне воздействовать на общие условия обращения товаров (работ, услуг) на соответствующем товарном рынке и стимулируют производство необходимых потребителю товаров (работ, услуг). Исходя из данного определения конкуренции следует, что для конкурентоспособности производства необходимо достижения его технико-технологической адекватности потребительскому и производственному спросу, чтобы усилить его воздействие на условия реализации продукции на рынке. Именно это положение о конкуренции и конкурентоспособности должно служить исходным методологическим пунктом исследования сущности и метода оценки конкурентоспособности, которая имеет неоднозначное значение в практике своего проявления.

В научной литературе содержатся различные подходы относительно определения категории «конкурентоспособность». Например, «конкурентоспособность – это свойство объектов, характеризующее степень удовлетворения конкретной потребности по сравнению с лучшими аналогичными объектами, представленными на данном рынке», «конкурентоспособность, как способность обеспечить лучшее предложение по сравнению с конкурирующей компанией», «конкурентоспособность – это обусловленное экономическими, социальными, политическими факторами положение страны или товаропроизводителя на внутреннем и внешнем рынках».

Наиболее часто термин «конкурентоспособность» относят к товару (продукции), то есть конкурентоспособность рассматривается с позиции продукции. Однако такая трактовка, по мнению некоторых ученых экономистов является односторонней, ибо не отражает конкурентных позиций производителя продукции и конкурентоспособности национальной экономики.

В наибольшей степени этот вопрос с большей смысловой нагрузкой освещен авторами западных стран, которые понятие «конкурентоспособность» связывают с экономикой отдельных стран или с товаром, фирмой. Они определяют международную конкурентоспособность как «способность страны или фирмы продавать свои товары». Например, известной учений из гарвардского

университета (США). М.Портер констатирует: «единственное, на чем может основываться концепция конкурентоспособности страны – это продуктивность использования ресурсов».

В отечественной литературе системный подход к проблеме конкурентоспособности разработан пока недостаточно. Опираясь на имеющиеся высказывания отечественных и зарубежных авторов, можно сформулировать целостный взгляд на этот сложный вопрос, требующий своего безотлагательного решения. Поскольку конкурентоспособность есть рыночная категория, то ее объектом может быть любой товар, а субъектом – товаропроизводители, стремящиеся улучшить условия своего производства, свой имидж, качество товара, услуг. Поэтому конкурентоспособность непосредственно связана с предполагаемым объектом и не может трактоваться однозначно. Например, конкурентоспособность товара имеет свою особенность и специфику проявления. Поэтому при определении конкурентоспособности товара необходимо учитывать ее особенности, как объекта, и присущие ему характерные черты, отличающие его от других объектов. Конкурентоспособность товара – это его соответствие требованиям рынка, совокупность характеристик товара, в которой отражается его отличия от товара-конкурента как по степени соответствия конкретной общественной потребности, так и по затратам на ее удовлетворение.

Основными требованиями к конкурентоспособности товара являются обеспечение качественных стоимостных характеристик продукции на уровне не ниже требований потребителей. Покупателю совершенно безразличны такие важнейшие с точки зрения производителя свойства товара, как трудоемкость, материалоемкость, энергоемкость их производства. Его интересует лишь качество и цена. Поэтому конкурентоспособным является именно тот товар, потребительские и стоимостные свойства которого обеспечивает ему получить прибыль в условиях широкого предложения к продаже товаров-аналогов. Следовательно, конкурентоспособность товара – это выгодно отличающийся товар от аналогов-конкурентов по системе качественных и социально-экономических признаков. Отсюда конечная цель производителя – получение конкурентоспособного товара, однако, его оформление происходит на уровне производства.

Конкурентные преимущества производства достигаются двумя способами, либо более низкими издержками, способствующими получению высокой прибыли, либо дифференциацией товаров, обеспечивающей запросы покупателя относительно их качества и после продажным обслуживанием. А на состояние конкурентных преимуществ производства влияют различные факторы как внешней, так и внутренней среды, которыми являются природно-климатические, демографические, экономические, законодательные, технологические, инновационно - информационные, финансовые, организационные и другие.

Результаты изучения тенденции изменения конкурентоспособности производства товаров и факторов, формирующие конкурентоспособность хозяйствующих субъектов показывают объективную необходимость разработки стратегии решения этой проблемы. Стратегию конкурентоспособности производства товаров и услуг следует строить системно и последовательно с охватом всех аспектов конкуренции, проявляющей в рыночной среде. Она должна стать официальной, национальной программой страны, потому что конкурентные позиции определяют место республики в мирохозяйственных связях, а также ее авторитет на международной арене.

ЛИТЕРАТУРА

1. Экономическая теория. Учебник –М.: ИНФРА-М., 2003.
2. Конкурентоспособность организации в условиях кризиса. М.: Маркетинг, 2002.
3. Потер Майкл. Конкурентная стратегия: Методика анализа отраслей и конкурентов/пер. С англ.-М: Альпена Бизнес Букс, 2005.
4. Портер Майкл.Международная конкуренция /под ред. В.Д. Шетинина.-М: Международные отношения, 1993.

РЕЗЮМЕ

В статье рассматриваются вопросы формирования конкурентной среды в рыночных условиях и пути повышения конкурентоспособности товара для обеспечения конкурентоспособности самих хозяйствующих субъектов.

ТҮЙІНДЕМЕ

Мақалада нарық жағдайында бәсекелестік ортаның қалыптасуы жайлы сөзқозғалады және шаруашылық субъектілердің бәсекелестік қабілетін қамтамасыз етуде тауардың бәсекелестігін көтеру жолдары қарастырылады.

УДК 380.13 (3-21)

МАРКЕТИНГТІК ЗЕРТТЕУЛЕР АРҚЫЛЫ МАМАНДЫҚТАРДЫҢ ДЕРЕКТЕР БАЗАСЫН ҚҰРУ

Заманбеков Ш.З.- э.ғ.к., доцент, Қалғанбаев Н.А. – э.ғ.к., доцент,
Акимбаева Қ.Т.- аға оқытушы, Отарбаева А.Б -оқытушы (Алматы қ.,
ҚазмемқызПУ)

Жұмысбастылық сферасында ұлттық экономиканың серпінділік (динамичность) дамуында, маманданбаған және аз маманданған еңбек сферасының қысқаруы, құрылымдардың өзгеруі мамандардың кәсіптік даярлығына жоғары сұранысты анықтайды. Білім мазмұнының жаңарту негізгі факторы ретінде экономика және әлеуметтік сфералар, ғылым, техника және технологиялар тенденциясы алға шығып отыр. Қазақстан Республикасының білім сферасындағы саясаты қоғам мен мемлекеттің дамуындағы білімнің орнын көтеру арқылы шешіледі. Кәзіргі жағдайда *білім*, экономиканың дамудында, экономиканы жаңа сапада ұйымдастыруда ерекше фактор және ресурс ретінде көрініп отыр. Сол себептен мамандарға еңбек рыногының сұранысының жобалау жүйесін жасау ерекше орын алады.

Осыған байланысты жалпы республика және аймақтар мен облыстар бойынша мамандардың сұранысының құрылымын анықтайтын *нақты әдістердің методологиялық жолын жетілдіру керек*. Сондықтан бұл жағдай алдыңғы мәселе ретінде рыноктық кезеңдегі *білім қызметін технологиялық зерттуді маркетинг жолы* негізі ретінде жетілдіруді қажет етеді.

Соңғы уақыттарда Қазақстанда жоғары кәсіптік білім сферасында маркетинг проблемасын зерттеу ерекше өзекті орын алып отыр. *Мемлекеттік емес жоғары оқу орындарының секторларының* дамуына байланысты қазақстанның білім

беретін жоғары оқу орындарының ұсыныс көлемі қолда бар сұраныстан асып отыр. Осының нәтижесінде студенттерді қабылдауды қамтамасыз ету және кез келген жоғарғы оқу орнының сапалы түрде жұмыс істеуі маркетингтік зерттеудің негізгі сұрақтарына жататын өмірлік іс-шараларын жүргізусіз мүмкін емес екенін дәлелдейді. Мемлекеттің жоғары білім секторында көптеген ұлттық жоғары оқу орындарының білім беру қызметі жөніндегі ұсыныстарының нақты қаблеттіліктері соңғы жылдыры толығымен іске асырылмай отыр. Бұл жағдайдың себебі, ол ең алдымен бюджеттік қаржыландырудың жетіспеушілігіне қосымша қаражат алу мақсатында ішінара ақылы түрде оқытуды еңгізу.

Жоғарыда айтылған жағдайлар рыноктық еңбек жағдайын зерттеуді маркетингтік жолды пайдалану арқылы шешуді талап етеді. Сонымен қатар кәзіргі уақытта білім беру қызметі рыногы экономиканың нақты секторларының сұранысымен өзара байланысын нашар түрде көрсетіп отыр. Мұның бәрі жоғары кәсіптік білім мамандарына нарықтық еңбек сұранысына көпжылдық болжам зерттеуінің керек екенін анықтайды.

Нарықтық экономикаға көшкенге дейін мамандарға сұранысты анықтауда *экстрополяция, баланстық және моделдеу әдістері* кең түрде қолданылған.

Экстрополяция әдісі жоғары квалификациялы мамандар санын және өндіріс көрсеткіштерін байланыстыратын қолда бар тенденцияларды келешекте жалғастыруға арналған. Тиісті нормативтер келешекте экстрополяциялануы мүмкін, ал жұмыс көлемін жобалау қызметкерлер құрамының сұранысын анықтау үшін бастапқы нүкте болып есептеледі. Экстрополяцияны ойдағыдай қолдану үшін керекті есептеулерге қажетті тенденциялар мен нормативтердің болуы шартты. Барлық экстрополяция жолымен алынған цифрлар еңбек өнімділігін көтеру шараларын жоспарлау негізінде түзетілуі қажет.

Баланстық әдіс экстрополяцияға өте жақын, ал оның ерекшелігі жоғары квалификациялы мамандарды жоспарлау *ұжымдардағы көптеген бірі-бірімен байланысты қызметтер түрі* арқылы іске асырылады. Сондықтан қызметтер түрлері арасындағы баланс өнім арқылы немесе қызметкерлер құрамы арқылы да есептелуі мүмкін. Бұл әдісте экстрополяцияның негізгі кемшілігі сақталады, ол келешек уақытқа таратылатын ұжым қызметінің тенденциялары мен байланыстары бар болуы қажет. Бұл әдістің жұмыс және қызмет түрлерінің өзгеріссіз жағдайына қолданылатыны туралы айтылады.

Моделдеу әдісі өзгермелі жағдайдағы жұмыс күшінің сұранысын анықтау үшін қолданылады. Модель технологияның талабы негізінде құрылуы мүмкін (жұмыс ауқымына, көрсетілетін қызмет түрлері мен жұмыскерлер санының арасындағы сәйкестігіне, ақпарат ағымының сандары мен ерекшелігіне және т.б. байланысты).

Бұл әдіс келесі өндіріс сұранысы мен жоғарғы мектептің мүмкіншілігін *байланыстыру принциптеріне негзделген:*

- міндетті түрде жас мамандарды бөлу жүйесін пайдалануды қарастыратын, өнеркәсіп пен жоғарғы мектептің максимальды түрде сапалы қарым-қатынасы принципі;
- шартты бұзудағы барлық субъектілердің жеке жауапкершіліктерін назарда ұстайтын, қолда бар механизмнің жұмыс істеуін мемлекеттік реттеу және бақылау принципі (жоғарғы оқу орындарының басшылары бөлу жоспарын орындауға, кәсіпорын басшылары – жас мамандарды жұмысқа орналастыруға, бітірушілер – кәсіпорындарда келісілген мерзімді еңбекпен өтеуге міндетті болды).

Бірақта 1990 жылдардың басында пайдаланылған механизм толығымен істен шығып, рыноктық жағдайға жарамсыз болып қалды. Осыған байланысты жоғарғы

оқу орны өндіріс өсу жоспарының дамуын шектейтін және қатаң мемлекеттік реттеуден босағандықтан өзінің траекториясы бойынша экстенсивті түрде дами бастады. Тек кейінгі жылдары ғана ұлттық және аумақтық экономикада рыноктың жаңа экономикалық жағдайларға байланысты жоғары кәсіптік білім беру мамандарына сұранысқа болжау әдістерін қарастыра бастады.

Өнеркәсіп өндірісінің салаларының құрылымының даму процесіне қарап мамандарға сұранысын анықтауға болады. Қазақстан Республикасының Өнеркәсіп өндірісінің құрылымында 2003-2006 жылдары кен өндіру өнеркәсібі 57,8 пайызды, өңдеу өнеркәсібі 37 пайызды, ал электр энергиясын, газ бен су өндіру және бөлу 5,3 пайызды құрады (1 кесте). Осының ішінде тоқыма және тігін өнеркәсібі, машина жасау өнеркәсіптерінің өте баяу дамығанын көреміз.

Жоғарыда айтылғандарды ескере отырып рыноктық қатынастың дамуына байланысты республика жоғары оқу орындарында сапаға және жоғары кәсіптік білім алу ақысына маркетингтік зерттеулер жүргізу арқылы мамандаға сұранысты анықтау үшін осы заманға сай тәсілдерін қарастыру қажет. Мұндай зерттеулер білім беру ұжымдарының қызметінің сапасын көтеруге бағытталған алғашарттарын және шараларды даярлауға мүмкіншілік туғызады.

Кәзіргі маркетингтік зерттеулер – ол мәліметтерді іздеу, жинау, өңдеу процесі және маркетинг жүйесінде жедел және стратегиялық шешімдер қабылдау үшін ақпараттар даярлау.

1 Кесте. Қазақстан Республикасындағы экономикалық қызмет түрлері бойынша өнеркәсіп өндірісінің құрылымы *

(пайызбен)

№ р/с	САЛАЛАР	ЖЫЛДАР			
		2003	2004	2005	2006
	Өнеркәсіп - барлығы	100	100	100	100
	<i>оның ішінде:</i>				
1.	Кен өндіру өнеркәсібі	48,4	53,4	59,4	57,8
	<i>оның ішінде:</i>				
	• отын-энергетикалық пайдалы қазбаларды өндіру	44,1	48,6	54,9	53,6
2.	Өңдеу өнеркәсібі	42,9	39,7	35,2	37,0
	<i>оның ішінде:</i>				
	• темекі мен тамақ өнімдерін өндіру, сусындарды қоса	11,8	10,5	8,8	8,0
	• тоқыма және тігін өнеркәсібі	1,3	1,0	0,8	0,6
	• кокс мұнай өнімдерін және ядролық материалдарды өндіру	4,4	3,5	3,2	2,8
	• металлургия өнеркәсібі	16,2	15,5	13,0	15,4
	• машина жасау	3,3	3,3	3,4	3,5
	• машина мен жабдықтар өндіру	1,2	1,2	1,1	1,0
3.	Электр энергиясын, газ бен су өндіру және бөлу	8,7	6,9	5,3	5,3

* 2003-2006 жылдардағы Қазақстан және оның өңірлерінің өнеркәсібі.
Статистикалық жинақ/Қазақстан Республикасы Статистика агенттігі.

Маркетингтік зерттеуді ұйымдастыру кезінде оның екі түрі бар екенін ескеру қажет:

- *кабинеттік зерттеулер* – ол қосымша ақпараттарды жинау, өңдеу, талдау. Қосымша зерттеу қолда бар ақпараттарға байланысты зерттеледі;
- *далалық зерттеулер* – ол нақты рынок бойынша алғашқы ақпараттарды жинау, өңдеу, талдау.

Рыноктық білім беру жүйесін қосымша ақпараттар негізінде *кабинеттік зерттеулер*, Қазақстан Республикасының кәсіптік жоғары білім беру рыногының жағдайын бағалауға біраз мүмкіншіліктер туғызды.

2006-2007 оқу жылдары республикада 768,4 мың адам оқитын 176 жоғары оқу орны жұмыс істеді. 2007-2008 оқу жылының басындағы ҚР БҒМ-нің жүргізген жоғары оқу орындарын оптимальдау қорытындысы бойынша 717 мың адам оқитын 140 жоғары оқу орны анықталды.

Жоғары оқу орнына қабылдау құрылымының өзгерісі бағадарламалы түрде оқытуға студенттердің санына елеулі әсерін тигізді. 2007 жылы жалпы білім алушылардың 13,8% жоғары арнайы білім алуды, 84,9% - жоғары базалық білім (бакалавриат) алуды, ал 1,3% - жоғары ғылыми-педагогикалық білім (магистратура) алуды жалғастырды. 2006-2007 оқу жылында 50,4% студенттер күндізгі, 47,3% - сырттай және 0,3% - кешкі оқу нысандарында оқыды.

Мемлекеттік жоғары оқу орындарында жалпы студенттер контингентінің 54% оқыды. Барлық білім алушы студенттер санының ішінде құрады:

- 17,4% - мемлекеттік білім грантын;
- 1,4% - жеке мемлекеттік білім беру тапсырысын;
- 81,2% - ақылы түрде оқытуды.

2007 жылы педагогикалық мамандықтарға бөлінген гранттың саны 9050 болды, оның 1000 сырттай нысанда оқытуға.

ҚР БҒМ-нің мәліметтеріне қарағанда 254 оқытушы бастауыш кәсіптік білім беру ұжымдарында жетіспейді, өндірістік оқыту мастерлері 206 адамды, ал инженерлік-педагогикалық кадрлар 460-ты құрайды.

Орта кәсіптік білім беру ұжымдарында бос орынның (вакансия) үлесі 2007 жылы 1,5%-ға өсті.

Жоғары оқу орындары ғылыми дәрежесі және атағы бар профессор-оқытушылар құрамымен толық қамтамасыз етілмеген. Мемлекеттің тапсырысына (заказ) байланысты жоғарғы оқу орнын бітірушілердің 3% ғана магистратурада жоғары ғылыми-педагогикалық білім алуды жалғастырады. Бастауыш кәсіптік білім беру жүйесі нақты өндіріс талабына сәйкес келмей отыр. Орта кәсіптік білім беру деңгейіндегі мамандар даярлау гуманитарлық мамандықтардан артық, ал техникалықтан жетіспеушілік болып отыр.

2007 жылы магистратура даярлау саласы бойынша студенттердің үлесі әлеуметтік ғылым және бизнестен 39% өсіп отыр, ал білім беру саласы бойынша 15,4% құрайды.

Қазақстанның 2015 жылға дейінгі индустриальды-инновациялық даму стратегиясында елімізді әлемдік ғылыми-техникалық және инновациялық үрдістерге кіргізу, еңбек өнімділігін арттыру, ғылымсиымдылығы және жоғары технологиялық өндірісті құру қарастырылған. Бұл мәселені шешу тек қана ғылыми-техникалық және жоғары квалификациялы мамандар потенциалына байланысты. Ұлттық ғылыми-техникалық ақпарат орталығының мәліметтеріне қарағанда жыл сайын 150-200 ғылым докторлары және 1200-1300 ғылым кандидаттары қорғайды. Осылардың ішінде 55,4 пайыз ғылым кандидаттары және 17,7 пайыз ғылым докторлары қорғаған соң ғылым саласында қызмет істемейді

(3). Оның басты себебі ғылыми сферада еңбекақының төмендігі. Жалпы алғанда жоғары квалификациялы мамандарды қанша даярлау керек, ол шешілмеген және актуальды мәселе. Оны шешудің жолдарына келесілерді жатқызуға болады:

- еліміз бойынша жоғары квалификациялы мамандар сұранысына мониторинг, талдау және болжау жүйесін жоғары деңгейде және икемді түрде жасау қажет;
- жоғары квалификациялы мамандарды даярлауға мемлекеттік тапсырыс керек;
- экономиканың қолда бар және келешек мамандарына сұраныстарына корреляция (өзара байланыс) жүргізу қажет.

Мысалы Қазақстанда 2005 жылы 1398 диссертация қорғалған, оның ішінде 206 докторлық және 1192 кандидаттық диссертация. Оның ішінде гуманитарлық ғылымнан қорғалған диссертациялар 50 пайызды, ал техникалық және қолданбалы ғылымнан 34,1 пайызды құрады. Соңғы жылдары ғылыми кадрлардың “қартаю” процесі жалғасуда, 2002 жылы докторлық диссертация қорғаған ізденушілердің орта жасы 51-60 құрайды.

Алғашқы ақпаратты жинау негізінде маркетингтік зерттеу *сұрақ жүргізу* арқылы орындалады. Мамандықтарға қажеттілікті анықтау кезінде *сұрақ әдісі* кәсіптер (профессия) мен мамандықтарға сұраныс мониторингін тұрақты түрде ұйымдастыруға потенциалды түрде мүмкіншілік береді. Бұл әдіс максималды түрде өңірлердегі бар мамандықтарға кадрлар даярлау сұранысын аумақтық-салалық байланыстыруға жағдай жасайды. Сұрақ әдісін тиімді түрде қолдану анкеталарды сапалы толтыруға және дұрыс таңдауға байланысты.

Біздің ойымызша білім беру қызметі рыногында жоғарғы оқу орындарының жұмыстарын жүргізу үшін маркетингтік шаралар негізі ретінде жыл сайын сол жоғары оқу орнына түскен талапкерлерден жүйелі түрде сұрақ жүргізілуі қажет. Бұл мониторингтің мақсаты өзінің білім беру қызметін алға жылжыту мақсатында университеттің жарнама компаниялары бойынша ақпараттық, бұқаралық қызметтің жұмысының тиімділігін анықтау. Мұндай зерттеулер коммуникациялық каналдардың жұмысының нәтижесінің динамикасын көрсетеді: көрме, ашық есік күні, мектеп, жолдастар, осы жоғары оқу орнын бітірушілер.

Соңғы біраз жылдар бойы «Атакент» іскерлік ынтымақтастық орталығында *«Білім және карьера»* көрмесі ұйымдастырылады. Бұл жерде көрмеге қатысушылардан сұрақ әдісі бойынша ақпараттық жинастырулар мен талдаулар жүргізіледі. Бұл зерттеудің қорытындысы жоғары оқу орнының рейтингісін бірден анықтауға мүмкіншілік береді. Осы жағдайға байланысты әрбір жоғары оқу орнында *маркетинг менеджері* болу қажет.

Коммуникациялық каналдың негізін қалауша – баға. Баға, сұраныс, бәсекелестік, шығындар арқылы университеттің білім беру қызметінің бағасына маңызды түзетулер енгізуге болады. Мысалы Қазақ қыздар мемлекеттік педагогикалық университетінің жылдық ақылы оқытуға төлемақысы 95 пайызға дейін ауыл қыздарын оқытуына байланысты барлық жоғарғы оқу орнына қарағанда төмен, сондықтан осы көрсеткіштің өзін пайдаланып, сапалы білім беру арқылы жыл сайынғы қабылданатын студенттер санының контингентін көбейтуге болады.

ӘДЕБИЕТТЕР

1. Назарбаев Н.А. Жаңа әлемдегі жаңа Қазақстан. “Қазақстан – 2030” стратегиясы Қазақстан дамуының жаңа кезеңінде: Қазақстан Республикасы Президентінің Қазақстан халқына жолдауы. 2007 жылғы 28 ақпан. Алматы – 2007.
2. Кембаев Б.А., Ордабаева С.И. Динамика научно-технического потенциала Республики Казахстан за 2000-2004 гг.: Аналит. Обзор. – Алматы: КазГосИНТИ, 2005. – 42 с.

3. Состояние и тенденции развития научно-технического потенциала в Республике Казахстан (по материалам госрегистрации НИОКР и защищенных диссертаций в 2002 г.): Аналитический доклад КазГосИНТИ. – Алматы. – 2003. – 27 с.
4. Гуртов В.А. Моделирование потребностей экономики региона в выпускниках системы высшего профессионального образования. / В.А. Гуртов, А.Г. Мезенцев, Е.А. Питухин // Регионология. 2003. №1-2. с.262-267.

ТҮЙІНДЕМЕ

Бұл статьяның ерекшелігі Қазақстан Республикасы жеке мемлекет болып, өтпелі кезеңдегі рыноктық жағдайға көшкеніне байланысты барлық әлеуметтік-экономика саласын мамандармен қалай қамтамасыз ету туралы маркетингтік зерттеулерді ұйымдастыру мәселесі көтеріледі. Барлық математикалық қолданыстағы әдістердің ерекшелігіне авторлар тоқтала келе экономика-математикалық әдістердің тиімді екенін ерекше атап өтеді.

РЕЗЮМЕ

Особенностью статьи является вопрос организации маркетинговых исследований обеспеченности всех сфер социальной экономики специалистами в условиях перехода на рыночные отношения Республики Казахстан. Авторы изучая все особенности математических методов в применении подчеркивают эффективность экономико-математических методов.

796.522(c55)

3-50

ҚАЗАҚСТАНДАҒЫ ЭКОЛОГИЯЛЫҚ ТУРИЗМНІҢ ҚАЗІРГІ ЖАҒДАЙЫ

Зиявдинова А.К.- оқытушы, Ботаева А.Т.- оқытушы (Алматы қ., ҚазмемқызПУ)

Бүкіл әлемдегі экологиялық жағдайдың күрт өзгерісі әлемдік шаруашылықтың экологиялық қауіпсіз салаларын дамыту, табиғат ресурстарын пайдаланудың альтернативті жолдарын іздеу мәселелерін қозғады. Осыған байланысты 1992 жылы жазда Рио-де-Жанейрода БҰҰ-ң қоршаған орта және оны дамыту бойынша Конференциясы болып, онда маңызды құжаттар қабылданып, халықаралық келісімдер бекітілді. Қазақстан Рио-де-Жанейродағы Конференцияның қорытынды құжаттарына қосылып, елді дамыту жолына түсті.

«Экотуризм» термині тұрақты даму терминімен бір уақытта пайда болды. Экологиялық туризм әдемі ландшафтарға, олардың жабайы өсімдіктер мен аңдарына, сол жердің мәдени этнографиялық ерекшеліктеріне сүйсіну мақсатында адамның шаруашылық қызметінің қолы тимеген әрі ласталмаған табиғи аудандарына саяхат жасауды білдіреді. Сонымен қатар, ол экологиялық жүйелердің тұтастығын бұзбай, жергілікті тұрғындар үшін табиғатты қорғау пайдалы болатындай экономикалық жағдайларды туындатады.

Осылайша, экологиялық туризм қоршаған ортаның табиғи түйінді сақтауын, жергілікті тұрғындардың мүдделерін қанағаттандыра отырып, белгілі бір пайда әкелуін көздейді.

Экотуризмнің ажырамас сипаттамасы болып экологиялық білім беру табылады. Ол екі аспектіні қамтиды:

- 1) ақпараттық - экологиялық заңдылықтар, аймақтық мәдениет пен табиғат, т.б. туралы білім алу;
- 2) этикалық - экологиялық менталитетті қалыптастыру - табиғат пен дәстүрлі мәдениетті түсіну және құрметтеу, оларды сақтау қажеттілігін түсіну.

Көптеген ғасырлар бойы Қазақстанның экожүйесіне адам қолы тимеген. Бірақ XX ғасыр табиғатты қорғаудың талаптарын сақтамай, республиканың табиғи байлығын игеру қарқынды жүрді, бұл өз кезінде ел территориясындағы экологиялық жағдайдың шиеленісе түсуіне, жануарлар мен өсімдіктер әлемінің күрт нашарлауына әкелді. Қысқа уақыттың ішінді Қазақстан территориясын мекендеген Пржевальскийдің аты, құрал және тұран жолбарысы толығымен жойылды. Бүгінгі күні қар барысы, гепард, дудақтарға жойылу қаупі төніп тұр.

Сандық экономикалық және өндірістік көрсеткіштерге жету барысында экожүйелердің тұрақтылығын ескермеу халықтық экологиялық санасының төмендігі, қоршаған орта туралы ақпарат пен білімнің жетіспеуі республика территориясындағы экологиялық теңсіздіктің бұзылуына әкеледі. Бүгінгі күні экологиялық орта кез келген әсерге сезімтал. Қазақстанның табиғи ортасының қазіргі жағдайы дабыл қағып, табиғат пайдалану қағидаларына түбірлі өзгерістер енгізуді талап етеді. Табиғи экожүйелерді қалпына келтіру және экологиялық катастрофаны болдырмау үшін, еліміздің экономикасының қажеттіліктері мен табиғатты қорғау арасындағы оңтайлы баланс стратегиясын әзірлеу арқылы елдің экономикалық және әлеуметтік даму курсына түзету енгізу қажет.

Тиімді сыртқы экологиялық саясатты қолдануда батыс сарапшыларының жорамалдарын ескеру қажет: «Батыс елінің үкіметтері экологиялық бағыттағы өнеркәсіпті стратегиялық салалар қатарына қосады, себебі ол әлемдік өнеркәсіптік саясаттағы өзгерістер типтерін және бағыттарын анықтайды» /2;59-88/.

Қазақстан Республикасының қоршаған ортаны қорғау және табиғат ресурстары Министрлігі тұсындағы экологиялық саясатты жүргізу үшін арнайы құрылым - Қазақстан Республикасының Үкіметі бекіткен жоспар бойынша жұмыс істейтін Қазақстан Республикасының тұрақты дамуының экологиялық орталығы қызмет етеді. Орталық міндеттеріне жатады: проблемаларды талдау, басымдықтарды көрсету, әлеуметтік маңызды әрі тиімді экологиялық жобаларды әзірлеу және енгізу.

Қазақстан Республикасының тұрақты дамуы үшін қоршаған ортаны қорғау жөніндегі ұлттық жоспарды әзірлеу үрдісіне Қазақстан Республикасының Конституциясы, басқа да заңдар, БҰҰ -ның қоршаған орта және даму бойынша қабылданған декларациясының қағидалары (1992 жылы Рио-де-жанейро, «Қазақстан Республикасы Президенті Н.Назарбаевтің «Қазақстан - 2030» жолдауы негізінде «Экология және табиғат-2030» ұзақ мерзімді стратегиясы әзірленді).

Ұзақ мерзімді экологиялық стратегияның негізгі мақсаттары - қоғам мен қоршаған орта арасындағы өзара қатынасының үйлесіне қол жеткізу және тіршіліктің экологиялық қолайлы ортасын қалыптастыру.

Экономикалық көзқарас тұрғысынан, экологиялық туризм экологиялық маршруттарға орналасқан тұрғылықты жерлердің инфрақұрылымының дамуына себепші болады. Сонымен қатар, тұрғылықты жерлер туристер немесе туристер тобын қауіпсіздікпен, әртүрлі тұтыну және азық - түлік тауарларымен қамтамасыз ете отырып, өз үйлерін туристерге жалға бере отырып экотуризмнен елеулі табыс табады. Экологиялық туризм экономикалық қызметтің бір түрі болып табылады, себебі ол шетелдік туристердің елге белгілі бір көлемде шетелдік валюта әкелуі есебінен мемлекетке үлкен табыс әкеледі.

Нәтижесінде, экологиялық туризм қоршаған ортаның табиғи күйінде сақталуын қамтамасыз ету мақсатында адамдардың саналары мен дағдыларын зерттеп, оларды табиғатты аялауға тәрбиелейді. Дегенмен, экотуризм табиғи ортаның сақталуына себепші болуы үшін, жергілікті тұрғындар мен жетекшілер экологиялық туризмнің объектісі ретінде территорияның табиғи ресурстарын эксплуатациялаудан алатын табысын территорияның табиғатын сақтаумен байланыстыру керек. Бұл табыс табиғатты қорғауды ынталандыру мақсатында дұрыс бөлініп пайдаланылуы керек. Егер табыс дұрыс бөлінбесе, бұл қорғалатын жердің ресурсын рационалды пайдалануды халық үшін ынталандыру болып табылмайды.

Осыншама экологиялық туризм және онымен байланысты қызмет табиғи ортаның жағдайына тікелей тәуелді болады /7; 30-35/.

Экологиялық туризмді дамыту бос уақытты пайдалану, салауатты өмір салтын бірге енгізу үшін жағдай жасау және насихаттау проблемаларына деген жүйелік тәсілден маңызын анықтайды.

Қазіргі қоғамның тенденциялары болашақтағы экологиялық туризмнің дамуына әсер етеді.

Біріншіден, қоғамдық өндіріс болашақта да дами түседі, бұл өз кезегінде интеллектуалды, жүйке - психологиялық ауыртпалықтарды тудырады.

Екіншіден, табиғи ресурстарды өндіріске тарту табиғи ортаның одан әрі деградациялануына әкеледі. Бұл жағдайда табиғи экожүйелерді өндірістік және ауылшаруашылық пайдаланудан алу құралы ретінде экологиялық туризмнің маңызын арттыра түседі.

Үшіншіден, қазіргі адамның өмірі ғылыми - техникалық жетістіктермен күрделенген. Сол себепті өмір салтын жеңілдетіп, қоғамдық құндылықтарды өзгерту керек.

Туризмді дамыту және табиғи ортаны пайдалану проблемасы туристік мақсаттар үшін үнемі өзекті болады.

Сондықтан құқықтық органдар алдында осы территорияларды туристердің жоюшы әсерінен қорғау мәселесі тұр.

1997 жылы наурызда Берлинде қоршаған орта мәселесі бойынша министрлердің халықаралық конференциясы өтті, оған Еуропа, Америка, Азия, Африка мемлекеттерінің өкілдері қатысты. Кездесу барысында экотуризмді дамыту және биологиялық түрлерді сақтау саласындағы саясат әзірленетін қағидалар қарастырылды. Конференция барлық елдерде тұрақты туризмнің кеңейуі мен дамуына көңіл бөлетін Декларацияны қабылдаумен аяқталды.

Соңғы уақытта Қазақстан биологиялық және ландшафтық түрлерді сақтау саласындағы халықаралық конференцияларды мемлекеттік деңгейде бекітті. Бұл құжаттардың мәні: адамның шаруашылық қызметінің кез келген мәселелері экологиялық талаптарға сәйкес шешілуі керек. Себебі Жердің биологиялық ресурстары адамның экономикалық және әлеуметтік дамуы үшін өмірлік маңызды.

Республиканың табиғи жағдайының түрлілігі өсімдіктер мен жануарлар әлемінің байлығы көрсетеді. Жануарлар мен өсімдіктердің көптеген түрлері өзінің сиректігіне, құндылығына байланысты қызыл кітапқа енгізілген. Қызыл кітапқа сүтқоректілердің 25%, құстардың 11,4%, бауырымен жорғалаушылардың 20,4%, балықтардың 15,4% енгізілген.

Экожүйелердің эталонды және қайталанбас учаскілерін, флора мен фаунаның сирек түрлерін сақтау үшін, қорғалатын табиғи территориялар негізінде экологиялық туризмді дамыту жағдайларын қалыптастыру үшін ұйымдар арнайы

жобалар әзірлейді. Осындай жобалардың бірі «Экотуризмді дамыту және ерекше қорғаудағы табиғи территориялардың желілерін дамыту».

Қазақстан Республикасының табиғи ресурстар және қоршаған ортаны қорғау Министірлігінің жұмыс жоспары «Алтын емел» табиғи паркіндегі арнайы жабдықталған: экотуристік маршруттардың экологиялық туризм жүйесін құру, ландшафттардың сапасын жақсарту қарастырылады.

Бірқатар авторлар (ВОО, Kusler) экологиялық туризмді биологиялық ресурстардың сақталуын қамтамасыз ететін потенциалды құрал деп есептеуді ұсынады.

Экологиялық туризм табиғатты сақтаудан пайда- табудың маңызды көзі болып табылады:

- табиғатты пайдаланғаны үшін төлем, транспортпен тұрған жері үшін, аң аулау және т.б үшін төлемдер;

- тамақтану, баспана, транспорт, гид түрлерінде ұсынған қызметтер үшін физикалық тұлғалардың жалақы төлемі;

- берілген территорияға келген туристерге өткізілген өнімнен түсетін пайыз;

- тауарлар мен қызметтерге салық салу.

Шетелдік табиғи парктердің тәжірибесі көрсеткендей, парктің зонасына кіру үшін төленетін төлем өте төмен, яғни парктің есігі адамдардың

барлық категориялары үшін ашық.

Біздің елдерде қаржылық проблемаларға сәйкес, отандық және шетелдік туристер үшін дифференциалданған кіру төлемін енгізу қарастырылған.

Экотуризмді дамыту мәселесімен айналысатын мекемелер экологиялық маршруттарды құру жобаларын әзірлеп, Қазақстанның ұлттық парктері мен қорықтарында экотуризмді ұйымдастыру мүмкіндіктеріне қатысты жұмыстарды орындайды. Мысалы, экологиялық орталық «ООПТ-дағы экологиялық туризмді дамытуды ақпаратпен қамтамасыз ету», «ООПТ желісін дамыту» қайталанбас табиғи объектілерін әлемдік мәдени және табиғи мұралар тізіміне енгізу үшін ұлттық кадастрды құру; «Жетісудің туристік рекреациялық ресурстарының картасын» әзірледі. Осы аталған жұмыстар қорғалатын табиғи территорияларда экологиялық туризмді дамытуды көздейді.

Бірақ Қазақстандағы экологиялық туризмнің дамуы әлі бастапқы кезеңде, оның себептері әлеуметтік - экономикалық қиындықтармен материалды техникалық құралдарының жетіспеуінде.

Экологиялық туризм экономикалық дамумен табиғи территорияларды сақтау арасындағы байланыстың потенциалды айқындығын көрсететін салалардың бірі. Экологиялық туризм түскен пайданың бір бөлігін жұмсай отырып, өз объектілерін жақсы жағдайда ұстайды, ал объектілер өз кезегінде туризмнің табысын арттыра түседі. Мұндай экономикалық байланыс сенімді қоршаған ортаны қамтамасыз етеді. Экологиялық туризм адамға қажеттінің бәрін әкеледі: таза тіршілік ортасын, табиғаттың құбылыстарымен тығыз қатынасты, табиғатта демалу, емделу.

Бүгінде туризм табиғи кешендердің теңдігін қамтамасыз ететін табиғи түрлердің дамуына көбірек бағытталады. Қазіргі туризмнің осындай түрлерінің бірі- Тұрақты даму тұжырымына сәйкес табиғи ортаға деген зиянды азайту.

Экологиялық туризм табиғаттың сақталуы мен оның сақталуына мүдделі тұрғындардың тұрмыс халінің жақсаруына өз үлесін қосад. Егер экотуризмге қажетті көңіл бөлінбесе, онда экологиялық және эстетикалық көзқарас тұрғысынан көптеген құнды ресурстар келе жатқан экологиялық дағдарыс нәтижесінде мәңгіліке жойылуы мүмкін.

ӘДЕБИЕТТЕР

1. Туристтік- экскурсиялық және туристерге орналастыру қызметін көрсету жөніндегі қызметтерді сертификаттаудың тәртібі: Ресми басылым. – Астана: 2002
2. Мусин. К.Н. Международный туризм: современная тенденция в мире и Казахстане, Алматы, 1998
3. Чеботарев В.М. Туристический бизнес, Москва: Мир деловой книги 2002
4. Шабельникова С.А. Оценка рекреационных ресурсов РК. Алматы 2000

ТҮЙІНДЕМЕ

Мақалада Қазақстанда экологиялық туризмнің даму бағытын анықтап, келешекте үлкен табыс көзіне айналдыру мәселелері қарастырылған.

РЕЗЮМЕ

В статье рассматриваются определение направления развития экологического туризма в Казахстане, и развитие его в будущем как самого прибыльного вида туризма.

336.2

Қ 30

АРНАУЛЫ САЛЫҚ РЕЖИМІ: ҚЫЗМЕТ ЕТУ МЕХАНИЗМДЕРІ

Қалыбекова Д.Б.- аға оқытушы. (Алматы қ., ҚазмемқызПУ)
Абдибеков С.У. – э.ғ.к., доцент (Алматы қ., Д.А.Қонаев ат. университет)

Қазақстан Республикасында кәсіпкерлікті мемлекеттік қолдау орта және шағын бизнестің дамуына көптеген жағдай жасайтын, олардың қызметтерін ынталандыруға мүмкіндік тударытан экономикалық құқықтық жағдай жасауды, сонымен қатар оларға жеңілдіктерді пайдалана отырып материалдық және қаржылық ресурстар салуды білдіреді. Көптеген кәсіпкерлердің көзқарасы бойынша, олардың максималды пайда табуы, салынған инвестицияның тиімділігі, тәуекелділік деңгейінің жоғары болуы, меншік пен азаматтардың қорғалуы сияқты диттеген мақсаттарына жетуіне тек мемлекет қаржыландырып қана жағдай жасай алады. Ал, мемлекеттің көзқарасы бойынша кәсіпкер ең жоғары деңгейдегі мүдделер мен мақсаттарға жетуі тиіс (мысалға, қоғамдық байлықтың өсуіне, жұмысбастылық мәселесін шешуге, ұлттық қауіпсіздікті қамтамасыз етуге ықпалын тигізуі қажет және т.б.)

Мемлекет пен шағын бизнес өкілдерінің мақсаттары мен мүдделерін түйістіру барысында тиімді мемлекеттік саясат жүргізілуі тиіс.

Дамыған елдер тәжірибесі мен Қазақстандағы қалыптасып жатқан нарықтық қатынастар көрсетіп отырғандай өндірістің тұрақтандырылуы мен дамуы және тұрақты экономикалық өсуге қол жеткізу бәсекеге төтеп бере алатын шағын экономиканың дамуына және солар көтеретін бастамаларға негізделуі қажет. Сондықтан, мемлекеттік ресурстар бұрынғы перспективасы жоқ өндірістен қазіргі кәсіпкерлікті ынталандыруға бағытталуы қажет және жеке инвестициялар экономикалық көтерілудің бастамасы мен тұрақтандырудың негізгі кілті болуы тиіс./1/

Тауарлар мен қызметті көбейтуге мүмкіндік беретін және осы негізде орталықтандырылған қаржылық ресурстары қорларын құруға, оның ішінде мемлекеттік бюджетті қалыптастыру құралы болып табылатын мемлекеттің салық саясаты кәсіпкерлікте негізгі роль атқаратыны сөзсіз. Нарықтық экономика кезінде салық саясаты шаруашылық жүргізудің тиімді нысандарын ынталандырып отыруы қажет және өндіріс деңгейін көтеруге, оның пайдалылығын жоғарылатуға жағдай жасауы шарт.

Салық жүйесі салықтық қатынастары жиынтығынан және оны реттейтін институттардан тұрады. Қаржы қатынастары кез келген қоғамдық жүйеде орын алатын жалпы экономикалық қатынастардың құрамдас бөлігі. Мемлекет салық жүйесі арқылы саяси, экономикалық және әлеуметтік салалардың алуан түрлі қызметтеріне қажетті қаражаттарды жинақтап, өзінің ішкі сыртқы қызметтерін жүзеге асыру үшін жұмсайды.

Мемлекеттік қаржылар ұлттық табысты қайта бөлуде, қоғамдық экономикалық құрылымын қалыптастыруда, өндіргіш күштерді жетілдіруде маңызды рөл атқарады. Мемлекеттің қаржылары әлеуметтік бағдарламаларды жүзеге асыруға, мемлекеттік басқару аппараты мен қорғанысқа, тәртіп сақтау күштерін қаржыландыруға, сыртқы экономикалық қызметті атқаруға жұмсалады.

Мемлекеттік бюджеттің кірістері біріншіден орталық және жергілікті органдар жинайтын салықтардан, мемлекеттік заемдардан, бюджеттен тыс немесе мақсатты қорлардың төлемдерінен құралады.

Мемлекеттік табыстың жалпы материалдық негізін ұлттық табыс құрайды, мұны бөлу және қайта бөлу негізінде бірқатар шаралар жүзеге асырылады. Мұндай қайта бөлу механизмінің негізгі және тұрақты буындары-салықтар, мемлекеттік заем, бюджеттен тыс қорлардан алынған төлемдер.

Мемлекеттік бюджет түсімдерінің ең басты көзі-салықтар. Өнеркәсібі дамыған елдердің бюджетіндегі салықтардың үлесі 90 процент. Қазіргі кездігі салықтардың маңызы мен рөлі мемлекеттік органдарды қаржы ресурстарымен қамтамасыз етумен шектелмейді. Салықтар ұлттық табысты мемлекеттендірудің басты құралы. Олардың макроэкономикалық шешуші рөлі артып келеді, мұны Жалпы Ұлттық Өнімнің көлеміндегі салық үлесінің ұлғаюынан көруге болады. Салықтар экономикалық белсенділікті арттырудың, ұдайы өндіріс процесіне әрекет етудің басты бір тұтқасы ретінде жаңа сипатқа ие болуда. Мұндай ықпал көп бағытта жүргізілуде. Табысқа салық салу арқылы манипуляция жасап, мемлекет капиталының қорлану процесіне айтарлықтай әсер етеді.

Салық салу арқылы реттеу әдістері салалардың бәсекелестігін ынталандыруға, капиталдың қорлануына қолайлы жағдай жасауға, корпорациялардың әлеуметтік қызметін қолдауға кеңінен пайдаланылады. Осы мақсатта түрлі салық жеңілдіктерін беру қажет. Салықтық жеңілдіктер беру арқыла мемлекет өндіргіш күштерді аймақтық орналастыруға, инфрақұрлым объектілерін салуға және тағы басқалары арқылы айтарлықтай әсер ете алады. Салықты реттеуде мемлекет тек жекелеген шаралар жүргізіп қоймай, сонымен қатар барлық шаруашылық конъюнктураға ықпал етеді. Экономикалық тоқыраудан шығу үшін мемлекет салық салудағы жеңілдіктер беру жолымен күрделі қаржыны ынталандырып, тұтыну мен инвестицияны қолдап, тауарларға жиынтық қоғамдық сұраныстың болуы үшін қолайлы жағдайлар жасайды. /2/

Қазіргі кезде нарықтық экономиканың белсенді қатысушылары-кәсіпкерлер, іскер адамдар немесе бизнесмендер.

Кәсіпкерлік туралы көзқарас мыңдаған жылдар бойы өндіргіш күштің дамуымен меншік қатынастарымен, Ғылыми-техникалық прогресстің және қоғамдағы өндірісті ұйымдастырудың түріне, оның шоғырлануы дәрежесіне қарай өзгеріп тұратынын атап өту қажет.

Әлеуметтік-экономикалық құбылыс ретінде кәсіпкерлік көптеген қоғамдық қатынастарды қамтиды. Кәсіпкерліктің тамыра адам қызметінің экономикалық жағдайларында жатыр.

Кәсіпкерлік қызметтің мәні-өндіріс құрал-жабдықтарын шаруашылық объектісі ретінде иемденуде және табыс алу мақсатында өндіріс факторларын тиімді пайдалану. Кәсіпкерлік қызметтің өркениетті дамуы үшін мемлекет тарапынан жағдай жасалуы қажет. Сондықтан да, Қазақстан Республикасында шағын және орта бизнес субъектілерінің дамуын мемлекеттік қолдауды жүзеге асырудың салықтық аспектілері деген актуалды және маңызы зор мәселе болып тұр.

Қазақстан Республикасында кәсіпкерлік қызметтің даму проблемалары мен оларды мемлекет тарапынан салықтық реттеудің оңтайландырылған жүйесі - арнаулы салық режимін қолдану механизмін қарастырып, оның тиімділігіне баға беру жолдары. /3/

Қойылған мақсатқа жету үшін төмендегі сұрақтар қарастырылды:

- Қазақстанда кәсіпкерлік бизнесті дамытудың әлеуметтік-экономикалық алғы шарттары;
- кәсіпкерлік қызметті мемлекеттік реттеу тетігі ретіндегі салық жүйесінің атқаратын ролі;
- бүгінгі таңдағы Қазақстан Республикасында шағын және орта кәсіпкерлік қызметке қолданылатын арнаулық салық режимінің ерекшеліктері;
- кәсіпкерлерге салық салуды жетілдіру бағыттары.

ӘДЕБИЕТТЕР

1. Томпиев М.К. "Малое предпринимательства и ее проблемы" Алматы, 2003г.
2. Ваксян И.М. "Эффективные методы и приемы налогового контроля в отношении малых предприятий". Налоговый эксперт, №1 2002 г.
3. Туржанов. С. О состоянии малого бизнеса г.Алматы и некоторых проблемах развития малого предпринимательства/ Вестник пердпринимателя, 2007г. №1 ст.5-10

ТҮЙІНДЕМЕ

Мақалада салықтық реформа жағдайында шағын және орта бизнесті қолдаумен байланысты бірқатар сұрақтар қаралады.

РЕЗЮМЕ

В статье рассматриваются ряд вопросов связанных с поддержкой малого и среднего бизнеса в условиях налоговых реформ.

336Қ 59

ХАЛЫҚАРАЛЫҚ СТАНДАРТТАРҒА КӨШКЕН КЕЗДЕГІ ЕСЕП САЯСАТЫНДАҒЫ ӨЗГЕРІСТЕР

Қойшыбаева М.А.-аға оқытушы, Каримова М.Д.- аға оқытушы
(Алматы қ., ҚазмемқызПУ)

Қазіргі таңда біздің еліміздің есеп жүйесін халықаралық стандартқа көшіру, сондай – ақ мұның дәрежесімен мазмұнын халықаралық деңгейге көтеру мақсатында қарана, прагма, эдиет атты халықаралық корпорациялар қызмет атқарып келеді.

ХҚЕС, қаржы есептілігін баршамызға ортақ және бірдей ұғынуға қажетті осы заманғы стиль ретінде, капиталды ықпалдастыру, экономиканы шапшаң дамыту үшін негіздеме қызметін атқарады, Қазақстан экономикасының өзекті негізі болып табылады.

Қазақстанда бухгалтерлік есеп пен есептелікті қалыптастыру мен біртіндеп ХҚЕС-ына көшу тәуелсіздікке ие болуымыздан және ҚР Президентінің 1995 жылғы желтоқсан айында «Бухгалтерлік есепке алу туралы» Жарлығына қол қоюынан басталды. Кейіннен халықаралық бухгалтерлік есептің стандартына жақын немесе негізделген Қазақстан бухгалтерлік есебі стандартының (ҚБЕС) қабылдануы «есеп жүргізушілердің» ойлары мен бухгалтерлік кәсібінің жаңа философиясына бейімделуін қайта құруының негізгі қызметін атқарады. Мынаны атап көрсету керек: ҚБЕС нарықтық экономикаға көшу кезеңінде белгілі бір рөл атқарды. Алайда, елдің экономикасын көтеру мен бағалы қағаздар нарығының шарттары, сондай-ақ қалыптасқан әлемдік үрдістер ХҚЕС-ын толық және сөзсіз қабылдау қажеттігін көрсетіп отыр. Халықаралық стандарттарға көшу ұйымдарға басқару мен ішкі бақылау сапасын арттыруға мүмкіндік туғызады, капиталға қол жеткізуді жеңілдетеді, сондай-ақ ішкі, сонымен бірге сыртқы пайдаланушылардың сапалы, сенімді және салыстырмалы хабарламамен қамтамасыз етеді. Жаңа стандартқа көшу сонымен бірге қаржылық және қор нарығының дамуына қосымша серпін берелі, өйткені әлуетті инвесторлар, сондай-ақ кредиторлар да ұйымдардың экономикалық қызметінің нақты жағдайын сипаттайтын және оның тиімділігін осы заманғы әдістемелерге сәйкес бағалау мүмкіндігін беретін хабарламалар беруге мүдделі болып отыр.

Қаржы есептемесінің Халықаралық стандарттарын қолдану Есеп саясатындағы өзгерістер сияқты бірінші рет талқыланды және 8 «Таза табыс (залал), Есеп саясатындағы негізгі қателер мен өзгерістер» Халықаралық стандарттарының талаптарына сәйкес реттеліп отырады.

8 «Таза табыс (залал), Есеп саясатындағы негізгі қателер мен өзгерістер» Халықаралық стандартына сәйкес Есеп саясатының өзгеруі ретроспективті немесе перспективті тәсілдемесі бойынша жүзеге асуы мүмкін.

8 «Таза табыс (залал) , Есеп саясатындағы негізгі қателер мен өзгерістер» ХҚЕС-на сәйкес есеп саясатының өзгеруі

Ретроспективті тәсілдеме

Перспективті тәсілдеме

Егерде жаңа Есеп саясаты қалайда әрқашан қолданылатын болса, жаңа Есеп саясаты осындай баптардың туындаған сәтінен бастап, барлық баптарда қолдануы тиіс	Есеп саясатының өзгерген күнінен бастап жаңа Есеп саясаты мәмілелерде немесе оқиғаларда қолданылады
--	---

ХҚЕС бойынша өз кіріс баласында кәсіпорын қолданатын Есеп саясаты бухгалтерлік есептің қазақстандық стандарттарын қолдана отырып, сол күнгі пайдалануымен ерекшленеді.

ХҚЕС стандартының бір рұқсат еткен айрықшалықтары:

- Бизнестің бірігуі;
- Бастапқы құн ретінде қайта бағаланған құн немесе әділ құн;
- Қызметкерлерге сыйақы;
- Жинақталған бағам айырмалары;
- Құрамдастырылған қаржы құралдары;
- Еншілес, бірлескен және қауымдастырылған компаниялардың активтері мен міндеттемелері.

22 «Бизнестің бірігуі» ХҚЕС-на сәйкес бизнесті құрамдастыру жолымен сатып алынған сәйкестендірілген активтер мен міндеттемелердің әділ құнын анықтайды. Сәйкестендірілген активтер мен міндеттемелердің әділ құны бизнесті біріктірген кезде олардың анықталған сәтінде болған жағдайдың көрінісін беру қажет.

Негізгі ұрал-жабдықтардың бастапқы бағалануы есептегі осы объектінің әділ құны ретінде анықтауы керек. Осы талаптарды іске асырудың күрделі екенін ескере отырып, ХҚЕС-та келесі айрықшалықтар қарастырылған.

Осы айрықшалықтар мынаған қатысты қолдануы мүмкін:

- Жылжымайтын мүлікке инвестициялар, егер ұйым өзіндік құн бойынша ХҚЕС 40 (LAS) қолданған кезде бағалау үлгісінің пайдаланылуын таңдайды;
- ХҚЕС 38 «Материалдық емес активтерге» сәйкес танылған және ХҚЕС-на сәйкес қайта бағалау критерийдеріне жауап беретіндер.

ХҚЕС-тарын бірінші рет пайдаланып жүрген ұйым сол сәтке дейін немесе ХҚЕС-щна көшу сәтінде есепке алудың бұрынғы ұлттық ережелері бойынша өткендегі қайта бағаланған негізгі құрал-жабдық объектілерін таңдай алады. Онда да қайта бағаланған құн мыналармен салыстырымды болса:

- Әділ құнмен;
- ХҚЕС-на сәйкес есептелген немесе амортизацияланған құнмен және бағаның жалпы немесе арнайы индексіне өзгертулер енгізілгенімен.

Негізгі құрал-жабдықтардың бастапқы бағалануы

Әділ құны	Бухгалтерлік есеп жүргізудің қазақстандық стандарты бойынша өткендегі қайта бағаланған құн
-----------	--

Егер қайта бағаланған құн әділ құнмен салыстырымды болса	Егер қайта бағаланған ХҚЕС-на сәйкес есептелген құнмен немесе амортизацияланған құнмен және бағаның жалпы немесе арнайы индексіне өзгертулер енгізілген
--	---

Егер әділ құн белгіленген күнде мынадай оқиғаларға байланысты анықталса: жекешелендіру немесе акциялардың көпшілік шығарылымын бастағанда

Бағалануы өзгеруі мүмкін активтер мен міндеттемелер:

- Қаржы құралдары, оның ішінде дебиторлық берешек және несиелер /39-ХБЕС/;
- Шетелдік компанияға инвестициялар /21-ХБЕС/;
- Кейінге қалдырылған салықтар/12-ХБЕС/;
- Резервтер /37-ХБЕС/;
- Негізгі құралдар мен материалдық емес активтердің құнсыздануы /36-ХБЕС/
- Кіріс /18-ХБЕС/;
- Сыйақы бойынша міндеттемелер /19-ХБЕС/;

Қазақстандық бухгалтерлік есеп жүйесін жетілдіру тек қана жоғарыда айтылған

мәселелерге ғана байланысты болмай, еліміздегі нарықтық қатынастардың тұрақты дамуымен тығыз байланыста болғаны жөн. Біздер бір жағынан халықаралық бухгалтерлік есеп стандарттары мазмұнын екінші жақтан Қазақстандық бухгалтерлік есеп стандарттары мазмұнын терең түсініп, отандық бухгалтерлік есеп мәселелеріне баса назар аударуымыз керек.

Халықаралық қаржылық есеп стандарттары негізінде отандық бухгалтерлік есеп жүйесін ары қарай жетілдірудің негізгі мәселелерінің бірі – ұйымдарда күні бүгінге дейін екі бағытта жүргізіліп келе жатқан қаржылық және салық есебін біріктіріп үндестіру, сондай – ақ есептің үндестірілген жаңа моделін құру болып табылады. Егер қаржылық есептің үндестірілген жаңа моделі құрылған жағдайда есеп жүргізудің еңбек шығындары біршама азаяды. Сонымен қатар екі түрлі есептің орнына көп мағыналы қаржылық есеп құрылып, мұның өзі салық есебіне тән есептеулер жөніндегі ақпараттар даярлауды қамтамасыз етеді.

Отандық бухгалтерлік есепті жеңілдендіру мен ары қарай дамыту және ХҚЕС негізіне қарай қолайлы үйлесімді бағытқа салу үшін төмендегі шараларды іске асырған жөн:

- ұйымдар қызметінің қаржылық нәтижесін барынша қарапайым және сенімді түрде көрсету;
- мүмкіндікке қарай Қазақстандық ұйымдардың қаржылық жағдайын шетелдік компаниялардың қаржылық жағдайы мен салыстыру кезінде ұзақ мерзімді нарықтық қатынастарды шетелдік әріптестермен бірге құру.

ХҚЕС бойынша ұйымның алғашқы қаржы есептемесі:

- 1.Төмендегі келтірілген екі күнде ХҚЕС-на, сондай-ақ, меншікті капитал есебінің бұрынғы ұлттық ережелеріне сәйкес ұсынылған меншікті капиталды салыстыру:
 - ХҚЕС-на көшу күніне;
 - Есеп жүргізудің бұрынғы ұлттық тәртібіне сәйкес ұйым өзінің қаржы есептемесін ұсынған соңғы кезеңнің аяғы.
- 2.Дәл сол кезеңде ХҚЕС-на сәйкес, сондай-ақ соңғы кезеңдегі пайда мен залалды есепке алудың бұрынғы ұлттық ережелеріне сәйкес ұсынылған пайда мен залалды салыстыру.

ӘДЕБИЕТТЕР

- 1.ҚР –ның «Бухгалтерлік есеп және қаржылық есептеме» туралы 2007 жылғы ақпан айының 28 жұлдызындағы Заңы. № 234-III
- 2.Э.О.Нурпейсов, Д.Э.Нурпейсов МСФО в Казахстане принципы перехода и применения. ЛЕМ, Алматы,2006г.
- 3.Э.О.Нурпейсов «Бухгалтерский учет в организациях», Алматы, 2007
- 4.2-ҰҚЕС.

ТҮЙІНДЕМЕ

Мақалада Қазақстан Республикасындағы қаржы есептемесінің халықаралық стандартына көшуі мен оны қолдану жолдары қарастырылған.

РЕЗЮМЕ

В статье рассматриваются вопросы перехода и применения международного стандарта финансовой отчетности в Республике Казахстан.

УДК 330.190.2

Т.89

ҚАЗАҚСТАНДАҒЫ ШАҒЫН КӘСІПКЕРЛІКТІҢ ЖАҒДАЙЫ ЖӘНЕ ДАМУ БОЛАШАҒЫ

Турунтаев А.А.-оқытушы, Асылханқызы А.-ізденуші. (Алматы қ., ҚазмемқызПУ)

Кәсіпкерлік туралы ойлар ертеден бастау алады. Мысалы, кәсіпкерлік Рим құқығында іс, қызмет, әсіресе коммерциялық іс түрінде қарастырылады.

Кәсіпкерлікті шынайы қабылдап, қызыққандардың бірі А.Смит деп саналады. Бірақ оған дейін 10 жыл бұрын осы мәселелермен Р. Кантильон да айналысқан болатын. Кәсіпкерлікті ғылыми зерттеуде В. Зомбарт, Ж.Пилевский Л, Мизес, Ф.Хайектің және И Шумпетерлердің еңбектерін атап өтуге болады.

В.И. Даль кәсіпкерлік туралы ең қарапайым әрі кең мағыналы түсінік береді. Оның жазуынша «кәсіпкер» түсінігі «жана істі ойлап табу, жаңа істі іске асыру шешімі, мәнді бір істі жүзеге асыруға ұмтылу» дегенді білдіреді: осыдан шығатыны «кәсіпкер» - «іске асырушы».

Кәсіпкерлік анықтамалары:

- максималды пайда табуға бағытталған қызмет;
- тауар өндіру мен қызмет көрсетудің нәтижесі пайда болатын кәсіпкерлердің инициативалық қызметі;
- ұйымдастырушылық инновация үрдісі;
- жекеменшікті өткізудің тікелей функциясы;
- капиталды өсіру мен өндірісті дамытуға бағытталған іс-әрекеттер;
- кәсіпорын мен қоғам өміріндегі болатын өзгерістерді іздеу мен осы өзгерістерді әрдайым іске асырып отыруға бағытталған қызметтің арнайы бір түрі;
- шаруашылық жүргізу стилі;
- нарық жағдайында қызметті ұйымдастырып, іске асыру үрдісі;
- нарық субъектілерінің өзара қатынастары және т.б.

Осылайша, *кәсіпкерлік* - бұл шаруашылық қызметтің ерекше бір түрі, нарық тепе-теңдігінің бұзылуы арқылы бәсекелестік артықшылықтарды жеңіп алуға бағытталған, нарықтық алмастыру жолымен қоғам мүшелерінің нақты қажеттіліктеріне қарай қоғам сұранысын қанағаттандыру.

Кәсіпкерлік ерекшелігі шаруашылық болмыстағы операциялардың үзіліссіз, кезекпен ауыспалы түрде іске асырылуымен айқындалады. Қабылданған өндіріс үрдісінің кұрылымына сәйкес 4 маңызды кәсіпкерлік саласы бар, олар: өндірістік, коммерциялық, қаржылық және тұтыну саласы. Кәсіпкерлік мазмұны, оның орындалу шегі кәсіпкерлік қызметтің формаларымен және түрлерімен тығыз байланысты.

Нарықтық экономика кәсіпкерлік қызметпен айналысуды тек мемлекетке ғана жүктемейді. Өтпелі кезеңдегі мемлекеттің алдындағы басты міндеттердің бірі кәсіпкерлік құрылымдарды құру. Оларды біз масштабы бойынша шартты түрде - шағын, орташа және ірі кәсіпкерліктерге бөлеміз.

Кәсіпкерлікті құрудың өзекті мәселесі мемлекеттік меншікті иемденуден алу жекешелендіру т. б. Олар нарықтық экономикада бәсекелестік ортаны құрып қана қоймайды. Сондай-ақ еркін кәсіпкерлікке жол ашады.

Сондықтан да республикамызда нарықтық қатынастарды қалыптастырудағы маңызды міндеттердің бірі - шағын кәсіпкерлікті дамыту. Шағын кәсіпорындар экономиканың құрылымдық қайта құруын жеделдетеді, тұтынушылардың сұранысына жедел әрекет етеді. Шағын кәсіпорындарды азаматтар, мемлекеттік, ұжымдар, біріккен кәсіпорындар, шаруашылық ассоциациялары, мемлекеттік органдар құрады. Шағын кәсіпорын мемлекеттік тіркеуден өткен күннен бастап заңды тұлға статусына ие болады. Кәсіпорын шаруашылық қызметін жүргізуде, шығарған өнімге, міндетті төлемдерді төленгеннен кейінгі қалған пайдаға тәуелсіз иелік етеді. Қазақстанда жүргізіліп жатқан реформалардың түпкі мақсаты әлеуметтік проблема, ол халықтың өмірін жақсарту проблемасын шешуге бағытталған. Ол үшін экономиканы «тұтынушыға қызмет ету» режиміне ауыстыру қажет. Әлемдік тәжірибе көрсетіп отырғандай, бұл мақсатқа экономикалық қатынастардың кәсіпкерлік типі сәйкес келеді. Оның негізгі белгілері: батыл инициатива, толық еркіндік пен жауапкершілік, нарық конъюнктурасын бақылау мен қажеттілікті іздеу, бәсекелік күрес тактикасы мен инвестициялау мәселелерін талдау.

Қазіргі таңда республикада шағын бизнестің дамуы мен қызмет жасауына қажетті ұйымдастырушылық, экономикалық және құқықтық шарттарды қалыптастырудың алғашқы қадамдары жасалған.

Республика Президенті Н.Ә.Назарбаев кәсіпкерлікке барынша қолдау көрсету мәселелеріне айрықша көңіл бөлуде, оның «Шағын кәсіпкерлікті дамытуға мемлекеттік қолдауды күшейту және оны жандандыру жөніндегі шаралар туралы» Жарлығы осы мәселеге арналған. Мемлекет басшысы құқықтық және қаржы-материалдық базаны одан әрі жетілдіріп, жер-жерде азаматтарды шағын бизнеске тарту үшін қолайлы жағдай жасалуына жоғары талап қойып, бұл мәселені ұлттық экономиканың стратегиялық аса маңызды секторы ретінде қарастырып отыр. Оның бірден – бір айғағы өткен жылы шағын кәсіпкерлікке жағдай жасау мақсатында мароторий жариялануын атап айтуға болады. Шағын бизнесті дамыту мемлекеттік маңызы бар, күрделі іс болып саналады. Бұл арада халықпен тығыз байланыс жасамай, онын қолдануына сүйенбей ілгері басу мүмкін емес. Жеке және шағын бизнестің дамуына заңдық база жасалуы керек. Барлық кәсіби дамыған елдерде кіші кәсіпкерлікке үкімет қолдауы көрсетіледі. Кәсіпкерлікке Мемлекет тарапынан қолдау көрсетілмейтін елдерде көбінесе көше кәсіпкерлігі дамыған.

Қазіргі кезде Қазақстан Республикасында кәсіпкерлік көптеген түрде дамуда. Мемлекеттік кәсіпкерлікті, әсіресе шағын кәсіпкерлікті мемлекет тарапынан қолдау түрі кең ауқымды жүріп жатыр.

Нарықтың әр түрлі аймақтарын жеңіп алу және көптеген елдердегі шағын кәсіпкерліктің әлемдік нарықта өркендеуі, экономиканың осы сферасының шаруашылық жүргізуші субъектілерін мақсатты түрде мемлекеттік қолдау ұлттық экономикадағы ролі мен орнын анықтауда қызығушылық туғызады.

Халықаралық банктің мәліметтері бойынша кәсіпорындарды шағын кәсіпкерлік субъектілеріне жатқызу көрсеткіштерінің саны 50–ден асады. Соның ішінде көп қолданылатыны – жұмыс істейтіндердің орташа саны, жылдық

айналым, активтер шамасы. Бірақ барлық дамыған елдерде негізгі көрсеткіш ретінде жұмыс істейтіндер саны алынады.

Құрамына экономикасы жоғары дамыған елдер кіретін халықаралық экономикалық байланыс және даму ұйымы (ОЭСР) саны 19 – ға дейін – «өте шағын», 99 – ға дейін – «шағын» ретінде, 100 ден 499 адамға дейін – «орташа» және 500 – ден аса – «ірі» деп кәсіпорындарды анықтайды.

Қазақстан Республикасының «шағын кәсіпкерлікті мемлекеттік қолдау туралы» Заңына сәйкес Заңды тұлға құрмайтын жеке адамдар және қызметкерлернің орташа жылдық саны 50 адамнан аспайтын активтердің жалпы саны алпыс мың еселенген есептік көрсеткіштен аспайтын, кәсіпкерлік субъектілері болып табылады. Яғни шағын кәсіпкерлік субъектілері 2 критерий бойынша анықталады: жұмыскерлердің орташа саны және активтердің жалпы құны.

Шағын кәсіпкерлік субъектілері шаруашылық кешеннің барлық салаларында және республика өңірлерінде құрылып, қызмет етеді. Олардың көпшілігі тұтынатын әр түрлі тауарларды өндірумен айналысады, қызметтердің кең спекторын көрсетеді, сауда делдалдық, коммерциялық, және қаржылық қызметпен айналысады.

Нарықтық жағдайда шағын кәсіпкерліктің орны зор. Қазіргі кезде ірі компаниялардан шағын кәсіпкерлік жетекшілігіне ауысу тенденциясы қарастырылуда. Негізінен 3 тенденция байқалуда:

- 1) Компьютерлер мен электронды техникалық енгізілуі шағын кәсіпорындарға ірі кәсіпорын секілді жұмыс жасауға мүмкіндік берді;
- 2) Қызметкерлердің көбі ірі фирмаларды тастап, өз кәсіптерін, қызметтерін ашуда;
- 3) Шағын кәсіпкерлікте әйелдердің үлкен ағымы.

Әлемдік тәжірибе көрсеткендей, шағын кәсіпкерлік әр елдің, соның ішінде дамыған елдердің экономикасында да елеулі роль атқарады. Себебі оған тән артықшылықтар бар:

- шаруашылықтың жергілікті жағдайларына тез бейімделу;
- шағын кәсіпкерлік субъектілерінің істі жүргізу тәуелсіздігі;
- шешімдер қабылдауда және оларды шешудегі иілімділік пен оперативтілік;
- қызметін іске асыруда шығындардың жоғары болмауы, әсіресе басқаруға жіберілген шығындар;
- өзінің идеяларын іске асырудағы, қабілеттілігін көрсетудегі жеке адам үшін үлкен мүмкіндіктің бар болуы;
- алғашқы капиталға төмен қажеттілік және жергілікті нарық талаптарына сай өнімне және өндіріс процесінге тез өзгеріс енгізу қабілеттілігі;
- меншік капиталының жоғары айналымдылығы.

Сонымен, Халықаралық еңбек бюросының баяндамасында былай деп берілген: шағын кәсіпорындар ірі кәсіпорындарға қарағанда әлдеқайда көбірек бәсекелестік артықшылықтарды иеленеді, 1 жұмыскерге есептегенде аз капитал салымдарын қажет етеді, жергілікті материалды және еңбек ресурстарын кең қолданады.

Шағын кәсіпорындар иелері қор жинауға және инвестицияға бейім болып келеді, оларға табыстарға жетуде үнемі жеке ынталандыру, басқаша айтқанда, жеке мотивация жоғары деңгейде болады. Шағын кәсіпкерлік субъектілері жергілікті нарықтағы сұраныс деңгейін жақсы біледі, тұтынушылардың белгілі тобының тапсырыстары бойынша тауарлар өндіру жиі кездеседі, жалдамалы қызметкерлердің санының жоғары болуына мүмкіндік береді. Ең бастысы, шағын кәсіпкерліктің қызметіне инновациялық бағыт тән. Антибиотиктер, инсулин,

пестицидтер, тік ұшақтар, кондиционерлер, оттегі конвенторлары, целлофан, микрокомпьютерлер тәрізді маңызды жаңалықтарды бірінші болып шағын фирмалар дайындады және игерді.

Яғни шағын кәсіпкерлік – бұл шаруашылық жүргізуші субъектілердің толық экономикалық жауапкершілігіне, ынталы, инновациялық қызметіне негізделген қаржы қорларының шектелген жағдайларында жұмыс істейтін қауіппен және тәуеклділікпен жанасатын, табыс алу мақсатында өндіріс факторларын қозғалысқа келтіретін және меншік иесінің өндіріс пен басқару процесіне және қатысуын талап ететін, өзін - өзі ұйымдастыру және өзін - өзі жаңарту процесі.

Шағын кәсіпкерліктің рөлі туралы айтатын болсақ, шет ел тәжірибесіне сүйене отырып, шағын кәсіпкерлік дамуы келесі мәселелерді сәтті шешудің маңызды факторы болып табылады:

- тұрғындардың тауарға (жұмысқа, қызметке) деген қажеттілігін жақсы қамтамасыз етілуіне әсерін тигізетін бәсекелестік өркениетті нарықтық қатынастар құру;
- ассортиментті кеңейту мен тауарлар, жұмыстар, қызметтер сапасын көтеру. Тұтынушылар талаптарын қанағаттандыруға талпына отырып, шағын кәсіпкерлік тауарлар сапасының және қызмет көрсету мәдениетінің көтерілуіне септігін тигізеді;
- тауарлар өндіру мен қызмет көрсетудің нақты тұтынушыларға жақындауы;
- экономиканың құрылымдық қайта құрылуына себеп болу, шағын кәсіпкерлік экономикаға иілімділік, мобильдік, мoneврлік сипат береді;
- өндірісті дамытуға тұрғындардың өз қаржысын тарту, шағын кәсіпорындарда сыбайластар ірі компанияларға қарағанда іске үлкен қызығушылықпен салады;
- қосымша жұмыс орындарын құру, жұмыссыздық деңгейін қысқарту;
- ірі өндіріс белгілі шектеулер қоятын тұрғындардың бөлек топтарын, атап айтқанда зейнеткерлерді, мүгедектер, оқып жүргендер, үйде отырған әйелдерді еңбекке жұмылдыру;
- ғылыми – техникалық прогресті жетілдіру;
- жергілікті шикізат көздері мен ірі өндіріс қалдықтарын игеру және пайдалану;
- ірі кәсіпорындар қызметіне жабдықтаушы ұйымдар, остнаскалар шығару мен қосымша және қызмет көрсететін өндірістер құруға көмектесу;
- мемлекетті рентабельділігі төмен және шығынды кәсіпорындардан олрды жалға алу мен сатып алу есебімен бастау.

Шағын кәсіпкерліктің осы және тағы басқа экономикалық, әлеуметтік функциялары оның дамуын мемлекеттің маңызды мәселелері қатарына қояды.

Қазіргі кезде шағын кәсіпорындар дамып, экономикадағы позицияларды жеңіп алуда, ірі бизнестің серіктері болды. Бұл инновациялық ұғым – кластерге тән. Сонымен қоса, барлық елдер мемлекеттері шағын кәсіпкерліктің дамуын қолдау мен ынталандыруда.

Экономикасы дамыған және дамушы елдерде шағын кәсіпкерлік ең алдымен экономиканың маңызды сфераларының бірі, ал қоғамда өтетін барлық процестермен кешенді дамуы, орташа және ірі кәсіпкерлікпен тығыз байланысты. Берілген елдер Үкіметі, әр түрлі формаларда және түрлерде көрінетін, шағын кәсіпкерліктің дамуына белсенді қолдау көрсетеді.

Елде отандық кәсіпкерліктің тиімді дамуы үшін инновациялық қызметті енгізу мен, өнім экспортымен байланысты. ШКС жеңілдетілген несиелеу сияқты қолдау түрін әрі қарай дамыту және кейбір жағдайларды іске асыру механизмін құру қажет, франчайзинг, венчурлік бизнесті, субмердігерлік және лизингті белсенді қолдау үшін жағдайлар жасау керек. Осындай қолдаудың нәтижесінде шағын кәсіпкерлік ұлттық экономикада елеулі рольді атқара бастайды.

ӘДЕБИЕТТЕР

1. Томпиев М.К. "Малое предпринимательства и ее проблемы" Алматы, 2003г.
2. Ваксян И.М. "Эффективные методы и приемы налогового контроля в отношении малых предприятий". Налоговый эксперт, №1 2002 г.
3. Туржанов. С. О состоянии малого бизнеса г.Алматы и некоторых проблемах развития малого предпринимательства/ Вестник пердпринимателя, 2007г. №1 ст.5-10

ТҮЙІНДЕМЕ

Мақалада Қазақстандағы шағын кәсіпкерлікті жағдайы және даму болашағы зерттелген.

РЕЗЮМЕ

В статье изучены положение и перспективы развития малого предпринимательства в Казахстане.

331.864 Ш 81

ЭКОНОМИКАЛЫҚ МӘДЕНИЕТТІҢ НЕГІЗГІ КӨРСЕТКІШТЕРІ

Шотанова Г.Б.- аға оқытушы (Алматы қ., ҚазмемқызПУ)

Қандай қоғам болсын жас ұрпаққа білім беру мәселесін ойластырғанда, оларға сол қоғам сұранысына сай тәрбие беруді де бірге ойластырады. Елбасы Нұрсұлтан Назарбаевтың "Қазақстан-2030" стратегиясында ел келешегі жас ұрпақ тәрбиесіне тікелей байланысты екенін, тәрбие мәселесінің маңыздылығын атап көрсетуі жайдан жай емес.

Экономикалық мәдениет —бұл адамның өз бетінше әрекет ете алатын, белсенді, өз ісіне жауапкершілікпен қарайтын, қажетті ресурстарды реттей алатын, іс-әрекетінің нәтижесінде және ойын дұрыс бағалайтын жаңа қоғам мен өндіріс орнын құра білетін тұлға. Экономикалық мәдениет— экономикалық тәрбиенің нәтижесі болып табылады. Оның негізгі көрсеткіштері: танымдық сферада экономика негіздерін білу, нарықтық заңдар мен механизмдерді, мекемені басқару жолдарын білу керек; мінез-құлық сферасында нарықтық заңдылыққа сәйкес өз жұмыс орнын құра білу; кез-келген ортада кәсіпкерлік құру жолдарын анықтай білу; нарықтық экономикалық жағдайларда дұрыс шешім қабылдай білу; мотивациялық сферада нарық заңдылықтарына сәйкес өз жұмыс орнын құра білу; сабақ әрекетін кәсіпкерлікке айналдыруға талпыну, өмірде белгілі мақсатқа жетуге талпыну. Тұлғаның экономикалық мәдениетін талдағанда, оның кәсіби дайындығын анықтауға міндетті түрде көңіл бөлу керек. *Отбасы* - бала тұлғасының негізі қаланатын, оның дамуы мен өмірге бейімделетін шын әлеуметтік орта. Бала тәрбиесінде отбасы мүшелерінің өзара түсінісіп, сүйіспеншілігі мен жауапкершіліктері маңызды рөл ат-қарады. Сондықтан баланың психофизиологиялық ерекшеліктері мен ұлттық мүдделерін ескере отырып, отбасы мүшелерінің әлеуметтік рөліне дайындау - бала тәрбиесі міндеттерінің бірі. *Гендер* - бұл биологиялық емес, әлеуметтік түсінік, мұнда өздерінің психологиялық ерекшелігі, кәсіптік да-муы, дүниетанымдық ерекшеліктерімен көрінеді. Отбасында, саясатта, іскерлік ортада гендерлік ерекшеліктерді ескеру қоғамдық қарым-қатынасты үйлестіреді. Бүгінгі таңда студенттердің гендер мәселелері туралы сауаттылығы мен отбасылық

өмірге даярлығы олардың тәрбиелік деңгейінің маңызды өлшемдерінің бірі болып табылады. Гендер мәселелері жөнінде сауаттылықтың негізгі көрсеткіштері мыналар болып табылады: гендерлік өзгешелікпен байланысты психологиялық және дүниетанымдық ерекше-ліктер туралы білімі (танымдық сфера), ерлер, әйелдердің әлеуметтік мәртебесін анықтай білуі; жыныстық теңсіздікке қарсы тұру қабілеті (мінез-құлық сферасы); гендерлік ерекшеліктерді ескере отырып қарым-қатынасты үйлестіруге ұмтылысы (мотивациялық сфера). Отбасылық өмірге дайындық өлшемдерінің көрсеткіштеріне: этикалық және отбасылық қарым-қатынасының психологиясы туралы білімі, (танымдық сфера) отбасы мүшелерінің әлеуметтік рөлі туралы түсінігі және оны орындау дайындығы (мінез-құлық сферасы) отбасының маңызын түсінуі, берік отбасын құруға ұмтылысы (мотивациялық сфера). Кез-келген қоғамның келешегі оның болашақтағы жұмысшылары, қызметкерлерінің, қоғам қайраткерлерінің отбасын құратын, өсіп келе жатқан жас ұрпағының адамдық келбетіне байланысты. *Адамгершілік* - адамның тұлғалық бағытын, оның рухани келбетін және ақыл-ой, эмоционалдық сеніміне, өз бетімен қорытынды шығаруы мен оның қызығушылығына және өмірлік көзқарасына негізделген әлеуметтік-психологиялық білімі. Еліміздің болашақ азаматтары әрекетінің негізі ретінде мемлекет идеологиясының бағдарын анықтауда адамгершілік тәрбиесінің маңызы зор болғандықтан адамгершілік мәдениеті қазіргі заман жастарының тәрбиелік деңгейінің негізгі өлшемі болып табылады. Бұл өлшемдер жалпыға ортақ адамгершілік нормалары туралы білімін көрсетеді (танымдық компонент), олардың қабылдауы мен сақтауы, адамгершілікпен таңдау біліктілігі, жағымсыз ойларға рухани төзімділігі (мінез-құлықтық компонент), ар-ұяты бойынша әрекет етуге ұмтылуы, әлемдік діндердің рухани құндылықтарын игеру (мотивациялық компонент). Қазақстанда азаматтық келісім мен қоғамдық қатынастардың үйлесімділігі негізінде ұлттық мәдениеттің бірігуі арқылы жалпы ұлттық мәдениеттің көркеюіне байланысты мәдени орта қалыптасуда. *Этникалық мәдениет* - дәстүр, тіл, психикалық тұрпат пен ұлттық танымды қамтитын рухани өмір сферасы. Ана тілін, тарихты, география мен мәдениеті, өз ұлтының салт-дәстүрін, өз тегін білу ұлттық мәдениеттің танымдық компоненті болып табылады. Мінез-құлық компоненті тұлғаның өз ұлты жайлы білімді меңгерудегі белсенділігі, қазіргі және болашақтағы ұлттық әлеуметтік рөлдерді меңгеруі. Мотивациялық компонент - өз ұлтының мәдени мұраларын, салт-дәстүрлерін, географиясы мен мәдениетін, тарихы мен ана тілін үйренуге деген қызығушылығы мен құрметі. Қазақстан — көп ұлтты мемлекеттердің бірі. Еліміздегі тұрақтылық, бейбіт өмір, халықтар арасындағы өзара сыйластық пен ынтымақтастық Қазақстанның мақтанышы. Сондықтан қоғамның негізгі міндеті - ұлтаралық ынтымақтастыққа тәрбиелеу. Бүгінгі таңда адамдар өздерінің сыртқы пішінімен, жағдайымен, тілімен, мінез-құлқымен ерекшеленетінін және өз некесін сақтауға, өмір сүруге құқылы екенін мойындауы қажет. Қазақстанда ғасырлар бойы көп мәдениетті ортаның қалыптасуы жеке тұлғаның полимәдениетті тәрбиесінің мәнін анықтайды. Осы орайда тұлғаның тәрбиелік деңгейіне ұлтаралық қатынас мәдениеті де қамтылады. Оның көрсеткіштері төмендегідей: *Танымды сферада* - әр түрлі халықтың мінез-құлық мәдениетінің ерекшеліктерін білу, өзге ұлттың дәстүрін, мәдениетін, тілін білуге талаптану. *Мінез-құлық сферасында* - көп ұлтты ортада және еңбек етуге бейімділік. Таныс емес ортада келісім жасай алу қабілеттілігі, басқа ұлтөкілдері, құрдастарының ерекшеліктеріне сыйластықпен қарау. *Мотивациялық сферада* - ұлтаралық байланыстар және қарым-қатынастарды қолдау, өзге ұлттарды таныту салт-дәстүріне, мәдениетіне қызығушылық, адамдардың ұлтына қарамай қайсысына ортақтасу. Ұлтаралық

өзара қарым-қатынас мәдениеті негізінде жеке тұлғаның шыдамдылық тәрізді қасиеті байқалады. Бұл қасиет ұлтаралық қатынас жағдайын анықтауға ғана қолданылып қана қоймайды. *Шыдамдылық* — бұл пайдалы әрі жемісті бірлесіп жұмыс істей білу және ортақ мәселе қою және оны шеше білу, өзара пайдаға қол жеткізу, шыдамсыздықты жеңу. Ол жеке тұлғаның тәрбиелігінің жеке өлшемі болып табылады. Оның көрсеткіштері: адам құқықтары саласындағы халықаралық құқықтық актілер бекіткен ережелерді білу, басқаларға деген кешірімділік көрсету, өзгенің қасиетін бағалай білу және өз қасиетін сезіну, келіспеушілік жағдайдан шыға білу, ортадағы өзара қарым-қатынаста туған қиыншылықты даусыз шешуге ұмтылу.

Экономикалық тәрбие-тұлғаны қоғамдық, өндірістік және мәдени өмірге қатыстыруға жүйелі де мақсатты түрде бағыттайтын дайындау үрдісі Экономикалық тәрбие әдісі-экономикалық білім берудегі міндеттерді шешудегі көптеген жалпы әдістер жиынтығы мен тәрбиенің өзара әрекеттерін жүзеге асыру болып табылады. Тәрбие үрдісінің мақсаты – оқушы тұлғасының жан-жақты үйлесімді дамуы. Ол келесідей бағыттарға негізделген:

- тұлғаның оң сапасын тәрбиелеуге;
- белсенді өмір көзқарасына дағдыландыруға;
- өзін-өзі тәрбиелеу, қалыптастыру мен өзін-өзі бақылау қабілетіне;
- жеке құндылық сезімін тәрбиелеуге;
- Қазақстан Республикасының жамуы мен жанжануына деген намыс, мақтаныш сезімін дамытуға;
- рухани және адамгершілік қабілетін қалыптастыруға;
- экономикалық және экологиялық мәдени өмірге дағдылануға.

Бұл бағыттар жоғары оқу орнындағы топ тәлімгері жүзеге асыратын бірқатар басқару факторларымен айқындалады.

Экономикалық тәрбие беруде мына элементтер маңызды роль атқарады: экономикалық теория, экономикалық саясат, нарықтық экономика және әлеуметтік-экономикалық қатынастар. Осы аталған элементтер қоғамның экономикалық қызметінің бейнесін құрайды, оның ең мәнді даму тенденцияларын және заңдылықтарын көрсетеді. Экономикалық білімнің тәрбиелік ролі мен күші оның ғылыми сапасымен, жаңашылдығымен, өмірлік маңыздылығымен өлшенеді. Шын мәнінде тәрбие берудің барлық түрі де білімді тарату, насихаттау мәселесімен тікелей байланысты. Тіпті бір адам екінші біреуге өз үлгісімен, ісімен, мінез-құлқымен ықпал еткенде де белгілі бір дәрежеде білім таратады. Жастардың бойынан экономикалық білімді қалыптастыру мәселелерін шешуде педагогикалық болжамдар маңызды роль атқарады. Экономикалық тәрбиеде педагогикалық болжамдарды қолдану – экономикалық ойлау негізін қалыптастыру үрдісінде алынатын мақсатын, міндеттерін, мазмұнын, әдістері мен нәтижелерін анықтайды. Сондықтан да педагогика мен экономика пәндерін байланыстыра тоырып, пән аралық байланысты ұштастыру қажет. Оқытудың тиімділігін көтеріп, білікті мамандар даярлауда оқу процесіндегі пән аралық байланысты жетілдірудің маңызы зор.

Жастардың білімі мен қабілетінің дәрежесі оқытушылардың жұмыс сапасына, терең білімділігіне, әдістемелік шеберлігіне, оқытудың белсенді әдістерін қолданып, оқу-тәрбие жұмысын дұрыс ұйымдастыра білуіне байланысты екенін есте ұстау керек. Болашақ мамандардың білім дәрежесін, өздігінен экономикалық ойлау қабілетін дамытуды шығармашылық ой маңызды роль атқарады. Шығармашылықты бастамасыз жан-жақты дамыған кадрларды дайындау да мүмкін емес.

Қазақстан Республикасы Президентінің «Қазақстан -2030» халыққа жолдауында ғылыми және шығармашылық мүмкіндіктері жоғары білімді, ел азаматтары мемлекетіміздің беделді мүшесі екендігін атап өткен. Қолымыздағы бар бағалы құндылықтың дамуына және оған барлық жағдай жасау - мемлекетіміздің басты міндеті. Танымдық қызығушылық тұлғаның тәрбиелілігінің бір өлшемі, әрі жаңа білім алу, өзінің танымдық информация-лық бағыты болып табылады. Оның пайда болуына сандық көрсеткіштер керек (үйірмелерге, факультативтерге, жас техниктер станциясына қатысу) ал сапалық көрсеткіштерге - әлемді түсінуге ұмтылу, оқуға ынталану, адам өмірінің өзгеру негізін ғылыми-техникалық түсініктер арқылы қарау. Осы заманғы қоғам қазіргі адамдардан үздіксіз өсіп отырған ақпараттар ағымын-да жылдам бағдарлау мүмкіндігі талап етеді. Сондықтан қалыптасқан жағдайда оқушының ақыл-ой мәдениетінің дамуы қажеттілігі туып отыр. Ақыл, ой тәрбиесі оқушының тек дайын білімді ғана меңгеріп қана қоймай, өз бетімен ізденіп білім алуына және сол білімді түрлі жағдайда қолдана білуін талап етеді. Балаларымыздың болашағы олардың өмір дағдыларының қаншалықты қалыптасқанына байланысты. Сыни ойлау дағдысы өмірлік дағдыны қалыптастыратын компоненттердің маңыздыларының бірі болып табылады. Сондықтан оқушының тәрбиелік деңгейінің өлшемдер жүйесіне сыни ойлау дағдысын енгіздік. Ол мынадай көрсеткіштермен: білім алуды игеру және ақпараттарды өмір жағдайын жақсарту үшін пайдалану немесе өзінің танымдық қабілетінің дамуымен; өз өмірін жоспарлай білумен; алынған ақпараттарды талдай білу қабілетімен, пікірталасты жүргізу дағды-сын игерумен өлшенеді. *Талғам* - әр түрлі салалардағы шығармашылықтың қажеттіліктері мен адамның барлық рухани қабілеттерін дамытады. Өнер құралдары арқылы сана- сезімі жоғары дамыған мәдениет әлемінде және адамдармен қарым-қатынаста өзін-өзі көрсете алатын жаңа адамды қалыптастыру. *Талғам тәрбиесі* - рухани-адамгершілік құндылықтардың, көркемдік талғамының, ұлттық және әлемдік көркем құндылықтарды бағалау, жалпыадамзаттық мұралармен танысуы арқылы қалыптасады. Талғам мәдениеті немесе тәрбиелілік, студент тұлғасының белгілі бір мақсатқа бағытталған іс-әрекеттері қорытындысы, яғни тәрбие үрдісінің нәтижесі болып табылады. Оның көрсеткіштері - талғамдық негіздерді білу (танымдық компонент), талғамдық құндылыққа жету қабілеті (мінез-құлықтық компонент), құндылықтарын құруға бағытталу (мотивациялық компонент). *Экологиялық білім мен тәрбие беру* экологиялық мәселелерді шешудің бірден-бір тәсілі болып табылады. Экологиялық тәрбие адамның табиғатқа деген сүйіспеншілігін, этикалық көзқарастарын және табиғат байлықтарына деген жауапкершілік сезімін тәрбиелеп қалыптастырады. Экологиялық тәрбиенің негізі, ең алдымен: халықтың денсаулығы мен қоршаған ортаны қорғау, халықты елдегі экологиялық жағдайымен таныстыру болып табылады. Мықты денсаулық адамдардың салауатты өмір салтын қатаң сақтауы арқылы қалыптасатыны белгілі. Яғни, денсаулықты сақтау өте маңызды. Студенттер салауатты өмір салтының дағдыларын, яғни ортаның жағымсыз әсерлеріне қарсы тұра алу қабілетін, дұрыс тамақтануды, спортпен шұғылдануды, белсенді өмір салтын қалыптастыруды, дем алу мен білім алу ережелерін сақтауды үйренуі керек. «Қазақстан-2030» стратегиясында қазақстандықтардың денсаулығын сақтау - негізгі ұзақ мерзімді басымдылықтардың бірі екендігі атап көрсетілген. Салауатты өмір салты дағдысы білімдерін тәжірибеде қолдану дағдысы, денсаулыққа зиян келтіретін факторларды анықтау, денсаулық жағдайы мен өмір бейнесіне өзіндік талдау, денсаулықты қолдау және сақтау тәсілдерін меңгеру, өзінің сезімді басқару, жағымсыз әсерлерге нәтижелі қарсы тұра алу көрсеткіштерімен бағаланады.

ӘДЕБИЕТТЕР

1. М.Есқалиев., Ө.Шеденов., А.Базиков. Жастарға экономикалық тәрбие беру. Алматы., 1989.
2. Ж.Б.Қоянбаев., Р.М. Қоянбаев. Педагогика. Алматы.,2004ж
3. А.С.Нисимчук. Экономическое образование школьников. Москва., 2001г.

ТҮЙІНДЕМЕ

Экономикалық тәрбиенің нәтижесі ретінде қарастырылған экономикалық мәдениет ұғымына және оның негізгі көрсеткіштеріне түсініктеме берілген.

РЕЗЮМЕ

В данной статье рассматриваются понятие и основные показатели экономической культуры как результат экономического воспитания.

МАГИСТРАТУРА

УДК 336.46 (5 каз)
Б 907

КАЗАХСТАНСКАЯ КЛАСТЕРНАЯ ИНИЦИАТИВА

Булдыбаева Н. - магистрант (г. Алматы, Академия экономики и права)

Всесторонняя ускоренная модернизация Казахстана, предложенная Главой государства в Послании «Новый Казахстан в новом мире», охватывающая все сферы развития общества, позволит обеспечить достойное участие страны в международном разделении труда. Сдвиги в международном разделении труда, динамики его элементов, соотношениях различных видов деятельности, определяются, прежде всего, внедрением инноваций в производство и технологии, результирующих использования многообразия факторов экономического развития и обеспечивающих последовательное повышение конкурентоспособности от микро- до макроуровня.

Сложившаяся в последние годы благоприятная конъюнктура на мировых сырьевых рынках позволила обеспечить высокие темпы прироста ВВП Республики Казахстан за счет экспорта продукции минерально-сырьевого сектора. Однако прирост ВВП на основе лишь эксплуатации сырьевого сектора не может служить критерием конкурентоспособности экономики в целом. Поэтому был взят курс на снижение зависимости национальной экономики от нефтегазового сектора и диверсификацию экономики Казахстана. В соответствии со Стратегиями индустриально-инновационного развития и вхождения Казахстана в число пятидесяти наиболее конкурентоспособных стран мира одним из приоритетов дальнейшего развития экономики страны является кластеризация на основе системного подхода, интеграции и кооперирования производственных систем.

Кластеры предприятий успешно функционируют в современных условиях во многих странах мира, как с развитой экономикой, так и развивающейся, и рассматриваются как один из подходов повышения конкурентоспособности фирм,

регионов, стран на основе территориальной близости субъектов. Кластер как форма устойчивого партнерства взаимосвязанных предприятий, учреждений, организаций, отдельных лиц может иметь потенциал, значительно превышающий простую сумму потенциалов отдельных составляющих. Это приращение возникает как результат сотрудничества и эффективного использования возможностей партнеров на длительный период, сочетания принципов кооперации и внутренней конкуренции.

Кластер - новое слово в лексиконе большинства казахстанских экономистов. В переводе оно означает «скопление», «концентрация». Применительно к экономике, кластерное развитие должно означать объединение всех участников цепочки добавленных стоимостей (процессы добавления стоимости от сырья до конечного продукта) какой-либо отрасли, родственные и поддерживающие отрасли, а также другие институты, имеющие отношение к данной отрасли.

До 2007 г. необходимо было, в основном, завершить процесс формирования пилотных кластеров. Такое поручение дал Глава государства Н.А.Назарбаев на расширенном заседании Правительства РК. «Необходимо завершить формирование пилотных кластеров, кардинально повысить конкурентоспособность казахстанских компаний, - подчеркнул Н.Назарбаев. - Дальнейшая диверсификация экономики должна проводиться в русле достижения максимальной конкурентоспособности наших товаров, повышения производительности, особенно, в обрабатывающем секторе».

«Кластерное развитие станет примером реальных партнерских отношений между частным сектором и государством», - отметил Глава государства. Между тем он также подчеркнул, что «поддержка государством данных кластеров не означает, что другие секторы экономики не получают развития».

На сегодняшний день в республике проведено более двадцати кластерных встреч и около сорока заседаний рабочих групп. На данных встречах участниками кластеров были определены наиболее остро стоящие проблемы для отрасли, а также стратегические возможности, разработаны планы действий по преодолению данных проблем и реализации стратегических возможностей. При этом необходимо отметить разный уровень развития кластеров. Наиболее продвинутыми являются туризм, за ним следуют производство пищевых продуктов, нефтегазовое машиностроение и транспортно - логистические услуги. Но это не является свидетельством того, что какой-то из этих кластеров менее жизнеспособен, чем другой. В настоящее время ведется работа по акселерации действий частного сектора по развитию соответствующих кластеров.

Для развития экономики нужны масштабные институциональные реформы, такие, как снижение административных барьеров, независимость судопроизводства, борьба с коррупцией и др.

Важность кластерной программы заключается в том, что проблемы неэффективного административного регулирования, коррупции, независимого судопроизводства и другие обсуждаются в рамках кластеров. Будет внедряться передовой международный опыт, имеющий максимальный практический эффект - это использование кластерного подхода к развитию индустрии. Такой подход позволит сконцентрировать в одном месте критическую массу факторов производства и сопутствующим им отраслей для достижения конкурентоспособности конечных продуктов на мировых и региональных рынках.

Институты развития должны стать эффективным инструментом в реализации поставленных целей. Среди выгод для бизнеса от развития кластеров стоит выделить прежде всего:

- повышение эффективности работы с поставщиками (прежде всего местными);

- повышение гибкости и инновационного потенциала при создании новых продуктов и технологий;

- доступность специализированных и производительных человеческих ресурсов и т.п.

Кроме того, кластерный подход, как показывает мировая практика предлагает эффективные инструменты для экономического развития территории (этими инструментами могут пользоваться как администрация, так и ключевые группы интересов в регионе, например, ассоциации бизнеса или же общества потребителей). Показателями этого экономического развития могут являться:

- увеличение занятости в регионе,

- повышение заработной платы,

- рост отчислений в бюджеты различных уровней,

- и (самое важное) повышение устойчивости и конкурентоспособности региональной промышленности.

В последние годы в мире резко возрос интерес к кластерам малых фирм. Кластер состоит из предприятий, специализированных в определенном секторе производства и локализованных географически.

Кластеры малых предприятий широко распространены в большом количестве стран и отраслях промышленности. В процессе своего становления организация проходит, как правило, пять стадий: агитацию и мотивацию потенциальных участников, разработку общей стратегии, пилотного проекта, стратегического проекта и стадию саморегулирования.

Результативность функционирования кластера можно оценивать и со стороны последствий для экономики государства. Прежде всего, успешное функционирование кластера является гарантией сохранения рабочих мест людям, работающим в малом бизнесе. А это означает, что имеет место сохранение налоговой базы. Кроме того, это предполагает сокращение выплат по безработице. Поэтому власти всегда проявляют заботу о малом бизнесе. Именно поэтому, власти разных уровней зачастую становятся инициаторами создания и поддержания кластера предприятий, поскольку они справедливо полагают, что «кластеры представляют собой движущую силу для увеличения экспорта и привлечения иностранных инвестиций».

Сегодня нельзя однозначно утверждать, что определенные Правительством семь пилотных кластеров найдут свое развитие в нашей области в полном объеме, возможно, потребуются отдельные видоизменения и дополнения. В стадии проработки находится вопрос по созданию и развитию подотраслевых кластеров в металлургии, пищевой промышленности, нефтегазовом машиностроении, текстильной промышленности, производстве стройматериалов, организации туризма, транспортной логистики.

С точки зрения экономики, результативность функционирования предприятий в кластере может оцениваться количеством созданных рабочих мест. Этот показатель свидетельствует и об увеличении самого среднего класса, который считается опорой всякой демократии. В этом отношении нашему государству было бы целесообразно обратить особое внимание на необходимость расширения кластеризации предприятий. Кроме того, появление новых рабочих мест, означает отсутствие необходимости выплачивать пособия по безработице, то есть сокращает сумму выплат из государственного бюджета.

В области созданы рабочие группы по кластерному развитию приоритетных секторов экономики: металлургия, нефтегазовое машиностроение, текстильная промышленность, туризм, которые курирует департамент предпринимательства и промышленности; пищевая промышленность - организует департамент сельского

хозяйства; производство стройматериалов – департамент строительства; транспортная логистика - департамент пассажирского транспорта и автомобильных дорог.

Теоретических подходов и теорий достижения конкурентоспособности множество, но, начиная с 1990-х гг. сначала в развитых странах, а с 2000 г. и в развивающихся странах и странах с переходной экономикой особенно популярной стала теория кластерного развития. Данная теория основана на понятии кластера, которое в самой простой формулировке означает группу компаний и институтов, географически расположенных в близости друг к другу, и связанных между собой взаимными поставками продукции и услуг.

Существует много определений понятия «кластер». Например, Л.С. Марков из Новосибирского института экономики и ОПП Сибирского отделения РАН нашел более двух десятков определений «кластер» в различных книгах. Однако самое известное определение принадлежит профессору Майклу Портеру, который по праву считается одним из самых авторитетных экспертов в области стратегического планирования XX столетия. Сегодня кластерная концепция тесно связана с его работами: об индустриальных кластерах («Конкурентные преимущества наций.», 1990), и затем о региональных кластерах («Конкуренция.» 1998), где он подробно описывает тесные взаимосвязи между кластерным партнерством и конкурентоспособностью фирм и отраслей промышленности.

В течение последних двух десятилетий, помимо М.Портера, другие специалисты в области экономической географии посвятили значительные усилия изучению локальной индустриальной специализации, пространственной экономической агломерации и региональному развитию и идентификации экономически, социально и институционально связанных процессов.

Известный ученый Гарвардской школы бизнеса Майкл Портер опубликовал в 1990 г. результаты своего исследования, в котором он предпринял попытку объяснить, почему одни нации более успешны, чем другие, в международном экономическом соревновании, почему те или иные страны достигли успеха в определенной отрасли. По теории Портера, на конкурентоспособность компаний влияют четыре группы условий:

- факторные условия - факторы производства, в том числе трудовые ресурсы, научно-технический потенциал, специализированная инфраструктура для развития отрасли;
- факторы спроса: природа и качество внутреннего спроса на продукт отрасли;
- наличие обслуживающих отраслей;
- стратегия компаний, структура и конкуренция - условия, определяющие создание, организацию компаний, их управление, а также природа внутренней конкуренции.

Согласно Портеру, компании наиболее конкурентоспособны в той отрасли, где эти четыре группы факторов пересекаются и взаимно усиливают друг друга. Эта схема получила название конкурентного ромба (по другой интерпретации - «золотое сечение» или алмаз) Портера. Случайности и государственная политика служат по теории Портера дополнительными факторами, которые могут повлиять на этот ромб.

Понятие кластера чаще всего используется в отношении индустриальных кластеров. Но многие экономисты считают такой подход некорректным, так как кластеры могут быть самых разных типов и имеют разные измерения. Например, в Сингапуре, где нет сырьевых ресурсов, хорошее развитие получили сервисно - технологические кластеры. Часть исследователей рассматривают кластер в применении только лишь к региональной и местной экономике, в то время как

другие говорят о возможности существования трансграничных кластеров. Теория Портера оказалась весьма популярной, и за последние 15 лет были проведены сотни исследований по данной тематике во всех странах. Появилось даже целое направление новой экономической географии. В развивающихся странах и странах с переходной экономикой донорские агентства стимулировали те или иные кластерные инициативы. По признанию некоторых аналитиков, произошло повсеместное «заражение кластерным вирусом». Несмотря на многолетние исследования, не существует консенсуса по определению кластеров, - более того, есть и критики этой теории.

Идея развивать кластеры стала своего рода модным направлением в экономической политике России и Казахстана, где речь идет, прежде всего, о необходимости диверсификации экономики и постепенного ухода от преимущественно сырьевого экспорта и развития промышленной конкурентоспособности за счет создания приоритетных кластеров, поддержки инвестиционных институтов, соответствующей кредитной политики, внедрения инноваций и передовых технологий. Казахстан принял стратегию инновационного индустриального развития на 2003-2015 гг. (СИИР). Кроме этого, по приглашению правительства сам Портер побывал в Казахстане для консультирования, в результате чего порекомендовал отобрать 7 направлений для развития кластеров. Портер побывал и в России, где поделился своими соображениями по поводу развития кластеров. Азербайджан и Узбекистан также изучают конкурентоспособность своего промышленного сектора и, возможно, разрабатывают в скором времени своими новыми стратегиями.

Однако именно идеи и концепции М.Портера, наиболее известными из которых являются «пять сил Портера», «цепочка создания ценности», «теория кластеров», стали хрестоматийными и явились базой для множества развитых стран, которые приступили к реализации кластерной политики, главная идея которой – переход к реализации новой фазы процесса повышения конкурентоспособности, созданию сильного микроэкономического фундамента национальной экономики. Согласно М. Портеру, кластер – это группа близкорасположенных и связанных между собой предприятий и сопутствующих им организаций, работающих в определенной отрасли, объединенных и дополняющих друг друга. Кластер может охватывать район, штат или даже один город с захватом близлежащего города или соседних стран.

Кластер имеет естественное происхождение, его нельзя спроектировать и построить «с нуля». В этом заключается его основное отличие от территориально-производственных комплексов и научно-производственных объединений, характерных для плановой экономики. Кластер максимально учитывает рыночный механизм, он может быть эффективным только тогда, когда создается по инициативе и поддержке бизнеса, когда сами предприятия для повышения своей конкурентоспособности приходят к необходимости объединения в кластер.

С учетом успешного мирового опыта в 2004 г. был инициирован проект «Казахстанская Кластерная Инициатива». Основной целью проекта является диверсификация экономики страны путем повышения конкурентоспособности недобывающих отраслей экономики и как следствие – страны в целом. До конца 2004 г. Центр маркетингово - аналитических исследований совместно с американской компанией J.E.Austin Associates, генеральным подрядчиком по проекту, проводил анализ состояния отраслей казахстанской экономики. Он стал основой при определении Правительством пилотных кластеров, разработке планов их развития и последующего утверждения постановлением Правительства РК №633 от 25.06.2005 г. В процессе анализа были определены 7 пилотных

отраслей для развития кластеров, практическая реализация которых предусматривалась на третьей фазе проекта.

Следует отметить, что семь пилотных отраслей для кластеров: туризм, текстильная промышленность, пищевая промышленность, металлургия, производство строительных материалов, нефтегазовое машиностроение, транспорт и логистика, являются не приоритетными направлениями развития экономики, а пилотными. Это в первую очередь означает, что эти направления были определены не потому, что они нуждаются в государственной поддержке в виде субсидий и льгот, а потому, что они наиболее готовы для развития с применением кластерной методологии.

Однако по всем семи пилотным отраслям необходимо отметить различный уровень заинтересованности бизнеса в участии в проекте. При этом в некоторых случаях имело место недопонимание сути, идеи и целей проекта. Так, во многих кластерах представители бизнеса ждут от Правительства и государственных органов определенных действий, часто не задумываясь о том, что бизнес многое может сделать сам, объединившись. Причем речь идет не столько о взаимодействии бизнеса с государственными органами, а сколько о возможности осуществления совместных проектов (инвестиций) казахстанскими компаниями.

Идея создания конгресс - холла в Алматы в рамках туристического кластера является ярким примером того, как меняется мышление предпринимателей, которые осознают, что многое зависит и от их собственной инициативности и готовности претворять свои идеи в жизнь. Кластер нефтегазового машиностроения является образцом инициативности и командной работы. Бизнесмены отрасли во главе с Ассоциацией поставщиков оборудования и услуг для недропользователей остро ощущают необходимость внедрения международных стандартов, есть инициатива создания электронной биржи, издания каталога продукции отрасли.

ЛИТЕРАТУРА

1. Абдрахманова А.С. «Теоретические аспекты развития сферы услуг в рыночной экономике Казахстана» - Караганда, 2006г.
2. Арыстанбаева С.С. «Финансовое обеспечение конкурентоспособности экономики Казахстана» - Алматы, 2006г
3. Байбуканов А.С. Проблемы повышения эффективности производства при использовании энергосберегающих технологий (на примере машиностроения РК): Автореферат диссертации на соискание ученой степени кандидата экономических наук.- Алматы: Б. и., 2004.-33 с.

РЕЗЮМЕ

В статье рассмотрена теория кластерного развития, как одной из популярных подходов для достижения конкурентоспособности. Кластерный подход, как показывает мировая практика предлагает эффективные инструменты для экономического развития

ТҮЙІНДЕМЕ

Мақалада бәсекеге қабілеттілікті кластерлік даму арқылы жүзеге асыру мәселелері теориялық тұрғыдан қарастырылған. Дүниежүзілік тәжірибе көрсетіп отырғандай экономикалық даму үшін кластер тиімді құралдарды ұсынады.

ӘОК 373.60

**ҚАЗАҚ ХАЛҚЫНЫҢ ҰЛТТЫҚ ҚОЛӨНЕРІНІҢ МАҢЫЗЫ,
ОНЫҢ ОҚУШЫЛАРҒА БЕРЕТІН ТӘРБИЕЛІК МӘНІ**

Мұратқызы Г. - 1 курс магистранты (Алматы қ., ҚазмемқызПУ)
Асқарова Ж.А. - п.ғ.к., доцент (Алматы қ., ҚазмемқызПУ)

Ертеден-ақ кәсіп игеру мен білімнің қадірін білген қазақтар жастарға ел арасына белгілі кәсіп игертіп, өнер шеберлерінен тәлім алғызды. Қазақ баласының кәсіби білім алуы отбасындағы тәрбиемен басталып, қоғамдық сипат алады. Кәсіп иегерлері жастарды ағаш және темір ұстасына, қол өнерінің өру, тігу, тоқу, илеу, шеку, құю, иіру, мүсіндеу, өрнектеу, кестелеу сияқты тәсілдеріне баулыды. Отбасындағы данагөй қариялар жас ұрпаққа ата-баба дәстүрін, қасиетті танымдары мен сенімдерін, әдет-ғұрпын, салт-ырымдарын үйретсе, ру көсемдері халық шежіресін баян етті /2/.

Қазақтар айналысқан кәсіптің барлық түрлері, оларды игерудегі ізденістер жастарды еңбексүйгіштікке тәрбиелеу, кәсіпке баулу ісімен тығыз байланысып отырады. Әсіресе кедей шаруаның балалары тұрмыс тауқыметінің салдарынан еңбекке ерте араласып, байлардың жұмысын істеп, малын күтіп, отын-суын дайындап, материалдық байлығын млайтып отырды. Тері мен шұғаға, киімге кесте тігу ісімерлігімен танылған кедей әйелдері бай қазақтың киіз үйін безендіруге пайдаланылды. Отбасы мүшелерінің ынтымағына құрылған ұжымдық еңбек нәтижесінде қазақ балалары өмірге бейімделді, табиғат және оның құбылыстары, жануарлар мен аң-құстар әлемі туралы жалпы ұғым қалыптасып, рақымшылық сезімі оянды, ақыл-ойы жетілді /2/.

Халқымыздың ұлттық қолөнерінің ішіндегі көрнекті өнерінің бірі-кесте тігу өнері. Бұл ерте заманнан келе жатқан өнер мұрасы. Кестелеп тігу өнерінің мәні зор болған. Себебі: күнделікті тұрмыста кестемен тігілген заттарды кезіктірмеуің мүмкін емес, ең қарапайым мысал күнделікті киетін киім кешектен бастап тұтқышқа дейін. Кестенің бір неше түрі болады олардың тігілу әдіс- тәсілдері де әртүрлі. Кестені тігетін құралына қарай бізбен тігілген кесте, машина арқылы тігілетін сәнді тігістер және ине арқылы тігілген кесте деп үшке бөлінген. Ал біз арқылы тігілген кестені шым кесте және бастырма кесте деп бөлуге болады. Ине арқылы тігілетін тігістерді бастырма кесте, ине орап тігу, шыраштап тігу, тышқан ізбен тігу деп бөлуге болады /6/.

Қазақ халқының қолөнер саласында кесте тігу ісі ғасырлар бойы атадан-балаға мирас қылып келе жатқан ұлттық өнері болып табылады. Кесте тігу өнері қазақтың қолөнер саласындағы ұлттық өнердің ерекше бір түрі. Осы өнер кәзір қарқынды даму үстінде. Біздің қолөнер шеберлері өзінің ойын халыққа кестемен сурет салу арқылы терең жеткізе білуде. Сондықтан осы өнерді арықарай еркін дамыту үшін орта мектептерде оқылатын технология пәнінің бағдарламасына енгізсе артық болмас еді. Орта мектептерде өнердің осы саласын оқыту үшін алдымен осы пәннен оқушыларға дәріс беретін біздің студенттерімізді баулу керек деп ойлаймын. Себебі: біздің халықтық қолөнерді насихаттаушы және осы өнерді қазіргі заманның талабына сай жетілдіріп, арықарай дамытып жанашыр болып, келер ұрпаққа жеткізу міндет барлық ұстаздардың соның ішінде технология пәнінің ұстаздарының алдына қойылған кешіктірмес мақсаттарының ең оғарғысы деп ойлаймын. Себебі: басқа пәндер мысалы тарих пәні осы қолөнердің даму тарихын, бейнелеу өнерінен оның сұлбаларын оқушыларға түсіндіретін болса технология пәнінен осы өнерді қолма-қол жасатып, қолмен ұстатып, көзбен көрсетіп оқушыларға игертіу мүмкіндігі орасан зор. Жоғарғы оқу орнында бұл

өнерді түбегейлі толық меңгермеген мұғалім оқуын бітірген соң игереді деп айтыу қиынырақ болады. Мен бұл жерде барлық студенттерімізді қаралап отырғаным емес. Себебі: біздің «Кәсіптік оқыту» мамандығына қабылданатын кейбір жастар әйтеуір мемлекеттік грантқа ие болып, оқуымызды бітіріп қолымызға диплом алсақ болды деген ойда екенін жасыра алмаймыз. Мұндай ойдағы жастарымыз ата-бабамыздан мирас болып жалғасып келе жатқан қолөнерімізге қамқоршы болып ары қарай дамытады деп айту қиын /5/.

Қолөнер – халқымыздың ұлттық мұрасы. Қазақтың ұлттық қолданбалы өнер тарихы көшпелі өмірдің салт-дәстүрімен тығыз байланысты. Халық шеберлері ұлттық қолөнер мұраларын өмірге әкелді. Яғни, ұста, ағаш шебері, зергер, ісмерлердің тынымсыз еңбегі арқылы қазақ қолөнерінің көркем туындылары пайда болды. Атап айтатын болсақ, ұсталар: найза, айбалта, семсер сияқты қару-жарақ түрлерін әзірлеген. Ал ағаш шеберлері киіз үйдің сүйегінен бастап, үй мүліктері: сандық, кебеже, асадал, тостаған, ожау, асау және музыка аспаптары: домбыра, қобыз, шертер, т.б. даярлаған. Зергерлер сәндік әшекей бұйымдар: сырға, білезік, алқа, өңіржиек, бойтұмар, шашбау, т.б. жасаған. Ісмерлер тоқыма, киіз басу, киім тігу өнерін дамытқан. Сонымен қатар халықтың арасынан шыққан шеберлер тобы қолөнерді дамытуға қомақты үлес қосып, технологиялық тәсілдерді де терең меңгерген. Мысалы, ер-тұрман жасау өнері үлкен шеберлік пен әр алуан материалды өңдей білуді қажет етеді. Ершілер ер-тоқымды келісті етіп ойып, әшекейлеп, өрнек-нақыштармен көркемдеген /3/.

Адамзат ХХІ ғасырға қадам басып дүниежүзілік ғылымдану процесін бастан кешіруде. Заман талабына сай мемлекеттік жалпыға міндетті білім беру стандартын енгізу соған сәйкес кәсіби шеберлігі дамыған өркениетті ғылыми әдістемелік бағытқа ынталандыру жаңа бизнестік оқу жоспары мен орта кәсіптік білімді ақпараттандыру жұмыстары кезек күттірмейтін ауқымды істер болып отыр. Өр мамлекеттің интеллектуалдық, экономикалық, парасаттылық және мәдени құралы білім саласының жай- жапсарына және оның прогрессивті даму мүмкіндіктеріне тікелей байланысты. Осынау ақиқатты терең сезінгендіктен де Қазақстан Республикасы дамуының 2030 жылға дейін межелеген стратегиясында білім саласына айрықша басымдықпен мемлекеттік мән берілген. Сондықтан адамдардың алдына жаңа функционалдық талаптар қойыла бастады. Жұмыскер тек қана өндірістік мектептерді жақсы атқарып қана қоймай, оған қосымша жобалай білу, шешім қабылдау және шығармашылық жұмыстарды да орындай білуі керек. Осы қабілеттер мен біліктер баланың жас кезінен қалыптасуы, оқу және еңбек әрекеттерін орындау кездерінде одан ары қарай дамуы қажет /1/.

Технология білім саласының басты мақсаты оқушыларды өздігінен еңбек етуге дайындау, бұқаралық кәсіпті меңгеруге көмек ету, оқушының бойындағы шығармашылық қабілеттерін дамыту, ұлттық қолөнерді үйретуде оқушылардың өндірістік үрдістері туралы политехникалық түсінігін қалыптастыру үшін оларға жалпы технология негіздері туралы түсінік беру.

- Әрбір оқушының психологиясының ерекшеліктерін зерттей отырып сәндік қолданбалы өнермен таныстырып, білім, шеберлігін қалыптастыру;

- Халық өнерін игеру – оқышыны еңбек- сүйгіштікке, әсемдікке талаптандырып, хал қының тарихын біліп, мәдени мұрасын қадірлеп, дәстүрін жалғастыра білуге баулу;

Міне, сол себептіде мектепте еңбек сабағын халықтық педагогикамен ұштастырудың маңызы зор. Еңбек оқушылардың ең бірінші өмірлік қажетіне айналу үшін, еңбек ету талабын адамның бойына сіңіре тәрбиелеудің зор маңызы бар. Бұл міндет адам өзі ынта қойған еңбекпен шұғылданып, оның бейімділігімен мүддесіне сай келетін және моральдық қанағаттану беретін іспен шұғылданған

жағдайда ғана жүзеге асырылады. Сандықтан бұл міндеттерді шешу еңбекті дұрыс таңдап алумен аса тығыз байланысты. Еңбекке тек творчествомен қарау ғана еңбекті тек жасау мен материалдық игілік алудың құралынан, ортақ рухани және ең алдымен адамның адамгершілік дамуының құралына айналдыра алады.

XX ғасырдың бас кезінде қазақ халқының қолөнері жетіліп дами түсті. Халықтың мәдени дәрежесі өскен сайын тұтыну бұйымдары мен жабдықтардың сапасы арта түседі. Халықтық қолданбалы қолөнерінің бай мұраларын жинақтап сұрыптай отырып заманымызға сай лайықты сапа, түр беру, әдісімен оларды ары қарай дамыту мектептегі еңбекке баулу пәнінің кешіктірмес мақсаттарының бірі болып табылады.

Халықтық қолөнерінің негізгі мазмұны төмендегі эстетикалық мәні бар мәселелерді қамтиды:

- оқушылардың ұлттық сана-сезімін қалыптастыру;
- ұлттық қолөнермен танысу;
- ұлттық қолөнер туындыларына негізделген түрлі бұйымдар жасатып үйрету
- бұйымдарды әшекейлеп, безендіруге баулу;
- табиғи материалдардан бұйымдар жасаудың әдістерін үйрету;
- балалар пайдаланатын бұйымдар мен ұлттық стильде орындалатын сыйлық заттарын жасату арқылы шығармашылыққа баулу.

Көне заманнан басталып бүгінге дейін жалғасып мәні мен мағанасын жоғалтпай келе жатқан ұлттық қолданбалы қолөнерді бүгінгі талаппен талғамға сай етіп ары қарай дамыту, оқушылардың кәсіби шеберлігін дамытып шыңдау, шығармашылық қабілетін дамыту, қолөнерге деген көзқарастарын қалыптастыру ендігі жас шеберлердің қасиетті борышы болып табылады /4/.

«Ұяда не көрсең ұшқанда соны ілесің» және «Атаға қарап ұл, анаға қарап қыз өседі» деген қанатты сөздер бар. Жалпы адам өмірінде отбасы басты роль атқарады. Бала бойына жақсы қасиеттерді сіңіріп, адам етіп, тәрбиелейтін отбасы ата-ана болса екінші орта ол білім нәрінен сусындайтын мектеп, ЖОО. Қазақ халқы қашанда өнерлі халық болған. Сондықтан да кәсіп ұғымы сонау заманнан қалыптасып, қазіргі күнде де жалғасын тауып келе жатқан термин. Қазақ кәсіптік мектебі халық кәсіпшілігінің түрлерін сақтап, жетілдіріп, ұлттық өнерімізді дамытуға үлес қосты. Материялдық және рухани мәдениетіміздің мұрагерлерін үздіксіз дайындап отырды. Қазақ кәсіптік мектебі қазақ даласында туып қанат жайған мәдениет үлгілерін аналық қамқорлықпен ғасырлар бойы туған топырағында тербеп, жетілдірген, ұстаздық шеберлікпен аялап, мұрагерлеріне жеткізіп берген алтын бесік болды дейміз. Ұстаз мақтанышы білімді, дарынды, сауатты оқушы болашақ маман. Өз ұлтын, туған жерін, салт дәстүрін, экономикасын, әлеуметтік жағдайын, тілін, дінін, мәдениетін жақсы білген оқушы ұлттық өнермен білімді ұштастыра біледі, болашаққа нық сеніммен қадам баса алады. Ал сондай мамандарды даярлау қазіргі студенттер, болашақ мамандар мына біздің міндетіміз.

Көптеген халық шеберлерінің аттары белгісіз болып қалғанымен олардың асқан дарынды, үлкен өнер иелері болғаны анық. Ол шеберлер ғасырлар бойы үй тұрмысында қолданылатын әртүрлі бұйымдар жасап оларды көркемдеп, сәндеумен болған. Ол бұйымдардың әдемілігіне, шебер жасалғандығына қазір де қарап көз тоймайды. Халық өнерінің шығармаларын жинап, зерттеуде, оларды насихаттауда Қазақстанның музейлерінің де еңбегі зор. Мұражайдың археологиялық жинағындағы көркем заттарерте заманда Қазақстан жерінде мекендеген тайпалардың мәдениетін, тұрмыс – салтын сипаттайды, ал ол тайпалар қазақ жұртының қалыптасуына негіз болғаны белгілі. Археологтар республикалық

түпкір – түпкірінен тастан және сүйектен, қола мен алтыннан оюлап, өте сәндеп жасалған талай бұйымдар тапты., бұлар андронов керамикасы деген атпен көпке мәлім болды. Міне, осының бәрі қазақ халқының мәдениеті өз алдына өзіндік өзгешеліктері бар мәдениет болып қалыптасып, кейінгі замандарда толықтырылып, өркендетілген дәуірімізге және қазақтың ерте замандағы мәдениеті мен халық өнерінің сабақтас екендігін байқауға мүмкіндік береді. Міне, осындай құнды мұраларымызды сақтап, оны ары қарай дамыту бүгінгі күннің еншісіне берілді

Елбасының өзінің Қазақстан халқына Жолдауында «Бәсекеге қабілетті Қазақстан үшін, бәсекеге қабілетті халық үшін» және «Ұлттық бәсекелестік қабілеті бірінші кезекте оның білімділік деңгейін мен айқындалады» деп атап өткен сенімін ақтауымыз керек.

Халқымыздың маңдайына біткен ұлттық құндылықтарымызды, сонау өткен ғасырлардан өшпес мұра болып қалыптасып келе жатқан дархан халқымыздың таратқан үлгі насихаты асыл мұраларымызды өзіміздің талмай, қажымай өткен еңбектеріміздің арқасында дарынды да тәрбиелі оқушылардың бойына сіңіріп ұлттық мәдениетімізді әлемдік деңгейдегі мәдениетке жеткізіп сақтауға деген патриоттық сезімді қалыптастыру біздің отан алдындағы борышымыз деп санаймыз.

ӘДЕБИЕТТЕР

1. «Жаңа әлемдегі жаңа Қазақстан» Қазақстан Республикасының Елбасының жолдауы. Астана 2007 ж.
2. Т.Қоңыратбай «Кәсіп және мәдениет» 2000 ж.
3. «Қазақ халқының жұмысы мен мәдениеті» 2006ж.
4. С.Қасиманов «Қазақ халқының қолөнері» 1969ж. Алматы «Қазақстан»
5. С.Қалиев, М.Оразаев, М.Смаилова – «Қазақ халқының салт – дәстүрі» Алматы «Рауан» 1994ж.
6. «Қазақ дәстүрлі мәдениеті анықтамалығы» - Алматы қ., «Сөздік – словарь» баспасы 1998 ж.

ТҮЙІНДЕМЕ

Мақалада қазақ халқының қолөнері және оның жастарға беретін тәлім-тәрбиесі қарастырылған.

РЕЗЮМЕ

В статье рассматриваются истории казахского декоративного искусства и ее роль в воспитании молодежи.

ӨОК 373.60

ҰЛТТЫҚ ШАПАҢҒА ҚОЛДАНЫЛАТЫН ОЮ-ӨРНЕКТЕРДІ ЗЕРТТЕУ

Қыдырбекова И.Т. - магистрант (Алматы қ., ҚазмемқызПУ)

Рысқұлова Б.Р. - т.ғ.д., профессор (Алматы қ., ҚазмемқызПУ)

Ұлттық мәдениет халықтың ежелден келе жатқан өзіне тән өнері, салт-дәстүрі, әдет-ғұрпы есебінде жетілетіні белгілі. Халық салт дәстүрін меңгерген жаны да, тәні де сұлу адам тәрбиелеуге, жалпы ұлттық, сана-сезіммен ұлтаралық қатынас мәдениеттің биік деңгейіне жете алатындай білім беру жүйесінің бірі – халық қолөнері, оның ішінде ою-өрнек өнерінің ұлттық киімдерге қолданылуының мәні өте зор.

Қазақтың ою-өрнек тарихы сақ Андронов мәдениетінен басталады. Андронов мәдениеті екі мың жылдықтың соңғы жартысынан және бір мың жылдықтың басында Батыс Сібір мен Қазақстанды мекендеген тайплар мәдениеті /1/.

Қазақ халқының ою-өрнек өнері байырғы ұлттық өнерлердің ежелгісі, әрі кең таралған саласы және эстетикалық мәні өте зор өнер.

Қазіргі уақытта қазақтың ежелден келе жатқан атаулары бар. Ою-өрнек атаулары екі топқа бөлінеді. Мұнда бірінші топқа жататын ою-өрнектің тікелей өзіне, түріне қатысты негізгі атаулар, ал екінші топқа жалпы ою-өрнек қолданылатын бұйымдардың атаулары жатады.

Ою-өрнектің жай немесе күрделі элементтері бір неше қайталанса да симметрия заңы берік сақталады. Барлық ою-өрнек симметриялық заңдылығын берік сақтап, әрбір ою-өрнектің негізгі, яғни симметриялық осьі болды. Симметриялық ось табиғатта, өсімдіктерде көп кездеседі. Гүлдердің, өсімдіктердің дені симметриялық осьті білдіреді.

Ою-өрнектерді лттық киімге қолданғанын бір неше ғалымдар зерттеулер жүргізді. Олар; С.Қасиманов, С.Төленбаев, Ә.Марғұлан, Т.Байсенов, М.Ш.Өмірбековалардың ғылыми еңбектері ерекше мәні зор.

Компьютерлік технологияны қолданып Corel DRAW бағдарламасында ою-өрнектің суретін симметриялық осьінде көрсетілген. Түрлендіру әдісінде қолданған ою-өрнектерді автоматы тәртіпте түр-түсі, көлемі, мөлшері, түсі, киім бөлшектерінің формасы және конструкциясы ерекше анықталады. Мұнда кейбір көлемді жазықтық композициялық құрлысын түрлендіру әдісін ерлер шапанына қошқар мүйіз, өсімдік тектес тағы басқа оюлар қолданды.

Қазақтың «ою» және «өрнек» деген екі сөзі бірге келіп, латынша «орнамент» деген ұғымды білдіреді. Өнертанушы В.Чепелов: «Қазақтар тек ою-өрнек әлемінде өмір сүретін сияқты», -деп жазғын. Негізінде қазақ тұрмысында ою-өрнек көп қолданылады және кездеседі.

Өнертанушы ғалымдардың зерттеуі бойынша қазақтың ою-өрнегінің 230-дан астам түрі бар, оларды 7 топқа жіктеп, ғылыми тұрғыдан анықтама берген.

Ою-өрнектің үлгілерін жасап, олардыою, жапсырмалау, сыру түрімен шұғылданатын шеберді халық оюшы дейді.

Ә.Марғұлан өз ғылыми жұмысында ою-өрнектерді төрт топқа бөлген. Олар: аспан әлемі тектес, жан-жануарлар тектес, өсімдік тәрізді геометриялық өрнектер. Космогониялық өрнектер жайлы Ә.Марғұлан «Жұлдыз гүл, жұлдыз өрнек, топ жұлдыз өрнектерімен халқымыз сырт киімдерін әшекейлеген, ал күн бейнесі ретінде салынған шеңберге адамдар тұмар ретінде табынған»-дейді.

Ою-өрнектің стильдері де, атаулары да әр түрлі болып келеді. Оңтүстік Қазақстанда негізінен, стильденген қошқармүйіз оюы мен геометриялық фигуралар, Солтүстік, Орталық және Шығыс Қазақстанда стильденген зооморфты оюлар өсімдік тектес өрнектермен жаңа үйлесім тапқан және ол киім-кешек сәндеу мен өрнектеуде қолданылған.

Ал, жан-жануарлар тектес ою-өрнектер туралы Ә.Марғұлан: «тұрмыс-тіршілігі негізінен мал шаруашылығы болғандықтан қазақ ою-өрнегінің негіздері жануарлар бейнесі, малдың тұяғы, мүйізі, құстардың қанаты, іздері ұғымдарымен тығыз байланысты» деген. Сондықтан арқар, киік, қасқыр, ат, түйе, бүркіт сияқты аң-құстар, жануарлар бейнесі ою-өрнектерде жиі кездеседі /2/.

Қазақ халқының ою-өрнегі мәдени шежіре, әрі эстетикалық тәлімі мол екені белгілі. Соның бірі қазақтың ұлттық киім үлгілерінен де, ою-өрнек түрлері жақсы орын алады.

Ұлттық киімге оюларды қолдану кезінде, киімнің үлгісіне байланысты болады. Балалар киімдеріне аспан әлемі сырын күн көзін, шұғыла, айшық, жұлдыз өрнектерін қолданған. Өсімдік, жер, су бейнелі және геометриялық фигуралар тектес өрнектерді ұлттық киімдер жиектеріне қолданған туған жерін аялайтын адал азамат болуына және дала табиғатына деген сезімдерін оята білген. Қару-құралдарға байланысты өрнектерді ерлер киімдеріне батырлықты, ержүректікті арттыру мақсатында қолданған Оның дәлелі «Батырлар жырларында» кездесетін батырлардың киімдері. Бұл киімдерге олданылатын өрнектерінің мәнері әшекейі жынысына және жас ерекшеліктеріне байланысты болады.

Көп ұлтты халықтардың киім үлгілеріндегі ерекшеліктері ұлттық ою-өрнек киім, оның алып төсін мыңдаған ұлттар мен ұлыстар мекендейді. Сол сан нәсілдегі, тектегі және ұлттағы халықтарды бір-бірінен ерекшелейтін нәрсе де киім. Шал, қариялар шапан, ішік, бешпент, сырма шалбар, ақ шейде, дамбал киіп, аяқтарына саптама етік, кебіс-мәсі киді. Ер киімдерінде кездесетін ақбөкен құлын терілерінен түсіне қарай іріктеп құрастырылатын бешпет, көкірекше, кеудеше, жарғақ шалбар аса сыпайы киім үлгілері болып есептелген. Шапандарын барқыттан, құймаланған алтынмен күмістен күптелген белбеу буынған.

Этнограф С.Қасиманов қазақ киімдерін іштік, сырттық, сулық, біркиер киім деп атаған.

Ұлттық ерлер киімдерінде қолданылатын ою-өрнектердің өзіндік жасалу принциптері бар. Қазақтың ою-өрнек шеберлері өлшеп-пішпей-ақ екі заттың тең пропорциясын жасай білген. Қазіргі заман талабына байланысты бұйым дайындау үшін мына қағидаларды ұстану керек:

- бұрынғы дәстүрмен байланысты сақтау;
- көркем жаңа ойларды өндірісте жылдам іске асыру;
- киімнің мәдениетін, ғылым мен өндірістегі жетістіктеріне, сәнді болжауға ғылыми ісденістер жасау;
- адам аласын бейнесінің қоршаған материалдық ортамен стильдік бірлігі;
- бұйым эскиздің тұрғызғандағы негізгі қағидалар – контраст және динамика заңдылықтарын білу.

Қазір ғылым мен техниканың дамыған талапқа сай ұлттық ерлер киіміне және оған ою-өрнектерді орналастыру компьютерлік «Corel DRAW», «Paint», «Photoshop» бағдарламалары арқылы орындайды. 1-суретте Corel DRAW бағдарламасымен ерлердің ұлттық шапанында қолданылатын ою-өрнектердің түрлерін жобалау көрсетілген.

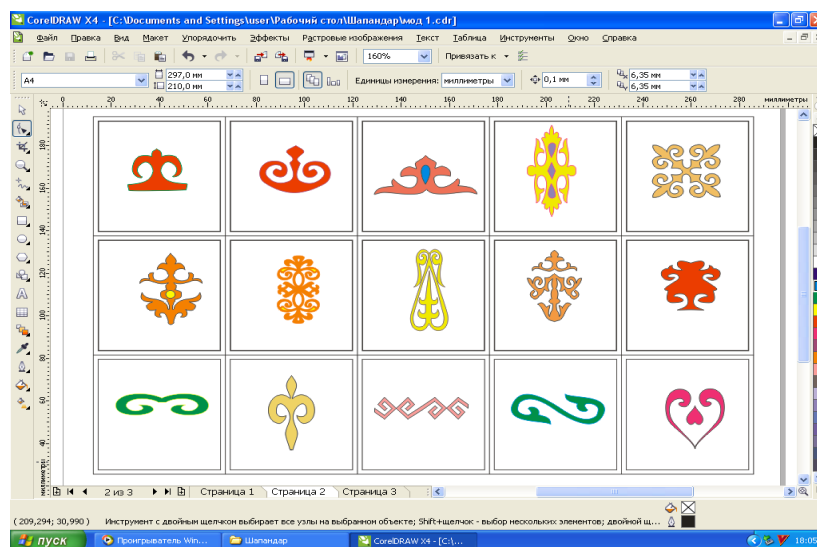

1 сурет - Corel DRAW бағдарламасымен жобаланған ерлердің ұлттық шапанында қолданылатын ою-өрнектердің түрлері

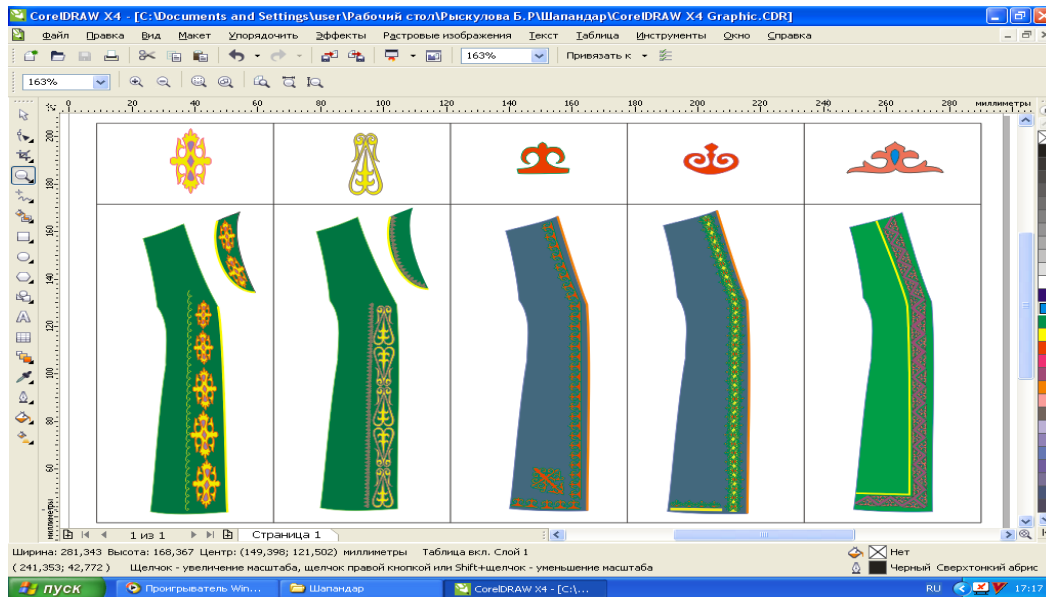

2-

сурет – Шапанның алдыңғы бойында қолданылатын ою-өрнек түрлері

Суретте ұлттық ерлер киімінің адам мүсініне қонымдылығы мен композициялық шешімі және принциптері толық қарастырылған. Ұлттық киімдерінде қолданылатын ою-өрнектердің ерекшелігі, ритмдегі симметриялық принциптерінің берік сақталып келуі. Ұлттық киімдерде қолданылатын ою-өрнектің дәлелденгенін және дұрыс шешімін айқындайтын композиция болып табылады.

Композицияда таңдалған бұйым эскиздік жобамен шешіледі, сондықтан пластикалық қозғалыс пен ырғақ негізі арқылы роль ойнайды. Ұлттық киімде қолданылатын ою-өрнектің түсін және орындалу техникасын оған таңдалған матасы бірін-бірі толықтырып тұрады. 2-суретте шапанның алдыңғы бойында қолданылатын оюлардың орналасуы Corel DRAW бағдарламасында жобаланғаны көрсетілген.

Ою-өрнек бір бұйымға түсетін болса, ол үлкен де, кіші де болмай бұйымда жарасым табу керек. Өрнек жағының бірдей болуы - симметрия заңы. Симметрия барлық ою-өрнекте болады. Ою-өрнектегі болу түрлерінің үндесіп, жарасым табуын «калорит» деп атайды. Калорит көп бояулы ою-өрнектерде жиі кездеседі. Ою-өрнекте бір элементтің қайталап отыруын «ырғақ» деп атайды.

Сонымен қатар негізгі өңделген шапанға таңдалған ою-өрнектің орналастырылуы көрсетілген.

ӘДЕБИЕТТЕР

1. Ш.М. Өмірбекова энциклопедия «Қазақ ою-өрнектері» Алматыкітап 2003ж 284б.
2. Есмаханов Асқар, Жангелдин Ермек «Қазақтың ұлттық киімдері». Алматы 1998 ж.
3. Асанова С. Сымбат. «Ұлттық киімдерді жобалау және тігу технологиясы». Алматы, 2008ж.

ТҮЙІНДЕМЕ

Мақалада ұлттық шапанға қолданылатын ою-өрнектер зерттелген, Corel DRAW бағдарламасында жобалау қарастырылған.

РЕЗЮМЕ

В статье рассматривается использование орнаментов при изготовлении национальных костюмов, а также проектирование в программе Corel DRAW.